



CATALOGUE  
**2013**

# LEXIQUE

## A

ACQUISITION DE DONNÉES.....	249
ALARME.....	248
AMORTISSEMENT.....	110
AMORTISSEURS.....	112
AMORTISSEURS DE DIRECTION.....	111
ATTACHE SANGLE.....	52

## B

BANDE PROTECTION POT.....	161
BANJOS.....	256
BÉQUILLE D'ATELIER.....	79
BIG PISTONS (FOURCHES).....	111
BLACK SERIES.....	77
BOCAL LIQUIDE DE FREIN.....	49/259
BOCAL LIQUIDE D'EMBRAYAGE.....	49/259
BOCAL RECUPERATEUR FLUIDES.....	75/205
BORDS DE JANTE.....	74
BOUCHON DE CARTER.....	68
BOUCHON DE RÉSERVOIR.....	46/48/104
BOUCHON DE RÉSERVOIR A CLÉ.....	104
BOUCHON DE RÉSERV. A VISSER.....	48/104
BOUCHON DE RÉS. RAPIDE.....	46/104
BOUCHON MONZA.....	162
BOUCHON MAITRE CYLINDRE.....	76/182
BOUCHONS DE CADRE.....	177
BOUCHONS ATTELAGE.....	52
BOX STATION.....	248
BRIDE ECHAPPEMENT.....	4/77
BROC A ESSENCE.....	205
BULLE.....	193
BULLE DOUBLE COURBURE.....	193

## C

CACHE AXE DE ROUE.....	76
CAMERA EMBARQUÉE.....	249
CAPTEURS DE VITESSE.....	155/249
CAPTEURS TEMPERATURE.....	162/247
CARBONE.....	186/213
CARÉNAGES.....	206/213
CARTER DISTRIBUTION.....	167
CARTER EMBRAYAGE.....	166
CARTER INSPECTION PHASE.....	166
CARTER PIGNON.....	167
CASQUES ENFANTS.....	267
CASQUES ANTI BRUIT.....	268
CASQUETTE DE PHARE.....	157
CERCLES CARBONE.....	135/142
CHRONOMÉTRAGE.....	246
CHRONOMÈTRES EMBARQUÉS.....	246
CHRONOMÈTRES GPS.....	246
CLIGNOTANTS.....	43/158/185
CLOCHE D'EMBRAYAGE.....	170
COCOTTES GUIDONS.....	160
COLLECTEURS.....	4/77
COMBINAISONS PILOTES.....	260
COMMANDES REÇUES.....	180/188
COMPTE TOURS.....	156
COMPTEURS.....	153/247
CONDUIT D'AIR.....	205
CONTACTEUR FEU STOP.....	259
CONTACTEUR GUIDON.....	161
CONVOYEUR D'AIR.....	259
COUPELLES D'EMBRAYAGE.....	170
COUVERTURES CHAUFFANTES.....	149
COUVRE EMBRAYAGE.....	76/165

## D

DB KILLER.....	4/77
DEFENDER.....	50
DEMI GUIDON.....	160/191/257
DENT DE REQUIN.....	213
DIABOLOS.....	60
DISQUES D'EMBRAYAGE.....	171
DISQUES D'EMBRAYAGE.....	171
DRAISIENNES.....	262

## E

ECHAPPEMENTS.....	4/78
ECLAIRAGE DE PLAQUE.....	43
ECROU DE BRAS OSCILLANT.....	65
ECROUS DE COLONNE.....	66
ECROUS PORTE COURONNE.....	167
ECROUS DE ROUE.....	62/64/168
EMBOUTS DE GUIDON.....	57

## E (SUITE)

EMBRAYAGES ANTI DRIBLE.....	171
ENTRETOISES POUR GUIDON.....	175
ETRIERS RACING.....	259

## F

FEUX STOP.....	157
FILTRES A AIR.....	234
FOURCHE.....	130
FULL KIT.....	4/78

## G

GARDE BOUE.....	205/213
GANTS.....	267
GRIP DE RESERVOIR.....	231
GUIDONS STREET.....	75
GUIDONS BRACELETS.....	160/191/257
GUIDONS BRACELETS A CHARNIÈRE.....	257

## H

HOMOLOGATION PRODUITS.....	269
----------------------------	-----

## I

INDICATEURS (DIODES).....	158
INDICATEUR DE RAPPORT ENGAGÉ.....	243
INDICATEUR DE RÉGIME MOTEUR.....	245/248
INDICATEUR DE TEMPÉRATURE.....	162/247
INDICATEUR D'HEURES.....	153/247

## J

JANTES.....	131/135/137/142
-------------	-----------------

## K

KEVLAR.....	213
KIDDIMOTO.....	262
KIT CARTOUCHE.....	112
KIT DEFENDER.....	50
KIT DIODES.....	158
KIT FIXATION BULLE.....	203
KIT FOURCHE.....	110
KIT RESSORTS.....	111/170
KIT RONDELLES EMBRAYAGE.....	170
KIT STS.....	147
KIT VISSERIE.....	70/79
KURVE.....	266

## L

LECHE ROUE.....	186/213
LEVIERS.....	105/185
LEVIERS REPLIABLES.....	105
LIGNE D'ÉCHAPPEMENT.....	4/78
LUNETTES CLIMAX.....	163

## M

MAITRES CYLINDRES.....	254
MASQUES (LUNETTES).....	163
MOLETTE RÉGLAGE.....	181/185
MONOSHOCK.....	112
MONZA (BOUCHON).....	162
MOTO EN BOIS.....	262
MOUSSE INTERIEURE DE RESERVOIR.....	205
MOUSSE DE SELLE.....	205

## N

NÉOPRÈNE.....	206
---------------	-----

## O

OBTURATEURS DE RÉTROVISEURS.....	55
ORDINATEUR DE BORD.....	153/246

## P

PANNEAU CHRONOMETRAGE.....	205/248
PARE CHAÎNE.....	206/213
PASSAGE DE ROUE.....	206/213
PENTA.....	4
PHARES.....	157
PLATEAU D'EMBRAYAGE.....	169
PLATINE RÉGLAGE PRECHARGE.....	185
PLAQUETTES DE FREIN.....	259
PLUG AND PLAY.....	244

## P (SUITE)

POIGNÉES.....	257
POIGNÉES TIRAGE RAPIDE.....	258
PORTE COURONNE.....	168
PORTE BAGAGE.....	181
POTS D'ÉCHAPPEMENTS.....	4/78
PRECHARGE RESSORT.....	185
PROTECTION ANTI BRUIT.....	268
PROTECTIONS AXE DE ROUE.....	176
PROTECTION BRAS OSCILLANT.....	213
PROTECTION CADRE.....	50/53/213
PROTECTION CAPTEUR ABS.....	181
PROTECTIONS CARBONE.....	213
PROTECTIONS CARTER.....	213
PROTECTION MOTEUR.....	181/192
PROTECTIONS (ROULETTES).....	50/53
PROTECTION POMPE A EAU.....	181

## R

RACCORD RAPIDE ESSENCE.....	249
RACCORD DURITE.....	249
RACCORD BANJOS.....	256
RAPPORT VITESSE ENGAGÉ.....	243
RAYONS.....	137/142
RECEPTEUR D'EMBRAYAGE.....	165
RECUPERATEUR DE FLUIDE.....	75/205
RÉGLAGE DE GARDE.....	105
REPOSE PIEDS.....	179/191
REPROGRAMMATION DE BOITIER.....	253
RESSORTS D'EMBRAYAGE.....	170
RISERS.....	175
ROUES A RAYONS.....	137/142
ROUES ALU FORGÉES.....	131
ROUES MAGNESIUM.....	131
ROUES EN CARBONE.....	135

## S

SABOTS.....	205/213
SAUTE VENT.....	205
SELLES.....	205
SHIFT LIGHT.....	245
SHIFTER.....	250
SILENCIEUX.....	4/77
STREET DEFENDER.....	53
STOMP GRIP.....	231
SOUS COMBINAISONS.....	260
SUPPORT DE CLIGNOTANTS.....	43/160
SUPPORT DE COMPTEUR.....	159
SUPPORT DE COURONNE.....	168
SUPPORT DE PLAQUE.....	43
SUPPORT DE RETROVISEURS.....	159
SURVEILLANCE VÉHICULE.....	248
SUSPENSIONS.....	110

## T

TABLEAU DE BORD.....	143/246
TAMPONS DE PROTECTION.....	50/53/176
TAMPONS DE ROUES.....	176
TENDEURS DE CHAÎNE.....	73
TÉS DE FOURCHE.....	173/192
TÊTE DE FOURCHE.....	205
THERMOMETRE.....	151
TIRAGE RAPIDE.....	258
T MAX.....	76
TRAPPES A ESSENCE.....	46/162
TRAPPES A ESSENCE A CLÉ.....	104
TRAPPES A ESSENCE A VISSER.....	48/104
TRAPPES A ESSENCE 1/4 DE TOUR.....	46/104
TUBELESS ( ROUES ).....	137/142
TUBES POUR DEMI GUIDON.....	161/191/257

## V

VALVES DE ROUE.....	148
VIDEO RENDER.....	249
VISSERIE.....	70/79

## W

WELL NUTS.....	203
----------------	-----



# SUMMARY

ZARD EXHAUST.....	P4
EVOTECH.....	P42
TWO BROTHERS RACING.....	P77
TWM.....	P104
MATRIS.....	P110
OZ MOTORBIKE.....	P131
DYMAG.....	P135
KINEO.....	P137
ALPINA.....	P142
BRIDGEPORT.....	P148
TERMORACE.....	P149
DAYTONA.....	P152
CLIMAX.....	P163
CNC RACING.....	P164
BONAMICI RACING.....	P187
ZERO GRAVITY.....	P193
CRUCIATA.....	P204
CARBONIN / CARBO-ONE / PLASTIC BIKE.....	P213
STOMP.....	P231
SPRINTFILTER.....	P234
PZ RACING.....	P243
SP ELECTRONICS.....	P250
REPROGRAMMATION BOITIER.....	P253
ACCOSSATO.....	P254
SKEED.....	P260
KIDDIMOTO.....	P262
BABYBANZ.....	P268



Le magicien italien propose une gamme d'échappements au design novateur. Spécialiste des Européennes, nous avons développé à travers des collaborations avec de grandes marques et des préparateurs l'objet parfait pour votre moto.

Vos Triumph, Ducati, MV Agusta, BMW, Bimota, KTM, Harley Davidson et bien d'autres seront métamorphosées par ces silencieux.

Tous les silencieux, racing ou homologués, sont fournis avec des db killers, extractibles si besoin. Les homologations sont européennes, les modèles racing non homologués sont destinés uniquement à un usage sur circuit.

Les modèles homologués ne nécessitent pas de reprogrammation des cartographies, et sont disponibles pour la plupart en silencieux ou lignes complètes, en titane, inox, carbone ou un mixte de ces matériaux.

Sur demande, nous pouvons proposer des filtres à air racing Sprintfilter (voir dans ce catalogue) pour parfaire la préparation de votre moto en version piste. De même, si vous souhaitez une reprogrammation de boîtier, contactez nous, nous pouvons reprogrammer votre boîtier d'origine sous conditions.

Les silencieux homologués sont garantis dans le cadre d'un usage routier conforme à la réglementation en vigueur.

Un traitement céramique noir, blanc ou crème est disponible sur les silencieux ou lignes complètes inox, tarifs nous consulter.



## APRILIA

	Modèle	Année	Code	Description	Prix TTC	FC	FB	P1	P2	P3
H.	SHIVER	Toutes	ZA132SSO-AB	2 SILENCIEUX PENTA INOX HOMOL. ALU NOIR	1053,30 €	○	-	-	●	-
H.	SHIVER	Toutes	ZA132SSO-AS	2 SILENCIEUX PENTA INOX HOMOL. ALU ARGENT	1015,10 €	○	-	-	-	-
	SHIVER	Toutes	ZA132SSR-AB	2 SILENCIEUX PENTA INOX RACING ALU NOIR	1002,80 €	○	-	-	●	-
	SHIVER	Toutes	ZA132SSR-AS	2 SILENCIEUX PENTA INOX RACING ALU ARGENT	951,10 €	○	-	-	-	-
	SHIVER	Toutes	ZA132SSR-C	2 SILENCIEUX PENTA INOX CARBONE RACING	1091,50 €	○	-	-	-	-
	SHIVER	Toutes	ZA132SC-R	COLLECTEUR RACING	316,60 €	-	-	-	-	-

H. \* Homologation européenne



ZA132SSO-AB

## APRILIA

	Modèle	Année	Code	Description	Prix TTC	FC	FB	P1	P2	P3
H.	DORSODURO	Toutes	ZA130SSO-AB	2 SILENCIEUX PENTA INOX HOMOL. ALU NOIR	1047,10 €	○	-	-	●	-
H.	DORSODURO	Toutes	ZA130SSO-AS	2 SILENCIEUX PENTA INOX HOMOL. ALU ARGENT	1009,00 €	○	-	-	-	-
	DORSODURO	Toutes	ZA130SSR-AB	2 SILENCIEUX PENTA INOX RACING ALU NOIR	996,60 €	○	-	-	●	-
	DORSODURO	Toutes	ZA130SSR-AS	2 SILENCIEUX PENTA INOX RACING ALU ARGENT	938,70 €	○	-	-	-	-
	DORSODURO	Toutes	ZA130SSR-C	2 SILENCIEUX PENTA INOX CARBONE RACING	1071,80 €	○	-	-	-	-
	DORSODURO	Toutes	ZA130SC-R	COLLECTEUR RACING	316,60 €	-	-	-	-	-

H. \* Homologation européenne



ZA130SSO-AB



## APRILIA

	Modèle	Année	Code	Description	Prix TTC	FC	FB	P1	P2	P3
	RSV 4	Toutes	ZA131 TSR	SILENCIEUX TITANE EMBOUT CARBONE RACING	665,30 €	●	-	-	-	-



ZA131 TSR

FC : Embout carbone 53,80€ TTC / FB : Embout alu anodisé noir 35,90€ TTC /  
 P1 : Céramique blanc / P2 : Céramique noir / P3 : Céramique crème / ● : De série / ○ : En option / - : Indisponible

Modèle	Année	Code	Description	Prix TTC	FC	FB	P1	P2	P3
DELIRIO DB 5	2005 / 2006	ZB080SSR	2 SILENCIEUX INOX CARBONE RACING	1218,40 €	○	-	-	-	-
DELIRIO DB 5	2005 / 2006	ZB080SCR	COLLECTEUR RACING	272,30 €	-	-	-	-	-
DELIRIO DB 5	2005 / 2006	ZB080SKR	LIGNE COMPLETE INOX CARBONE RACING	1395,80 €	○	-	-	-	-
DELIRIO DB 5	2007 / 2009	ZB081SSR	2 SILENCIEUX INOX CARBONE RACING	1218,40 €	-	-	-	-	-
DELIRIO DB 5	2007 / 2009	ZB081SCR	COLLECTEUR RACING	457,10 €	○	-	-	-	-
DELIRIO DB 5	2007 / 2009	ZB081SKR	LIGNE COMPLETE INOX CARBONE RACING	1605,20 €	○	-	-	-	-



ZB080SKR

BIMOTA

Modèle	Année	Code	Description	Prix TTC	FC	FB	P1	P2	P3
DELIRIO DB 6	2006 / 2007	ZB082SSR	2 SILENCIEUX INOX CARBONE RACING	1212,20 €	○	-	-	-	-
DELIRIO DB 6	2006 / 2007	ZB082SCR	COLLECTEUR RACING HORIZ + VERT	608,60 €	-	-	-	-	-
DELIRIO DB 6	2006 / 2007	ZB082SKR	LIGNE COMPLETE INOX CARBONE 102DB	1725,90 €	○	-	-	-	-



ZB082SSR



BIMOTA

Modèle	Année	Code	Description	Prix TTC	FC	FB	P1	P2	P3
DB 7 - DB 8	Toutes	ZB084STKR	LIGNE COMPLETE RACING INOX TITANE 102DB	2833,40 €	●	-	-	-	-
DB 7 - DB 8	Toutes	ZB084TKR	LIGNE COMPLETE RACING TITANE 102DB	3868,20 €	●	-	-	-	-



ZB084STKR



FC : Embout carbone 53,80€ TTC / FB : Embout alu anodisé noir 35,90€ TTC / P1 : Céramique blanc / P2 : Céramique noir / P3 : Céramique crème / ● : De série / ○ : En option / - : Indisponible

## BIMOTA

Modèle	Année	Code	Description	Prix TTC	FC	FB	P1	P2	P3
TESI 3D	Toutes	ZB083SSR	2 SILENCIEUX INOX CARBONE RACING	1212,20 €	○	-	-	-	-
TESI 3D	Toutes	ZB083SCR	COLLECTEUR RACING HORIZ + VERT	608,60 €	-	-	-	-	-
TESI 3D	Toutes	ZB083SKR	LIGNE COMPLETE INOX CARBONE RACING	1725,90 €	○	-	-	-	-



ZB083SKR



## BMW

	Modèle	Année	Code	Description	Prix TTC	FC	FB	P1	P2	P3
H.	R 1200 GS	2004 / 2009	ZBMW080SSO-S	SILENCIEUX CONIQUE INOX SATINÉ HOMOLOGUÉ	482,90 €	○	-	-	○	-
	R 1200 GS	2004 / 2009	ZBMW080SSR-S	SILENCIEUX CONIQUE INOX SATINÉ RACING	455,80 €	○	-	-	○	-
H.	R 1200 GS	2004 / 2009	ZBMW080SSO-C	SILENCIEUX CONIQUE INOX CHROMÉ HOMOLOGUÉ	511,30 €	○	-	-	-	-
	R 1200 GS	2004 / 2009	ZBMW080SSR-C	SILENCIEUX CONIQUE INOX CHROMÉ RACING	484,20 €	○	-	-	-	-
H.	R 1200 GS	2004 / 2009	ZBMW080TSO	SILENCIEUX CONIQUE TITANE HOMOLOGUÉ	680,00 €	○	-	-	-	-
	R 1200 GS	2004 / 2009	ZBMW080TSR	SILENCIEUX CONIQUE TITANE RACING	652,90 €	○	-	-	-	-
	R 1200 GS	2004 / 2009	ZBMW520APR	SILENCIEUX PENTAALUMINIUM NOIR RACING	517,40 €	○	-	-	●	-
H.	R 1200 GS	2004 / 2009	ZBMW520APO	SILENCIEUX PENTAALUMINIUM NOIR HOMOLOGUÉ	554,40 €	○	-	-	●	-
	R 1200 GS	2004 / 2009	ZBMW520CPR	SILENCIEUX PENTA CARBONE RACING	628,30 €	○	-	-	-	-
	R 1200 GS	2004 / 2009	ZBMW080SCR	KIT COLLECTEUR INOX RACING	369,60 €	-	-	○	○	○
	R 1200 GS	2004 / 2009	ZBMW080TCR	KIT COLLECTEUR TITANE RACING	702,20 €	-	-	○	○	○
	R 1200 GS	2004 / 2009	ZBMW080SCR-C	KIT COLLECTEUR INOX RACING AVEC COMPENSATEUR	492,80 €	-	-	○	○	○
	R 1200 GS	2004 / 2009	ZBMW080TCR-C	KIT COLLECTEUR TITANE RACING AVEC COMPENSATEUR	825,40 €	-	-	○	○	○

H. \* Homologation européenne



SILENCIEUX PENTA ZBMW520APO

COLLECTEUR INOX AVEC  
COMPENSATEUR

ZBMW080SSO-S

FC : Embout carbone 53,80€ TTC / FB : Embout alu anodisé noir 35,90€ TTC /

P1 : Céramique blanc / P2 : Céramique noir / P3 : Céramique crème / ● : De série / ○ : En option / - : Indisponible

## BMW

	Modèle	Année	Code	Description	Prix TTC	FC	FB	P1	P2	P3
H.	R 1200 GS	2010 / 2012	ZBMW516SSO-S	SILENCIEUX CONIQUE INOX SATINÉ HOMOLOGUÉ	491,60 €	○	-	-	○	-
	R 1200 GS	2010 / 2012	ZBMW516SSR-S	SILENCIEUX CONIQUE INOX SATINÉ RACING	468,20 €	○	-	-	○	-
H.	R 1200 GS	2010 / 2012	ZBMW516SSO-C	SILENCIEUX CONIQUE INOX CHROMÉ HOMOLOGUÉ	523,60 €	○	-	-	-	-
	R 1200 GS	2010 / 2012	ZBMW516SSR-C	SILENCIEUX CONIQUE INOX CHROMÉ RACING	499,00 €	○	-	-	-	-
	R 1200 GS	2010 / 2012	ZBMW517APR	SILENCIEUX PENTA ALUMINIUM NOIR RACING	517,40 €	○	-	-	●	-
H.	R 1200 GS	2010 / 2012	ZBMW517APO	SILENCIEUX PENTA ALUMINIUM NOIR HOMOLOGUÉ	554,40 €	○	-	-	●	-
	R 1200 GS	2010 / 2012	ZBMW517CPR	SILENCIEUX PENTA CARBONE RACING	628,30 €	○	-	-	-	-
	R 1200 GS	2010 / 2012	ZBMW516SCR	KIT COLLECTEUR INOX RACING	406,60 €	-	-	○	○	○
	R 1200 GS	2010 / 2012	ZBMW516TCR	KIT COLLECTEUR TITANE RACING	739,20 €	-	-	○	○	○
	R 1200 GS	2010 / 2012	ZBMW516SCR-C	KIT COLLECTEUR INOX RACING AVEC COMPENSATEUR	529,80 €	-	-	○	○	○
	R 1200 GS	2010 / 2012	ZBMW516TCR-C	KIT COLLECTEUR TITANE RACING AVEC COMPENSATEUR	862,40 €	-	-	○	○	○

H. \* Homologation européenne



## BMW

	Modèle	Année	Code	Description	Prix TTC	FC	FB	P1	P2	P3
H.	R 1200 R	2004 / 2008	ZBMW084SSO-S	SILENCIEUX INOX SATINÉ HOMOLOGUÉ	511,30 €	○	-	-	○	-
H.	R 1200 R	2004 / 2008	ZBMW084SSO-C	SILENCIEUX INOX CHROMÉ HOMOLOGUÉ	535,90 €	○	-	-	-	-
	R 1200 R	2004 / 2008	ZBMW084SSR-S	SILENCIEUX INOX SATINÉ RACING	484,20 €	○	-	-	○	-
	R 1200 R	2004 / 2008	ZBMW084SSR-C	SILENCIEUX INOX CHROMÉ RACING	508,80 €	○	-	-	-	-
H.	R 1200 R	2009 / 2010	ZBMW085SSO-S	SILENCIEUX INOX SATINÉ HOMOLOGUÉ	511,30 €	○	-	-	○	-
H.	R 1200 R	2009 / 2010	ZBMW085SSO-C	SILENCIEUX INOX CHROMÉ HOMOLOGUÉ	535,90 €	○	-	-	-	-
	R 1200 R	2009 / 2010	ZBMW085SSR-S	SILENCIEUX INOX SATINÉ RACING	484,20 €	○	-	-	○	-
	R 1200 R	2009 / 2010	ZBMW085SSR-C	SILENCIEUX INOX CHROMÉ RACING	508,80 €	○	-	-	-	-
	R 1200 R	2009 / 2010	ZBMW084SCR	KIT COLLECTEUR INOX RACING	394,30 €	-	-	○	○	○
H.	R 1200 R	2011 / 2013	ZBMW518SSO-S	SILENCIEUX INOX SATINÉ HOMOLOGUÉ	523,60 €	○	-	-	○	-
	R 1200 R	2011 / 2013	ZBMW518SSR-S	SILENCIEUX INOX SATINÉ RACING	496,50 €	○	-	-	-	-
H.	R 1200 R	2011 / 2013	ZBMW518SSO-C	SILENCIEUX INOX CHROMÉ HOMOLOGUÉ	548,20 €	○	-	-	○	-
	R 1200 R	2011 / 2013	ZBMW518SSR-C	SILENCIEUX INOX CHROMÉ RACING	521,10 €	○	-	-	-	-
	R 1200 R	2011 / 2013	ZBMW518SCR	KIT COLLECTEUR INOX RACING	418,90 €	-	-	○	○	○

H. \* Homologation européenne



FC : Embout carbone 53,80€ TTC / FB : Embout alu anodisé noir 35,90€ TTC /  
P1 : Céramique blanc / P2 : Céramique noir / P3 : Céramique crème / ● : De série / ○ : En option / - : Indisponible



## BMW

	Modèle	Année	Code	Description	Prix TTC	FC	FB	P1	P2	P3
H.	K 1200 R/S	Toutes	ZBMW081SSO-S	SILENCIEUX INOX SATINÉ HOMOLOGUÉ	628,30 €	○	-	-	○	-
H.	K 1200 R/S	Toutes	ZBMW081SSO-C	SILENCIEUX INOX CHROMÉ HOMOLOGUÉ	652,90 €	○	-	-	-	-
	K 1200 R/S	Toutes	ZBMW081SSR-S	SILENCIEUX INOX SATINÉ RACING	603,70 €	○	-	-	○	-
	K 1200 R/S	Toutes	ZBMW081SSR-C	SILENCIEUX INOX CHROMÉ RACING	628,30 €	○	-	-	-	-

H. \* Homologation européenne



ZBMW081SSO-S



ZBMW081SSO-S

## BMW

	Modèle	Année	Code	Description	Prix TTC	FC	FB	P1	P2	P3
H.	F 800 S/ST	Toutes	ZBMW083SSO-S	SILENCIEUX INOX SATINÉ HOMOLOGUÉ	585,20 €	○	-	-	○	-
H.	F 800 S/ST	Toutes	ZBMW083SSO-C	SILENCIEUX INOX CHROMÉ HOMOLOGUÉ	609,80 €	○	-	-	-	-
	F 800 S/ST	Toutes	ZBMW083SSR-S	SILENCIEUX INOX SATINÉ RACING	554,40 €	○	-	-	○	-
	F 800 S/ST	Toutes	ZBMW083SSR-C	SILENCIEUX INOX CHROMÉ RACING	579,00 €	○	-	-	-	-

H. \* Homologation européenne



ZBMW083SSO-S



## BMW

	Modèle	Année	Code	Description	Prix TTC	FC	FB	P1	P2	P3
H.	F 800 R	Toutes	ZBMW519SSO-S	SILENCIEUX INOX SATINÉ HOMOLOGUÉ	548,20 €	○	-	○	○	○
H.	F 800 R	Toutes	ZBMW519SSO-C	SILENCIEUX INOX CHROMÉ HOMOLOGUÉ	572,90 €	○	-	-	-	-
	F 800 R	Toutes	ZBMW519SSR-S	SILENCIEUX INOX SATINÉ RACING	517,40 €	○	-	○	○	○
	F 800 R	Toutes	ZBMW519SSR-C	SILENCIEUX INOX CHROMÉ RACING	542,10 €	○	-	-	-	-

H. \* Homologation européenne



ZBMW519SSO-S



FC : Embout carbone 53,80€ TTC / FB : Embout alu anodisé noir 35,90€ TTC /

P1 : Céramique blanc / P2 : Céramique noir / P3 : Céramique crème / ● : De série / ○ : En option / - : Indisponible

## BMW

	Modèle	Année	Code	Description	Prix TTC	FC	FB	P1	P2	P3
H.	R 1200 S	Toutes	ZBMW082SSO-S	SILENCIEUX INOX SATINÉ HOMOLOGUÉ	726,90 €	-	-	-	-	-

H. \* Homologation européenne



ZBMW082SSO-S



## BMW

	Modèle	Année	Code	Description	Prix TTC	FC	FB	P1	P2	P3
H.	R850GS, R1150 GS/R	Toutes	ZBMW514SSO-S	SILENCIEUX INOX SATINÉ HOMOLOGUÉ	449,70 €	○	-	○	○	○
	R850GS, R1150 GS/R	Toutes	ZBMW514SSR-S	SILENCIEUX INOX SATINÉ RACING	418,90 €	○	-	○	○	○
H.	R850GS, R1150 GS/R	Toutes	ZBMW514SSO-C	SILENCIEUX INOX CHROMÉ HOMOLOGUÉ	474,30 €	○	-	-	-	-
	R850GS, R1150 GS/R	Toutes	ZBMW514SSR-C	SILENCIEUX INOX CHROMÉ RACING	449,70 €	○	-	-	-	-
	R850GS, R1150 GS/R	Toutes	ZBMW514SCR	COLLECTEUR INOX RACING	308,00 €	-	-	○	○	○

H. \* Homologation européenne



ZBMW514SSO-S



## BMW

	Modèle	Année	Code	Description	Prix TTC	FC	FB	P1	P2	P3
H.	F 800 GS	2010 / 2013	ZBMW524SSO-S	SILENCIEUX INOX SATINÉ HOMOLOGUÉ	548,20 €	○	-	○	○	○
H.	F 800 GS	2010 / 2013	ZBMW524SSO-C	SILENCIEUX INOX CHROMÉ HOMOLOGUÉ	572,90 €	○	-	-	-	-
	F 800 GS	2010 / 2013	ZBMW524SSR-S	SILENCIEUX INOX SATINÉ RACING	517,40 €	○	-	○	○	○
	F 800 GS	2010 / 2013	ZBMW524SSR-C	SILENCIEUX INOX CHROMÉ RACING	542,10 €	○	-	-	-	-

H. \* Homologation européenne



ZBMW524SSO-S



FC : Embout carbone 53,80€ TTC / FB : Embout alu anodisé noir 35,90€ TTC /  
 P1 : Céramique blanc / P2 : Céramique noir / P3 : Céramique crème / ● : De série / ○ : En option / - : Indisponible

## BMW

Modèle	Année	Code	Description	Prix TTC	FC	FB	P1	P2	P3
S1000 RR	Toutes	ZBMW520SSR	SILENCIEUX V2 INOX RACING	566,70 €	-	-	-	○	-
S1000 RR	Toutes	ZBMW520TSR	SILENCIEUX V2 TITANE RACING	640,60 €	-	-	-	-	-

ZBMW520TSR



## CAN-AM

Modèle	Année	Code	Description	Prix TTC	FC	FB	P1	P2	P3
CAN AM SPYDER	Toutes	ZCAN380ASR	SILENCIEUX INOX RACING + 2 DB KILLER	776,10 €	○	-	-	○	-



ZCAN380ASR



ZCAN380ASR

## DUCATI (MONOPOSTO)

Modèle	Année	Code	Description	Prix TTC	FC	FB	P1	P2	P3
999 MONOPOSTO	2003 / 2004	ZD013SMR	KIT COMP. RACING 2>1>2 INOX TITANE	1829,90 €					
749 (R) MONOPOSTO	2003 / 2004	ZD011SMR	KIT COMP. RACING 2>1>2 INOX TITANE	1829,90 €					
999 (S) MONOPOSTO	2004	ZD011SMR	KIT COMP. RACING 2>1>2 INOX TITANE	1829,90 €					
999 (R) MONOPOSTO	2003	ZD011SMR	KIT COMP. RACING 2>1>2 INOX TITANE	1829,90 €					
999 (R) MONOPOSTO	2004 / 2006	ZD011SMR	KIT COMP. RACING 2>1>2 INOX TITANE	1829,90 €					
999 MONOPOSTO	2005 / 2006	ZD011SMR	KIT COMP. RACING 2>1>2 INOX TITANE	1829,90 €					
999 (S) MONOPOSTO	2005 / 2006	ZD011SMR	KIT COMP. RACING 2>1>2 INOX TITANE	1829,90 €					



ZD011SMR



FC : Embout carbone 53,80€ TTC / FB : Embout alu anodisé noir 35,90€ TTC /

P1 : Céramique blanc / P2 : Céramique noir / P3 : Céramique crème / ● : De série / ○ : En option / - : Indisponible

## DUCATI (BIPOSTO)

Modèle	Année	Code	Description	Prix TTC	FC	FB	P1	P2	P3
749 BIPOSTO	2003 / 2004	ZD013SBR	KIT COMP. RACING 2>1>2 INOX TITANE	1683,50 €					
749 (S) BIPOSTO	2003 / 2004	ZD013SBR	KIT COMP. RACING 2>1>2 INOX TITANE	1683,50 €					
749 BLACK BIPOSTO	2005	ZD013SBR	KIT COMP. RACING 2>1>2 INOX TITANE	1683,50 €					
749 BIPOSTO	2005	ZD013SBR	KIT COMP. RACING 2>1>2 INOX TITANE	1683,50 €					
749 (S) BIPOSTO	2005	ZD013SBR	KIT COMP. RACING 2>1>2 INOX TITANE	1683,50 €					
999 (S) BIPOSTO	2004	ZD011SBR	KIT COMP. RACING 2>1>2 INOX TITANE	1683,50 €					
999 BIPOSTO	2005 / 2006	ZD011SBR	KIT COMP. RACING 2>1>2 INOX TITANE	1683,50 €					
999 (S) BIPOSTO	2005 / 2006	ZD011SBR	KIT COMP. RACING 2>1>2 INOX TITANE	1683,50 €					

ZD011SBR



## DUCATI

Modèle	Année	Code	Description	Prix TTC	FC	FB	P1	P2	P3
CLASSIC 1000 / PAUL SMART	Toutes	ZD018SKR	LIGNE COMPLÈTE 2>2 INOX RACING	1746,90 €	○	-	○	○	○
H. CLASSIC 1000 / PAUL SMART	Toutes	ZD018TKR	LIGNE COMPLÈTE 2>2 TITANE RACING	2907,20 €	○	-	-	-	-
H. CLASSIC 1000 / PAUL SMART	Toutes	ZD018SKO	LIGNE COMPLÈTE 2>2 INOX HOMOLOGUÉE	1789,60 €	○	-	○	○	○
H. CLASSIC 1000 / PAUL SMART	Toutes	ZD018TSO	LIGNE COMPLÈTE 2>2 COLLECTEUR INOX SILENCIEUX TITANE HOMOL.	2524,20 €	○	-	-	-	-
H. CLASSIC 1000 / PAUL SMART	Toutes	ZD018TSR	LIGNE COMPLÈTE 2>2 COLLECTEUR INOX SILENCIEUX TITANE RACING	2373,50€	○	-	-	-	-
CLASSIC 1000 / PAUL SMART	Toutes	ZD018TKO	LIGNE COMPLÈTE 2>2 TITANE HOMOLOGUÉE	3051,60 €	○	-	-	-	-
CLASSIC 1000 / PAUL SMART	Toutes	ZD019SSO	2 SILENCIEUX SUPERPOSÉS INOX NOIR HOMOLOGUÉS	791,20 €	-	●	-	●	-
CLASSIC 1000 / PAUL SMART	Toutes	ZD019TSO	2 SILENCIEUX SUPERPOSÉS TITANE HOMOLOGUÉS	1381,40 €	○	●	-	-	-
CLASSIC 1000 / PAUL SMART	Toutes	ZD019SSR	2 SILENCIEUX SUPERPOSÉS INOX NOIR RACING	753,50 €	-	●	-	●	-
CLASSIC 1000 / PAUL SMART	Toutes	ZD019TSR	2 SILENCIEUX SUPERPOSÉS TITANE RACING	1281,00 €	○	●	-	-	-
GT1000 BIPOSTO	Toutes	ZD0120SSR	2 SILENCIEUX INOX SNAKES RACING	1159,00 €	-	-	○	○	○
GT1000 BIPOSTO	Toutes	ZD0120TSR	2 SILENCIEUX TITANE SNAKES RACING	1664,00 €	-	-	-	-	-

H. \* Homologation européenne



ZD019SSR

ZD018SKO



FC : Embout carbone 53,80€ TTC / FB : Embout alu anodisé noir 35,90€ TTC /  
 P1 : Céramique blanc / P2 : Céramique noir / P3 : Céramique crème / ● : De série / ○ : En option / - : Indisponible

## DUCATI

Modèle	Année	Code	Description	Prix TTC	FC	FB	P1	P2	P3
MONSTER S2R 800	2006	ZD016SKR	KIT COLLECTEUR + SILENCIEUX 2>2 INOX-CARBONE RACING	1422,90 €	-	○	○	○	○
MONSTER S2R 800	2006	ZD016TKR	KIT COLLECTEUR + SILENCIEUX 2>2 INOX-TITANE RACING	1422,90 €	-	○	○	○	○
H. MONSTER S2R 800	2006	ZD016SKO	KIT COLLECTEUR + SILENCIEUX 2>2 INOX-CARBONE HOMOLOGUÉ	1490,60 €	-	○	○	○	○
H. MONSTER S2R 800	2006	ZD016TKO	KIT COLLECTEUR + SILENCIEUX 2>2 INOX-TITANE HOMOLOGUÉ	1490,60 €	-	○	○	○	○
MONSTER S2R 800	2007 / 2008	ZD016SKR-07	KIT COLLECTEUR + SILENCIEUX 2>2 INOX-CARBONE RACING	1422,90 €	-	○	○	○	○
MONSTER S2R 800	2007 / 2008	ZD016TKR-07	KIT COLLECTEUR + SILENCIEUX 2>2 INOX-TITANE RACING	1422,90 €	-	○	○	○	○
H. MONSTER S2R 800	2007 / 2008	ZD016SKO-07	KIT COLLECTEUR + SILENCIEUX 2>2 INOX-CARBONE HOMOLOGUÉ	1490,60 €	-	○	○	○	○
H. MONSTER S2R 800	2007 / 2008	ZD016TKO-07	KIT COLLECTEUR + SILENCIEUX 2>2 INOX-TITANE HOMOLOGUÉ	1490,60 €	-	○	○	○	○

Modèle	Année	Code	Description	Prix TTC	FC	FB	P1	P2	P3
MONSTER S2R 1000	Toutes	ZD017SKR	KIT COLLECTEUR + SILENCIEUX 2>2 INOX-CARBONE RACING	1422,90 €	-	○	○	○	○
MONSTER S2R 1000	Toutes	ZD017TKR	KIT COLLECTEUR + SILENCIEUX 2>2 INOX-TITANE RACING	1422,90 €	-	○	○	○	○
H. MONSTER S2R 1000	Toutes	ZD017SKO	KIT COLLECTEUR + SILENCIEUX 2>2 INOX-CARBONE HOMOLOGUÉ	1490,60 €	-	○	○	○	○
H. MONSTER S2R 1000	Toutes	ZD017TKO	KIT COLLECTEUR + SILENCIEUX 2>2 INOX-TITANE HOMOLOGUÉ	1490,60 €	-	○	○	○	○

Modèle	Année	Code	Description	Prix TTC	FC	FB	h	P2	P3
MONSTER S2R 800 /1000	Toutes	ZD024LSR-1	DOUBLE SORTIE CARBONE RACING DROITE / GAUCHE	917,80 €	-	○	-	-	-
MONSTER S2R 800 /1000	Toutes	ZD024LSR-2	DOUBLE SORTIE TITANE RACING DROITE / GAUCHE	917,80 €	-	○	-	-	-
H. MONSTER S2R 800 /1000	Toutes	ZD024LSO-1	DOUBLE SORTIE CARBONE HOMOLOGUÉE DROITE / GAUCHE	985,60 €	-	○	-	-	-
H. MONSTER S2R 800 /1000	Toutes	ZD024LSO-2	DOUBLE SORTIE TITANE HOMOLOGUÉE DROITE / GAUCHE	985,60 €	-	○	-	-	-

H. \* Homologation européenne



ZD024LSO-1

Modèle	Année	Code	Description	Prix TTC	FC	FB	P1	P2	P3
MONSTER S2R 800 /1000	Toutes	ZD024HSR-1	DOUBLE SORTIE CARBONE RACING SUPERPOSÉE	880,80 €	-	○	-	-	-
MONSTER S2R 800 /1000	Toutes	ZD024HSR-2	DOUBLE SORTIE TITANE RACING SUPERPOSÉE	880,80 €	-	○	-	-	-
H. MONSTER S2R 800 /1000	Toutes	ZD024HSO-1	DOUBLE SORTIE CARBONE HOMOLOGUÉ SUPERPOSÉE	936,30 €	-	○	-	-	-
H. MONSTER S2R 800 /1000	Toutes	ZD024HSO-2	DOUBLE SORTIE TITANE HOMOLOGUÉ SUPERPOSÉE	936,30 €	-	○	-	-	-
MONSTER S2R 800	Toutes	ZD025LCR	COLLECTEURS RACING INOX	831,60 €					
MONSTER S2R 1000	Toutes	ZD026LCR	COLLECTEURS RACING INOX	831,60 €					

Modèle	Année	Code	Description	Prix TTC	FC	FB	P1	P2	P3
MONSTER S4R	Toutes	ZD015SKR	LIGNE COMPLÈTE RACING DOUBLE SORTIE DROITE / GAUCHE INOX CARBONE	1422,90 €	-	○	○	○	○
MONSTER S4R	Toutes	ZD015TKR	LIGNE COMPLÈTE RACING DOUBLE SORTIE DROITE / GAUCHE INOX TITANE	1422,90 €	-	○	○	○	○
H. MONSTER S4R	Toutes	ZD015SKO	LIGNE COMPLÈTE HOMOL. DOUBLE SORTIE DROITE / GAUCHE INOX CARBONE	1490,60 €	-	○	○	○	○
H. MONSTER S4R	Toutes	ZD015TKO	LIGNE COMPLÈTE HOMOL. DOUBLE SORTIE DROITE / GAUCHE INOX TITANE	1490,60 €	-	○	○	○	○
MONSTER S4R	Toutes	ZD027LCR	COLLECTEURS RACING INOX	831,60 €	-	○	○	○	○

Modèle	Année	Code	Description	Prix TTC	FC	FB	P1	P2	P3
S4R Testastretta 07 / S4RS	Toutes	ZD020SKR	LIGNE COMPLÈTE RACING DOUBLE SORTIE DROITE / GAUCHE INOX CARBONE TESTASRATA	1422,90 €	-	○	○	○	○
S4R Testastretta 07 / S4RS	Toutes	ZD020TKR	LIGNE COMPLÈTE RACING DOUBLE SORTIE DROITE / GAUCHE INOX TITANE TESTASRATA	1422,90 €	-	○	○	○	○
H. S4R Testastretta 07 / S4RS	Toutes	ZD020SKO	LIGNE COMPLÈTE HOMOL. DOUBLE SORTIE DROITE / GAUCHE INOX CARBONE TESTASRATA	1490,60 €	-	○	○	○	○
H. S4R Testastretta 07 / S4RS	Toutes	ZD020TKO	LIGNE COMPLÈTE HOMOL. DOUBLE SORTIE DROITE / GAUCHE INOX TITANE TESTASRATA	1490,60 €	-	○	○	○	○

H. \* Homologation européenne

FC : Embout carbone 53,80€ TTC / FB : Embout alu anodisé noir 35,90€ TTC /

P1 : Céramique blanc / P2 : Céramique noir / P3 : Céramique crème / ● : De série / ○ : En option / - : Indisponible

## DUCATI (SILENCIEUX CONIQUE)

Modèle	Année	Code	Description	Prix TTC	FC	FB	P1	P2	P3
MONSTER 696/796/1100	2008 / 2013	ZD115SSR	SILENCIEUX DOUBLE SORTIE CONIQUE INOX RACING	813,30 €	○	-	○	○	○
H. MONSTER 696/796/1100	2008 / 2013	ZD115SSO	SILENCIEUX DOUBLE SORTIE CONIQUE INOX HOMOLOGUÉ	936,50 €	○	-	○	○	○
MONSTER 696/796/1100	2008 / 2013	ZD115TSR	SILENCIEUX DOUBLE SORTIE CONIQUE INOX-TITANE RACING	985,60 €	○	-	-	-	-
H. MONSTER 696/796/1100	2008 / 2013	ZD115TSO	SILENCIEUX DOUBLE SORTIE CONIQUE INOX-TITANE HOMOLOGUÉ	1108,70 €	○	-	-	-	-
MONSTER 696/796/1100	2008 / 2013	ZD115CSR	SILENCIEUX DOUBLE SORTIE CONIQUE INOX-CARBONE RACING	985,60 €	○	-	-	-	-

H. \* Homologation européenne



ZD115SSO + FC

## DUCATI (SILENCIEUX PENTA)

Modèle	Année	Code	Description	Prix TTC	FC	FB	P1	P2	P3
MONSTER 696/796/1100	2008 / 2013	ZD115APR	SILENCIEUX DOUBLE SORTIE PENTA INOX-ALU NOIR RACING	801,40 €	○	-	○	●	○
MONSTER 696/796/1100	2008 / 2013	ZD115CPR	SILENCIEUX DOUBLE SORTIE PENTA INOX-CARBONE RACING	960,40 €	○	-	-	-	-
H. MONSTER 696/796/1100	2008 / 2013	ZD115APO	SILENCIEUX DOUBLE SORTIE PENTA INOX-ALU NOIR HOMOLOGUÉ ( LE 796 CONSERVE LE PARE CHALEUR D'ORIGINE )	923,40 €	○	-	○	●	○

H. \* Homologation européenne



ZD115APO + FC

FC : Embout carbone 53,80€ TTC / FB : Embout alu anodisé noir 35,90€ TTC /  
 P1 : Céramique blanc / P2 : Céramique noir / P3 : Céramique crème / ● : De série / ○ : En option / - : Indisponible

## DUCATI (LIGNE COMPLÈTE PENTA)

Modèle	Année	Code	Description	Prix TTC	FC	FB	P1	P2	P3
MONSTER 1100	2009 / 2013	ZD116SKR	FULL KIT RACING PENTA INOX ALU DOUBLE SORTIE DROITE GAUCHE	1530,90 €	○	-	○	●	○
MONSTER 1100	2009 / 2013	ZD116SKRC	FULL KIT RACING PENTA INOX CARBONE DOUBLE SORTIE DROITE GAUCHE	1602,70 €	○	-	-	-	-
MONSTER 1100	2009 / 2013	ZD116TKR	FULL KIT RACING PENTA TITANE ALU DOUBLE SORTIE DROITE GAUCHE	2212,60 €	○	-	-	●	-
MONSTER 1100	2009 / 2013	ZD116TKRC	FULL KIT RACING PENTA TITANE CARBONE	2296,40 €	○	-	-	-	-
H. MONSTER 1100	2009 / 2013	ZD116SKO	FULL KIT HOMOLOGUÉ PENTA INOX ALU DOUBLE SORTIE DROITE GAUCHE	1650,50 €	○	-	○	●	○
H. MONSTER 1100	2009 / 2013	ZD116TKO	FULL KIT HOMOLOGUÉ PENTA TITANE ALU DOUBLE SORTIE DROITE GAUCHE	2332,20 €	○	-	-	●	-

H. \* Homologation européenne



ZD116SKO + FC

## DUCATI (SILENCIEUX SUPERPOSÉS)

Modèle	Année	Code	Description	Prix TTC	FC	FB	P1	P2	P3
H. MONSTER 1100 EVO	Toutes	ZD118CSO	SILENCIEUX DOUBLE SORTIE INOX-CARBONE HOMOLOGUÉ	912,60 €	-	○	-	-	-
MONSTER 1100 EVO	Toutes	ZD118CSR	SILENCIEUX DOUBLE SORTIE INOX-CARBONE RACING	850,40 €	-	○	-	-	-
H. MONSTER 1100 EVO	Toutes	ZD118TSO	SILENCIEUX DOUBLE SORTIE INOX-TITANE HOMOLOGUÉ	912,60 €	-	○	-	-	-
MONSTER 1100 EVO	Toutes	ZD118TSR	SILENCIEUX DOUBLE SORTIE INOX-TITANE RACING	850,40 €	-	○	-	-	-

H. \* Homologation européenne



ZD118CSO

FC : Embout carbone 53,80€ TTC / FB : Embout alu anodisé noir 35,90€ TTC /  
 P1 : Céramique blanc / P2 : Céramique noir / P3 : Céramique crème / ● : De série / ○ : En option / - : Indisponible

## DUCATI (DOUBLE SORTIE TOP GUN)

Modèle	Année	Code	Description	Prix TTC	FC	FB	P1	P2	P3
HM 796 / 1100 / 1100 EVO	Toutes	ZD110SSR	SILENCIEUX 2 SORTIES INOX / CARBONE RACING	812,50 €	-	○	-	-	-
H. HM 796 / 1100 / 1100 EVO	Toutes	ZD110SS0	SILENCIEUX 2 SORTIES INOX / CARBONE HOMOLOGUÉ	900,40 €	-	○	-	-	-
HYPERMOTARD 796	Toutes	ZD108SCR	COLLECTEUR 2 EN 1 RACING INOX	444,10 €	-	-	○	○	○
HYPERMOTARD 796	Toutes	ZD108TCR	COLLECTEUR 2 EN 1 RACING TITANE	939,40 €	-	-	-	-	-
HYPERMOTARD 1100	Toutes	ZD110SCR	COLLECTEUR 2 EN 1 RACING INOX	444,10 €	-	-	-	-	-
HYPERMOTARD 1100	Toutes	ZD110TCR	COLLECTEUR 2 EN 1 RACING TITANE	939,40 €	-	-	-	-	-
HYPERMOTARD 1100 EVO	Toutes	ZD114SCR	COLLECTEUR 2 EN 1 RACING INOX	481,90 €	-	-	-	-	-
HYPERMOTARD 1100 EVO	Toutes	ZD114TCR	COLLECTEUR 2 EN 1 RACING TITANE	989,40 €	-	-	-	-	-

H. \* Homologation européenne



ZD110SS0



ZD110SS0

## DUCATI (DOUBLE SORTIE PENTA)

Modèle	Année	Code	Description	Prix TTC	FC	FB	P1	P2	P3
HM 796 / 1100 / 1100 EVO	Toutes	ZD111SSR	SILENCIEUX 2 SORTIES INOX / CARBONE RACING	989,40 €	○	-	-	-	-
H. HM 796 / 1100 / 1100 EVO	Toutes	ZD111SS0	SILENCIEUX 2 SORTIES INOX / ALU HOMOLOGUÉ	989,40 €	○	-	-	●	-
HM 796 / 1100 / 1100 EVO	Toutes	ZD111ASR	SILENCIEUX 2 SORTIES INOX / ALU RACING	945,50 €	○	-	-	●	-
HYPERMOTARD 796	Toutes	ZD108SCR	COLLECTEUR 2 EN 1 INOX RACING	444,10 €	-	-	○	○	○
HYPERMOTARD 796	Toutes	ZD108TCR	COLLECTEUR 2 EN 1 TITANE RACING	939,40 €	-	-	-	-	-
HYPERMOTARD 1100	Toutes	ZD110SCR	COLLECTEUR 2 EN 1 INOX RACING	444,10 €	-	-	-	-	-
HYPERMOTARD 1100	Toutes	ZD110TCR	COLLECTEUR 2 EN 1 TITANE RACING	939,40 €	-	-	-	-	-
HYPERMOTARD 1100 EVO	Toutes	ZD114SCR	COLLECTEUR 2 EN 1 INOX RACING	481,90 €	-	-	-	-	-
HYPERMOTARD 1100 EVO	Toutes	ZD114TCR	COLLECTEUR 2 EN 1 TITANE RACING	989,40 €	-	-	-	-	-

H. \* Homologation européenne



ZD111SS0



ZD111SSR

FC : Embout carbone 53,80€ TTC / FB : Embout alu anodisé noir 35,90€ TTC /  
 P1 : Céramique blanc / P2 : Céramique noir / P3 : Céramique crème / ● : De série / ○ : En option / - : Indisponible



## DUCATI (SILENCIEUX LATÉRAL SCUDO)

	Modèle	Année	Code	Description	Prix TTC	FC	FB	P1	P2	P3
H.	HYPERMOTARD 796	Toutes	ZD108SKO	LIGNE COMPLÈTE HAUTE INOX HOMOLOGUÉE SCUDO	1446,90 €	-	-	-	-	-
	HYPERMOTARD 796	Toutes	ZD108STKO	LIGNE COMPLÈTE HAUTE INOX TITANE HOMOLOGUÉE SCUDO	1700,60 €	-	-	-	-	-
H.	HYPERMOTARD 796	Toutes	ZD108TKO	LIGNE COMPLÈTE HAUTE FULL TITANE HOMOLOGUÉE SCUDO	1928,70 €	-	-	-	-	-
	HYPERMOTARD 796	Toutes	ZD108SKR	LIGNE COMPLÈTE HAUTE 2 EN 1 INOX RACING	1193,10 €	●	-	○	○	○
	HYPERMOTARD 796	Toutes	ZD108STKR	LIGNE COMPLÈTE HAUTE 2 EN 1 INOX TITANE RACING	1446,90 €	●	-	○	○	○
	HYPERMOTARD 796	Toutes	ZD108TKR	LIGNE COMPLETE HAUTE 2 EN 1 TITANE RACING	1675,00 €	●	-	-	-	-
H.	HYPERMOTARD 1100	Toutes	ZD110SKO	LIGNE COMPLÈTE HAUTE INOX HOMOLOGUÉE SCUDO	1446,90 €	-	-	-	-	-
	HYPERMOTARD 1100	Toutes	ZD110STKO	LIGNE COMPLÈTE HAUTE INOX TITANE HOMOLOGUÉE SCUDO	1700,60 €	-	-	-	-	-
H.	HYPERMOTARD 1100	Toutes	ZD110TKO	LIGNE COMPLÈTE HAUTE FULL TITANE HOMOLOGUÉE SCUDO	1928,70 €	-	-	-	-	-
	HYPERMOTARD 1100	Toutes	ZD110SKR	LIGNE COMPLÈTE HAUTE 2 EN 1 INOX RACING	1193,10 €	●	-	○	○	○
	HYPERMOTARD 1100	Toutes	ZD110STKR	LIGNE COMPLÈTE HAUTE 2 EN 1 INOX TITANE RACING	1446,90 €	●	-	○	○	○
	HYPERMOTARD 1100	Toutes	ZD110TKR	LIGNE COMPLETE HAUTE 2 EN 1 TITANE RACING	1675,00 €	●	-	-	-	-
H.	HYPERMOTARD 1100 EVO	Toutes	ZD114SKO	LIGNE COMPLÈTE HAUTE INOX HOMOLOGUÉE SCUDO	1446,90 €	-	-	-	-	-
H.	HYPERMOTARD 1100 EVO	Toutes	ZD114STKO	LIGNE COMPLÈTE HAUTE INOX TITANE HOMOLOGUÉE SCUDO	1700,60 €	-	-	-	-	-
H.	HYPERMOTARD 1100 EVO	Toutes	ZD114TKO	LIGNE COMPLÈTE HAUTE FULL TITANE HOMOLOGUÉE SCUDO	1928,70 €	-	-	-	-	-
	HYPERMOTARD 1100 EVO	Toutes	ZD114SKR	LIGNE COMPLÈTE HAUTE 2 EN 1 INOX RACING	1193,10 €	●	-	○	○	○
	HYPERMOTARD 1100 EVO	Toutes	ZD114STKR	LIGNE COMPLÈTE HAUTE 2 EN 1 INOX TITANE RACING	1446,90 €	●	-	○	○	○
	HYPERMOTARD 1100 EVO	Toutes	ZD114TKR	LIGNE COMPLETE HAUTE 2 EN 1 TITANE RACING	1675,00 €	●	-	-	-	-

H. \* Homologation européenne



ZD110TKO

## DUCATI

	Modèle	Année	Code	Description	Prix TTC	FC	FB	P1	P2	P3
	STREET FIGHTER	Toutes	ZD112SSR	SILENCIEUX DOUBLE SORTIE INOX RACING	765,50 €	○	-	○	○	○
	STREET FIGHTER	Toutes	ZD112TSR	SILENCIEUX DOUBLE SORTIE TITANE RACING	1088,40 €	○	-	-	-	-
	STREET FIGHTER	Toutes	ZD113SKR	LIGNE COMPLÈTE 2>1>2 INOX RACING	1794,00 €	●	-	○	○	○
	STREET FIGHTER	Toutes	ZD113STKR	LIGNE COMPLÈTE 2>1>2 INOX TITANE RACING	2057,20 €	●	-	-	-	-
	STREET FIGHTER	Toutes	ZD113TKR	LIGNE COMPLÈTE 2>1>2 TITANE RACING	2930,20 €	●	-	-	-	-
H.	STREET FIGHTER	Toutes	ZD113SKO	LIGNE COMPLÈTE 2>1>2 INOX HOMOLOGUÉ CAT	1913,60 €	●	-	○	○	○
H.	STREET FIGHTER	Toutes	ZD113STKO	LIGNE COMPLÈTE 2>1>2 INOX TITANE HOMOLOGUÉ CAT	2176,80 €	●	-	-	-	-

H. \* Homologation européenne



ZD113STKO



FC : Embout carbone 53,80€ TTC / FB : Embout alu anodisé noir 35,90€ TTC /

P1 : Céramique blanc / P2 : Céramique noir / P3 : Céramique crème / ● : De série / ○ : En option / - : Indisponible

## DUCATI

	Modèle	Année	Code	Description	Prix TTC	FC	FB	P1	P2	P3
	MULTI. 620/1000/S/1100	Toutes	ZD014SSR	SILENCIEUX INOX RACING	1071,80 €	-	-	-	-	-
H.	MULTI. 620/1000/S/1100	Toutes	ZD014SSO	SILENCIEUX INOX HOMOLOGUÉ	1108,70 €	-	-	-	-	-
	MULTI. 620/1000/S/1100	Toutes	ZD014SKR	KIT COLLECTEUR + SILENCIEUX 2>1>2 INOX RACING	1453,70 €	-	-	○	○	○
H.	MULTI. 620/1000/S/1100	Toutes	ZD014SKO	KIT COLLECTEUR + SILENCIEUX 2>1>2 INOX HOMOLOGUÉ	1539,90 €	-	-	○	○	○
	MULTI. 620/1000/S/1100	Toutes	ZD014SC	KIT COLLECTEUR INOX RACING	468,20 €	-	-	○	○	○

## DUCATI (PENTA EVO)

	Modèle	Année	Code	Description	Prix TTC	FC	FB	P1	P2	P3
	MULTISTRADA 1200	2011 / 2013	ZD025SKR	LIGNE COMPLÈTE 2 > 1 INOX CARBONE RACING	1355,10 €	○	-	○	○	○
H.	MULTISTRADA 1200	2011 / 2013	ZD025SKO	LIGNE COMPLÈTE 2 > 1 INOX ALUMINIUM NOIR HOMOLOGUÉE	1724,70 €	○	-	○	○	○



ZD025SKO



## DUCATI (V2)

	Modèle	Année	Code	Description	Prix TTC	FC	FB	P1	P2	P3
	MULTISTRADA 1200	2011 / 2013	ZD532SSR	SILENCIEUX V2 INOX RACING	708,40 €	-	-	○	○	○
H.	MULTISTRADA 1200	2011 / 2013	ZD532SSO	SILENCIEUX V2 INOX HOMOLOGUÉ	752,70 €	-	-	○	○	○
	MULTISTRADA 1200	2011 / 2013	ZD532TSR	SILENCIEUX V2 TITANE RACING	799,50 €	-	-	-	-	-
H.	MULTISTRADA 1200	2011 / 2013	ZD532TSO	SILENCIEUX V2 TITANE HOMOLOGUÉ	843,90 €	-	-	-	-	-



ZD532SSO



## DUCATI (PENTA)

	Modèle	Année	Code	Description	Prix TTC	FC	FB	P1	P2	P3
	MULTISTRADA 1200	2011 / 2013	ZD531ASR	SILENCIEUX PENTA INOX-ALUMINIUM NOIR RACING	651,70 €	-	-	○	○	○
H.	MULTISTRADA 1200	2011 / 2013	ZD531ASO	SILENCIEUX PENTA INOX-ALUMINIUM NOIR HOMOLOGUÉ	702,20 €	-	-	○	○	○



ZD531ASO



ZD531ASO

FC : Embout carbone 53,80€ TTC / FB : Embout alu anodisé noir 35,90€ TTC /  
 P1 : Céramique blanc / P2 : Céramique noir / P3 : Céramique crème / ● : De série / ○ : En option / - : Indisponible

## DUCATI

	Modèle	Année	Code	Description	Prix TTC	FC	FB	P1	P2	P3
H.	DIAVEL	2011 / 2013	ZD117SSO	SILENCIEUX INOX HOMOLOGUÉ	997,20 €	○	○	-	-	-
	DIAVEL	2011 / 2013	ZD117SSR	SILENCIEUX INOX RACING	915,50 €	○	○	-	-	-
	DIAVEL	2011 / 2013	ZD117SSO-B	SILENCIEUX NOIR INOX HOMOLOGUÉ	997,20 €	○	○	○	●	○
	DIAVEL	2011 / 2013	ZD117SSR-B	SILENCIEUX NOIR INOX RACING	915,50 €	○	○	○	●	○
	DIAVEL	2011 / 2013	ZD117SSO-FC	SILENCIEUX INOX HOMOLOGUÉ AVEC EMBOUT CARBONE	1101,40 €	●	-	-	-	-
	DIAVEL	2011 / 2013	ZD117SSR-FC	SILENCIEUX INOX RACING AVEC EMBOUT CARBONE	1021,30 €	●	-	-	-	-
	DIAVEL	2011 / 2013	ZD117SSO-B-FC	SILENCIEUX NOIR INOX HOMOLOGUÉ AVEC EMBOUT CARBONE	1101,40 €	●	-	-	●	-
	DIAVEL	2011 / 2013	ZD117SSR-B-FC	SILENCIEUX NOIR INOX RACING AVEC EMBOUT CARBONE	1021,30 €	●	-	-	●	-
	DIAVEL	2011 / 2013	ZD117SCR	COLLECTEUR RACING INOX 2 EN 1	1381,40 €	-	-	○	○	○
	DIAVEL	2011 / 2013	ZD117TCR	COLLECTEUR RACING INOX 2 EN 1	1381,40 €	-	-	-	-	-
	DIAVEL	2011 / 2013	ZD117COVER	OPTION ENVELOPPE CARBONE POUR DIAVEL	314,00 €	-	-	-	-	-
	DIAVEL	2011 / 2013	ZD117FC	OPTION EMBOUT CARBONE POUR DIAVEL	213,50 €	-	-	-	-	-
	DIAVEL	2011 / 2013	COL. NOIR	TRAITEMENT CÉRAMIQUE NOIR SUR COLLECTEUR D'ORIGINE	351,40 €	-	-	-	-	-

H. \* Homologation européenne



ZD117SSO-B



## DUCATI

	Modèle	Année	Code	Description	Prix TTC	FC	FB	P1	P2	P3
H.	DIAVEL	2011 / 2013	ZD117LIMSSO	SILENCIEUX LIMITED EDITION INOX HOMOLOGUÉ	1466,00 €	-	-	○	○	○
	DIAVEL	2011 / 2013	ZD117LIMSSR	SILENCIEUX LIMITED EDITION INOX RACING	1367,40 €	-	-	○	○	○
	DIAVEL	2011 / 2013	ZD117LIMTSR	SILENCIEUX LIMITED EDITION RACING TITANE	1506,60 €	-	-	-	-	-

H. \* Homologation européenne

VERSION LIMITED EDITION NUMEROTEE  
A 100 EXEMPLAIRES



ZD117LIMSSO

FC : Embout carbone 53,80€ TTC / FB : Embout alu anodisé noir 35,90€ TTC /  
P1 : Céramique blanc / P2 : Céramique noir / P3 : Céramique crème / ● : De série / ○ : En option / - : Indisponible

## DUCATI

Modèle	Année	Code	Description	Prix TTC	FC	FB	P1	P2	P3
1098 S - 848	Toutes	ZD010SKR	KIT COMP. RACING 2>1>2 INOX CARBONE + DB KILLER	2214,20 €	○	-	-	-	-
1098 R/S - 1198 R/S	Toutes	ZD010SRR	KIT COMP. RACING 2>1>2 INOX CARBONE + DB KILLER	2336,20 €	○	●	-	-	-
848 - 1098 R/S - 1198 R/S	Toutes	ZD010SSR	2 SILENCIEUX PENTA INOX CARBONE RACING	1024,80 €	○	-	-	-	-
848 - 1098 R/S - 1198 R/S	Toutes	ZD010SSR-E	2 SILENCIEUX PENTA EVOLUTION INOX CARBONE RACING	1122,40 €	●	-	-	-	-
H. 848 - 1098 R/S - 1198 R/S	Toutes	ZD010SSO-E	2 SILENCIEUX PENTA EVO INOX-ALU BLACK HOMOLOGUÉS	1293,20 €	●	-	-	●	-
848 / 1098 S	Toutes	ZD010SCS	KIT COLLECTEUR 2>1>2 INOX RACING	1207,80 €	-	-	-	-	-
1198 / 1198	Toutes	ZD010SCR	KIT COLLECTEUR 2>1>2 INOX RACING	1329,80 €	-	-	-	-	-
1198 SBK	Toutes	ZD010SBK	KIT COMP. RACING 2>1>2 PENTA EVO INOX CARBON + DB KILLER SBK	4147,80 €	●	-	-	-	-
1198 SBK EVO	Toutes	ZD010SBK-E	KIT COMP. RACING 2>1>2 PENTA EVO INOX CARBON + DB KILLER SBK	3293,80 €	●	-	-	-	-

H. \* Homologation européenne



ZD010SSR



## DUCATI

Modèle	Année	Code	Description	Prix TTC	FC	FB	P1	P2	P3
PANIGALE	Toutes	ZD1199SKR-KIT	KIT COMP. RACING 2>1>2 INOX ALU AVEC COQUE ARRIERE AUTOPORTEUSE CARBONE	4066,40 €	○	-	-	-	-
PANIGALE	Toutes	ZD1199SKR1	KIT COMP. RACING 2>1>2 INOX ALU (découpe de la coque arriere originale obligatoire ou utilisation du kit ci-dessous)	2256,90 €	○	-	-	-	-
PANIGALE	Toutes	ZD1199RESIN	COQUE ARRIERE EN FIBRE DE VERRE PRETE A PEINDRE	227,00 €	-	-	-	-	-

ZD1199SKR-KIT



ZD1199SKR1



**+23cv à 6500tr/min**



FC : Embout carbone 53,80€ TTC / FB : Embout alu anodisé noir 35,90€ TTC /

P1 : Céramique blanc / P2 : Céramique noir / P3 : Céramique crème / ● : De série / ○ : En option / - : Indisponible

## HARLEY-DAVIDSON

Modèle	Année	Code	Description	Prix TTC	FC	FB	P1	P2	P3
XR 1200	Toutes	ZHD513SKR-T	LIGNE COMPLÈTE 2>1 INOX-TITANE RACING	1537,10 €	-	-	○	○	○
XR 1200	Toutes	ZHD513SKR-C	LIGNE COMPLÈTE 2>1 INOX-CARBONE RACING	1537,10 €	-	-	○	○	○
XR 1200	Toutes	ZHD513TKR-T	LIGNE COMPLÈTE 2>1 TITANE RACING	2171,50 €	-	-	-	-	-
XR 1200	Toutes	ZHD513TKR-C	LIGNE COMPLÈTE 2>1 TITANE-CARBONE RACING	2171,50 €	-	-	-	-	-
XR 1200	Toutes	ZHD513SKO-T	COLLECTEUR INOX RACING + SILENCIEUX TITANE HOMOL.	1781,10 €	-	-	○	○	○
XR 1200	Toutes	ZHD513SKO-C	COLLECTEUR INOX RACING + SILENCIEUX CARBONE HOMOL.	1781,10 €	-	-	○	○	○
XR 1200	Toutes	ZHD513TKO-C	COLLECTEUR TITANE RACING + SILENCIEUX CARBONE HOMOL.	2415,50 €	-	-	-	-	-
XR 1200	Toutes	ZHD513TKO-T	COLLECTEUR TITANE RACING + SILENCIEUX TITANE HOMOL.	2415,50 €	-	-	-	-	-



ZHD513SKR-C



## HARLEY-DAVIDSON

Modèle	Année	Code	Description	Prix TTC	FC	FB	P1	P2	P3
SPORTSTER	2006 / 2013	ZHD527SKR	LIGNE COMPLÈTE 2>1 INOX RACING	885,10 €	-	-	○	○	○
SPORTSTER	2006 / 2013	ZHD527SKO	LIGNE COMPLÈTE 2>1 INOX HOMOLOGUÉE	944,90 €	-	-	○	○	○
SPORTSTER	2006 / 2013	ZHD527SKR-CR	LIGNE COMPLÈTE 2>1 RACING INOX EFFET CHROME	968,80 €	-	-	-	-	-
SPORTSTER	2006 / 2013	ZHD527SKO-CR	LIGNE COMPLÈTE 2>1 HOMOLOGUÉE INOX EFFET CHROME	1028,60 €	-	-	-	-	-



ZHD527SKR-CR



FC : Embout carbone 53,80€ TTC / FB : Embout alu anodisé noir 35,90€ TTC /

P1 : Céramique blanc / P2 : Céramique noir / P3 : Céramique crème / ● : De série / ○ : En option / - : Indisponible

## HARLEY-DAVIDSON

Modèle	Année	Code	Description	Prix TTC	FC	FB	P1	P2	P3
SPORTSTER	2006 / 2013	ZHD539SKR	LIGNE COMPLÈTE MODELE SPORT 2>1 INOX RACING	885,10 €	-	-	○	○	○
SPORTSTER	2006 / 2013	ZHD539SKO	LIGNE COMPLÈTE MODELE SPORT 2>1 INOX HOMOLOGUÉE	944,90 €	-	-	○	○	○
SPORTSTER	2006 / 2013	ZHD539SKR-CR	LIGNE COMPLÈTE MODELE SPORT 2>1 RACING INOX EFFET CHROME	968,80 €	-	-	-	-	-
SPORTSTER	2006 / 2013	ZHD539SKO-CR	LIGNE COMPLÈTE MODELE SPORT HOMOLOGUÉE INOX EFFET CHROME	1028,60 €	-	-	-	-	-



ZHD539SKR+P2

## HARLEY-DAVIDSON

Modèle	Année	Code	Description	Prix TTC	FC	FB	P1	P2	P3
SPORTSTER	2006 / 2013	ZHD541SKR	LIGNE COMPLÈTE MODELE JOKER 2>1 INOX RACING	1016,60 €	-	-	○	○	○
SPORTSTER	2006 / 2013	ZHD541SKO	LIGNE COMPLÈTE MODELE JOKER 2>1 INOX HOMOLOGUÉE	1076,40 €	-	-	○	○	○
SPORTSTER	2006 / 2013	ZHD541SKR-CR	LIGNE COMPLÈTE MODELE JOKER 2>1 RACING INOX EFFET CHROME	1118,30 €	-	-	-	-	-
SPORTSTER	2006 / 2013	ZHD541SKO-CR	LIGNE COMPLÈTE MODELE JOKER HOMOLOGUÉE INOX EFFET CHROME	1178,10 €	-	-	-	-	-

LIGNE «JOKER»



## HARLEY-DAVIDSON

Modèle	Année	Code	Description	Prix TTC	FC	FB	P1	P2	P3
TOURING	1995 / 2013	ZHD542SSR	DOUBLE SILENCIEUX PENTA INOX ALU NOIR RACING	1096,80 €	○	-	○	●	○
TOURING	1995 / 2013	ZHD542SSO	DOUBLE SILENCIEUX PENTA INOX ALU NOIR HOMOLOGUÉS	1207,80 €	○	-	○	●	○
TOURING	1995 / 2013	ZHD542SSR-S	DOUBLE SILENCIEUX PENTA INOX ALU SILVER RACING	1096,80 €	○	-	-	-	-
TOURING	1995 / 2013	ZHD542SSO-S	DOUBLE SILENCIEUX PENTA INOX ALU SILVER HOMOLOGUÉS	1207,80 €	○	-	-	-	-



## HARLEY-DAVIDSON

Modèle	Année	Code	Description	Prix TTC	FC	FB	P1	P2	P3
BLACK LINE	2013	ZHD540SSR	DOUBLES SILENCIEUX SUPERPOSES INOX RACING	451,40 €	○	-	○	●	○
BLACK LINE	2013	ZHD540SSR-B	DOUBLES SILENCIEUX SUPERPOSES BLACK INOX RACING	573,40 €	○	-	○	●	○
BLACK LINE	2013	ZHD540SSR-CR	DOUBLES SILENCIEUX SUPERPOSES INOX EFFET CHROME RACING	512,40 €	○	-	-	-	-



FC : Embout carbone 53,80€ TTC / FB : Embout alu anodisé noir 35,90€ TTC /  
P1 : Céramique blanc / P2 : Céramique noir / P3 : Céramique crème / ● : De série / ○ : En option / - : Indisponible

**KAWASAKI**

Modèle	Année	Code	Description	Prix TTC	FC	FB	P1	P2	P3
ER 6	2007 / 2013	ZKAW171SKR	LIGNE COMPLETE PENTAALU NOIR RACING	776,10 €	○	-	-	●	-



**KAWASAKI**

Modèle	Année	Code	Description	Prix TTC	FC	FB	P1	P2	P3
W 800	2004 / 2013	ZKAW170SKR	LIGNE COMPLETE VERSION CROSS INOX RACING	893,20 €	-	-	○	○	○
W 800	2004 / 2013	ZKAW173SKR	LIGNE COMPLETE VERSION CONIQUE BASSE INOX RACING	933,30 €	-	-	○	○	○

ZKAW170SKR  
VERSION CROSS



ZKAW173SKR



ZKAW173SKR + P2

**KAWASAKI**

Modèle	Année	Code	Description	Prix TTC	FC	FB	P1	P2	P3
Z 750	2007 / 2010	ZKAW170SSR	SILENCIEUX INOX RACING	492,80 €	-	-	○	○	○
H. Z 750	2007 / 2010	ZKAW170SSO	SILENCIEUX INOX HOMOLOGUÉ	554,40 €	-	-	○	○	○
Z 750	2007 / 2010	ZKAW170TSR	SILENCIEUX TITANE RACING	646,80 €	-	-	○	○	○
H. Z 750	2007 / 2010	ZKAW170TSO	SILENCIEUX TITANE HOMOLOGUÉ	708,40 €	-	-	○	○	○

H. \* Homologation européenne



ZKAW170SSO



FC : Embout carbone 53,80€ TTC / FB : Embout alu anodisé noir 35,90€ TTC /

P1 : Céramique blanc / P2 : Céramique noir / P3 : Céramique crème / ● : De série / ○ : En option / - : Indisponible

## KTM

	Modèle	Année	Code	Description	Prix TTC	FC	FB	P1	P2	P3
	690 SM	Toutes	ZKTM220SKR	LIGNE COMPLETE INOX RACING	1052,50 €	O	-	-	-	-
H.	690 SM	Toutes	ZKTM220SKO	LIGNE COMPLETE INOX HOMOLOGUÉE CAT	1172,10 €	O	-	-	-	-
	690 SM	Toutes	ZKTM220STR	LIGNE COMPLÈTE COLLECTEUR INOX SILENCIEUX TITANE RACING	1255,80 €	O	-	-	-	-
H.	690 SM	Toutes	ZKTM220STO	LIGNE COMPLETE COLLECTEUR INOX SILENCIEUX TITANE HOMOL. CAT	1375,40 €	O	-	-	-	-
	690 SM	Toutes	ZKTM220TKR	LIGNE COMPLÈTE TITANE RACING	1650,50 €	O	-	-	-	-
H.	690 SM	Toutes	ZKTM220TKO	LIGNE COMPLÈTE TITANE HOMOLOGUÉE	1770,10 €	O	-	-	-	-

H. \* Homologation européenne



ZKTM220STO



## KTM

	Modèle	Année	Code	Description	Prix TTC	FC	FB	P1	P2	P3
	950 / 990 SM	Toutes	ZKTM221CSR	SILENCIEUX CARBONE RACING DOUBLE SORTIE	1160,20 €	O	-	-	-	-
	950 / 990 SM	Toutes	ZKTM221ASR	SILENCIEUX ALUMINIUM RACING DOUBLE SORTIE	944,90 €	O	-	-	●	-
H.	950 / 990 SM	Toutes	ZKTM221ASO	SILENCIEUX ALUMINIUM HOMOLOGUES CAT DOUBLE SORTIE	1064,50 €	O	-	-	●	-

H. \* Homologation européenne



ZKTM221ASO



## KTM

	Modèle	Année	Code	Description	Prix TTC	FC	FB	P1	P2	P3
	125 / 200 DUKE	Toutes	ZKTM223SKO	SILENCIEUX V2 HOMOLOGUE DOUBLE SORTIE	586,10 €	-	-	-	-	-
	125 / 200 DUKE	Toutes	ZKTM223SKR	SILENCIEUX V2 RACING DOUBLE SORTIE	533,50 €	-	-	-	-	-



FC : Embout carbone 53,80€ TTC / FB : Embout alu anodisé noir 35,90€ TTC /  
 P1 : Céramique blanc / P2 : Céramique noir / P3 : Céramique crème / ● : De série / O : En option / - : Indisponible



## KTM

	Modèle	Année	Code	Description	Prix TTC	FC	FB	P1	P2	P3
	990 SUPERDUKE	Toutes	ZKTM222CSR	SILENCIEUX CARBONE RACING DOUBLE SORTIE	1220,00 €	○	-	-	-	-
	990 SUPERDUKE	Toutes	ZKTM222ASR	SILENCIEUX ALUMINIUM RACING DOUBLE SORTIE	1004,70 €	○	-	-	-	-
H.	990 SUPERDUKE	Toutes	ZKTM222ASO	SILENCIEUX ALUMINIUM HOMOLOGUÉS DOUBLE SORTIE	1124,30 €	○	-	-	-	-
	990 SUPERDUKE	Toutes	ZKTM222ASR-B	SILENCIEUX ALUMINIUM RACING BLACK DOUBLE SORTIE	1040,60 €	○	-	-	●	-
H.	990 SUPERDUKE	Toutes	ZKTM222ASO-B	SILENCIEUX ALUMINIUM HOMOLOGUÉS BLACK DOUBLE SORTIE	1160,20 €	○	-	-	●	-

H. \* Homologation européenne



ZKTM222ASO



## KYMCO

	Modèle	Année	Code	Description	Prix TTC	FC	FB	P1	P2	P3
	DOWNTOWN 300	Toutes	ZK384ASR	SILENCIEUX PENTA INOX ALU NOIR RACING	432,40 €	○	-	○	●	○
	DOWNTOWN 300	Toutes	ZK384ASO	SILENCIEUX PENTA INOX ALU NOIR HOMOLOGUE	503,90 €	-	-	○	●	○
H.	XCITING 300	Toutes	ZK385ASR	SILENCIEUX PENTA INOX ALU NOIR RACING	432,40 €	○	-	○	●	○
	XCITING 300	Toutes	ZK385ASO	SILENCIEUX PENTA INOX ALU NOIR HOMOLOGUE	503,90 €	-	-	○	●	○
H.	XCITING 500	Toutes	ZK386ASR	SILENCIEUX PENTA INOX ALU NOIR RACING	432,40 €	○	-	○	●	○
	XCITING 500	Toutes	ZK386ASO	SILENCIEUX PENTA INOX ALU NOIR HOMOLOGUE	503,90 €	-	-	○	●	○

H. \* Homologation européenne



## LEONART

	Modèle	Année	Code	Description	Prix TTC	FC	FB	P1	P2	P3
	BOBBER 350	Toutes	ZL536SSR	SILENCIEUX INOX RACING BLACK MODELE CURVE	394,30 €	-	-	○	-	○
	BOBBER 350	Toutes	ZL536SSR-CR	SILENCIEUX INOX RACING EFFET CHROME MODELE CURVE	443,50 €	-	-	-	-	-
	BOBBER 350	Toutes	ZL537SSR	SILENCIEUX INOX RACING EFFET CHROME MODELE BOBBED	394,30 €	-	-	○	-	○
	BOBBER 350	Toutes	ZL537SSR-CR	SILENCIEUX INOX RACING EFFET CHROME MODELE BOBBED	443,50 €	-	-	-	-	-



FC : Embout carbone 53,80€ TTC / FB : Embout alu anodisé noir 35,90€ TTC /

P1 : Céramique blanc / P2 : Céramique noir / P3 : Céramique crème / ● : De série / ○ : En option / - : Indisponible

## MOTO GUZZI

	Modèle	Année	Code	Description	Prix TTC	FC	FB	P1	P2	P3
	BREVA V1200	- / 2010	ZG071SSR	SILENCIEUX INOX RACING	596,30 €	○	-	○	○	○
H.	BREVA V1200	- / 2010	ZG071SSO	SILENCIEUX INOX HOMOLOGUÉ	672,70 €	○	-	○	○	○
	BREVA V1200	2011 / 2013	ZG071SSR-11	SILENCIEUX INOX RACING	596,30 €	○	-	○	○	○
H.	BREVA V1200	2011 / 2013	ZG071SSO-11	SILENCIEUX INOX HOMOLOGUÉ	672,70 €	○	-	○	○	○

H. \* Homologation européenne



ZG071SSO



## MOTO GUZZI

	Modèle	Année	Code	Description	Prix TTC	FC	FB	P1	P2	P3
	NORGE V1200	- / 2010	ZG072SSR	SILENCIEUX INOX RACING	596,30 €	○	-	○	○	○
H.	NORGE V1200	- / 2010	ZG072SSO	SILENCIEUX INOX HOMOLOGUÉ	672,70 €	○	-	○	○	○
	NORGE V1200	2011 / 2013	ZG072SSR-11	SILENCIEUX INOX RACING	596,30 €	○	-	○	○	○
H.	NORGE V1200	2011 / 2013	ZG072SSO-11	SILENCIEUX INOX HOMOLOGUÉ	672,70 €	○	-	○	○	○



ZG072SSO



## MOTO GUZZI

	Modèle	Année	Code	Description	Prix TTC	FC	FB	P1	P2	P3
H.	STELVIO	Toutes	ZG073SSO	SILENCIEUX INOX HOMOLOGUÉ	685,00 €	○	-	○	○	○
	STELVIO	Toutes	ZG073SSR	SILENCIEUX INOX RACING	622,10 €	○	-	○	○	○



ZG073SSO



FC : Embout carbone 53,80€ TTC / FB : Embout alu anodisé noir 35,90€ TTC /  
 P1 : Céramique blanc / P2 : Céramique noir / P3 : Céramique crème / ● : De série / ○ : En option / - : Indisponible

## MOTO GUZZI

	Modèle	Année	Code	Description	Prix TTC	FC	FB	P1	P2	P3
	1200 SPORT	- / 2010	ZG074SSR	SILENCIEUX INOX RACING	596,30 €	○	-	○	○	○
H.	1200 SPORT	- / 2010	ZG074SSO	SILENCIEUX INOX HOMOLOGUÉ	672,70 €	○	-	○	○	○
	1200 SPORT	2011 / 2013	ZG074SSR-11	SILENCIEUX INOX RACING	596,30 €	○	-	○	○	○
H.	1200 SPORT	2011 / 2013	ZG074SSO-11	SILENCIEUX INOX HOMOLOGUÉ	672,70 €	○	-	○	○	○

H. \* Homologation européenne

## MOTO GUZZI

	Modèle	Année	Code	Description	Prix TTC	FC	FB	P1	P2	P3
	V7 CAFE/ CLASSIC/ NEVADA	Toutes	ZG075SSR	DOUBLE SILENCIEUX INOX RACING	566,70 €	-	-	○	○	○
H.	V7 CAFE/ CLASSIC/ NEVADA	Toutes	ZG075SSO	DOUBLE SILENCIEUX INOX HOMOLOGUÉS	739,20 €	-	-	○	○	○
	V7 CAFE/ CLASSIC/ NEVADA	Toutes	ZG075SSR-CR	DOUBLE SILENCIEUX INOX RACING EFFET CHROME	634,50 €	-	-	-	-	-
H.	V7 CAFE/ CLASSIC/ NEVADA	Toutes	ZG075SSO-CR	DOUBLE SILENCIEUX INOX HOMOLOGUÉS EFFET CHROME	813,10 €	-	-	-	-	-
	V7 CAFE/ CLASSIC/ NEVADA	2009 / 2010	ZG075SCR	COLLECTEURS RACING	608,60 €	-	-	○	○	○
	V7 CAFE/ CLASSIC/ NEVADA	2009 / 2010	ZG075SCR-CR	COLLECTEURS RACING EFFET CHROME	672,70 €	-	-	-	-	-
	V7 CAFE/ CLASSIC/ NEVADA	2009 / 2010	ZG075SKR	LIGNE COMPLETE RACING	1013,90 €	-	-	○	○	○
H.	V7 CAFE/ CLASSIC/ NEVADA	2009 / 2010	ZG075SKO	LIGNE COMPLETE HOMOLOGUÉE	1165,40 €	-	-	○	○	○
	V7 CAFE/ CLASSIC/ NEVADA	2009 / 2010	ZG075SKR-CR	LIGNE COMPLETE RACING EFFET CHROME	1110,00€	-	-	-	-	-
H.	V7 CAFE/ CLASSIC/ NEVADA	2009 / 2010	ZG075SKO-CR	LIGNE COMPLETE HOMOLOGUÉE EFFET CHROME	1262,70€	-	-	-	-	-
	V7 CAFE/ CLASSIC/ NEVADA	2011 / 2013	ZG075SCR-12	COLLECTEURS RACING	608,60 €	-	-	○	○	○
	V7 CAFE/ CLASSIC/ NEVADA	2011 / 2013	ZG075SCR-CR-12	COLLECTEURS RACING EFFET CHROME	672,70 €	-	-	-	-	-
	V7 CAFE/ CLASSIC/ NEVADA	2011 / 2013	ZG075SKR-12	LIGNE COMPLETE RACING	1013,90 €	-	-	○	○	○
	V7 CAFE/ CLASSIC/ NEVADA	2011 / 2013	ZG075SKO-12	LIGNE COMPLETE HOMOLOGUÉE	1165,40 €	-	-	○	○	○
	V7 CAFE/ CLASSIC/ NEVADA	2011 / 2013	ZG075SKR-CR-12	LIGNE COMPLETE RACING EFFET CHROME	1110,00€	-	-	-	-	-
	V7 CAFE/ CLASSIC/ NEVADA	2011 / 2013	ZG075SKO-CR-12	LIGNE COMPLETE HOMOLOGUÉE EFFET CHROME	1262,70€	-	-	-	-	-



ZG075SKO

## MOTO GUZZI

	Modèle	Année	Code	Description	Prix TTC	FC	FB	P1	P2	P3
	V7 CLASSIC / V7 STONE	Toutes	ZG076SSR	DOUBLE SILENCIEUX INOX RACING	566,70 €	-	-	○	○	○
H.	V7 CLASSIC / V7 STONE	Toutes	ZG076SSO	DOUBLE SILENCIEUX INOX HOMOLOGUÉS	739,20 €	-	-	○	○	○
	V7 CLASSIC / V7 STONE	Toutes	ZG076SSR-CR	DOUBLE SILENCIEUX INOX RACING EFFET CHROME	634,50 €	-	-	-	-	-
H.	V7 CLASSIC / V7 STONE	Toutes	ZG076SSO-CR	DOUBLE SILENCIEUX INOX HOMOLOGUÉS EFFET CHROME	813,10 €	-	-	-	-	-

H. \* Homologation européenne



ZG076SSO

FC : Embout carbone 53,80€ TTC / FB : Embout alu anodisé noir 35,90€ TTC /

P1 : Céramique blanc / P2 : Céramique noir / P3 : Céramique crème / ● : De série / ○ : En option / - : Indisponible

## MOTO GUZZI

	Modèle	Année	Code	Description	Prix TTC	FC	FB	P1	P2	P3
	GRISO	Toutes	ZG070SSR-B	SILENCIEUX NOIR INOX RACING 2V ET 4V	596,30 €	○	-	-	●	-
H.	GRISO	Toutes	ZG070SSO-B	SILENCIEUX NOIR INOX HOMOLOGUÉ 2V ET 4V	672,70 €	○	-	-	●	-
	GRISO	Toutes	ZG070SSR	SILENCIEUX INOX RACING 2V ET 4V	596,30 €	○	-	○	-	○
H.	GRISO	Toutes	ZG070SSO	SILENCIEUX INOX HOMOLOGUÉ 2V ET 4V	672,70 €	○	-	○	-	○

H. \* Homologation européenne



ZG070SSO-B



## MV AGUSTA (PENTA)

	Modèle	Année	Code	Description	Prix TTC	FC	FB	P1	P2	P3
	F4	* / 2009	ZMV060SKR	LIGNE COMPLETE INOX CARBONE RACING	2340,60 €	○	-	○	○	○
	F4	* / 2009	ZMV060AKR-B	LIGNE COMPLETE INOX ALUMINIUM RACING NOIR	2254,40 €	○	-	-	●	-
	F4	* / 2009	ZMV060AKR-S	LIGNE COMPLETE INOX ALUMINIUM RACING ARGENT	2254,40 €	○	-	-	○	-
	F4	2010 / 2012	ZMV063SSR	DOUBLE SILENCIEUX INOX CARBONE RACING EMBOUTS CARBONE ET «Y»	1502,90 €	●	-	-	-	-
	F4	2010 / 2012	ZMV063SKR	LIGNE COMPLETE INOX CARBONE RACING GAIN DE 6 KG	2340,60 €	●	-	-	○	-



ZMV060SKR + FC



## MV AGUSTA (V2)

	Modèle	Année	Code	Description	Prix TTC	FC	FB	P1	P2	P3
	F4	* / 2009	ZMV065STK-R	LIGNE COMPLETE INOX TITANE RACING TYPE V2	1897,10 €	-	-	-	○	-
	F4	2010 / 2012	ZMV062STK-R	LIGNE COMPLETE INOX TITANE RACING TYPE V2	1897,10 €	-	-	-	○	-



ZMV062STK-R

FC : Embout carbone 53,80€ TTC / FB : Embout alu anodisé noir 35,90€ TTC /  
 P1 : Céramique blanc / P2 : Céramique noir / P3 : Céramique crème / ● : De série / ○ : En option / - : Indisponible

## MV AGUSTA

Modèle	Année	Code	Description	Prix TTC	FC	FB	P1	P2	P3
F3	2012 / 2013	ZMV066TKR	LIGNE COMPLETE PENTA TITANE ALU NOIR RACING	1914,40 €	○	-	-	●	-
F3	2012 / 2013	ZMV066SKR	LIGNE COMPLETE PENTA INOX ALU NOIR RACING	1344,00 €	○	-	-	●	-
F3	2012 / 2013	ZMV066SCR	COLLECTEUR RACING POUR SILENCIEUX ORIGINE	855,00 €	-	-	-	-	-

ZMV066SKR



## MV AGUSTA (V2)

Modèle	Année	Code	Description	Prix TTC	FC	FB	P1	P2	P3
BRUTALE 1090	2010	ZMV061STK-R	LIGNE COMPLETE INOX TITANE RACING TYPE V2 GAIN DE 8 KG	1786,30 €	-	-	-	○	-



ZMV061STK-R



## ROYAL ENFIELD

Modèle	Année	Code	Description	Prix TTC	FC	FB	P1	P2	P3
BULLET 350 / 500	TOUTES	ZRE533SSR	SILENCIEUX INOX RACING	345,00 €	-	-	○	○	○
BULLET 350 / 500	TOUTES	ZRE533SSR-CR	SILENCIEUX INOX RACING EFFET CHROME	400,40 €	-	-	-	-	-



FC : Embout carbone 53,80€ TTC / FB : Embout alu anodisé noir 35,90€ TTC /

P1 : Céramique blanc / P2 : Céramique noir / P3 : Céramique crème / ● : De série / ○ : En option / - : Indisponible

## SUZUKI (V2)

Modèle	Année	Code	Description	Prix TTC	FC	FB	P1	P2	P3
GSX-R 600 / 750	Toutes	ZS528SSR	SILENCIEUX «V2» INOX RACING	491,60 €	-	-	-	-	-
GSX-R 600 / 750	Toutes	ZS528TSR	SILENCIEUX «V2» TITANE RACING	562,20 €	-	-	-	-	-



ZS528TSR



## SUZUKI (PENTA)

	Modèle	Année	Code	Description	Prix TTC	FC	FB	P1	P2	P3
H.	GSR 750	Toutes	ZS523ASO	SILENCIEUX PENTA INOX-ALUMINIUM HOMOLOGUÉ NOIR	418,60 €	○	-	-	●	-
	GSR 750	Toutes	ZS523ASR	SILENCIEUX PENTA INOX-ALUMINIUM RACING NOIR	394,70 €	○	-	-	●	-
H.	GSR 750	Toutes	ZS523CSO	SILENCIEUX PENTA INOX-CARBONE HOMOLOGUÉ NOIR	454,50 €	○	-	-	-	-
	GSR 750	Toutes	ZS523CSR	SILENCIEUX PENTA INOX-CARBONE RACING NOIR	430,60 €	○	-	-	-	-

H. \* Homologation européenne



ZS523ASO

## SUZUKI (PENTA)

	Modèle	Année	Code	Description	Prix TTC	FC	FB	P1	P2	P3
	B KING	Toutes	ZS200ASR-B	SILENCIEUX RACING ALUMINIUM ANODISE NOIR	1331,20 €	○	-	-	-	-
	B KING	Toutes	ZS200ASR-S	SILENCIEUX ALUMINIUM SILVER RACING	1331,20 €	○	-	-	●	-
H.	B KING	Toutes	ZS200ASO-S	SILENCIEUX HOMOLOGUÉ ALUMINIUM ANODISE ARGENT	1456,80 €	○	-	-	-	-
H.	B KING	Toutes	ZS200ASO-B	SILENCIEUX HOMOLOGUÉ ALUMINIUM ANODISE NOIR	1494,50 €	○	-	-	●	-
	B KING	Toutes	ZS200KIT	KIT FEU ARRIERE + CLIGNOTANTS	169,60 €					

H. \* Homologation européenne



ZS200ASO-B



FC : Embout carbone 53,80€ TTC / FB : Embout alu anodisé noir 35,90€ TTC /  
 P1 : Céramique blanc / P2 : Céramique noir / P3 : Céramique crème / ● : De série / ○ : En option / - : Indisponible

## TRIUMPH

	Modèle	Année	Code	Description	Prix TTC	FC	FB	P1	P2	P3
	STREET TRIPLE	2007 / 2012	ZTPH040SSR	2 SILENCIEUX CARBONE RACING	772,30 €	○	-	-	-	-
H.	STREET TRIPLE	2007 / 2012	ZTPH040SSO	2 SILENCIEUX HOMOLOGUÉS ALU ANODISÉ NOIR	678,30 €	○	-	○	●	○
	STREET TRIPLE	2007 / 2012	ZTPH040SKR	LIGNE COMPLÈTE INOX BASSE RACING	1256,30 €	○	-	○	○	○
H.	STREET TRIPLE	2007 / 2012	ZTPH040SKO	LIGNE COMPLÈTE INOX BASSE HOMOLOGUÉE	1396,90 €	○	-	○	○	○
	STREET TRIPLE	2007 / 2012	ZTPH512SSR	SILENCIEUX CONIQUE INOX RACING	530,00 €	○	-	○	○	○
H.	STREET TRIPLE	2007 / 2012	ZTPH512SSO	SILENCIEUX CONIQUE INOX HOMOLOGUÉ BAS	570,40 €	○	-	○	○	○

H. \* Homologation européenne

MODELE 2013 A CONSULTER SUR LE SITE  
WWW.EVO-XRACING.COM



ZTPH040SKO



ZTPH040SSO

## TRIUMPH

	Modèle	Année	Code	Description	Prix TTC	FC	FB	P1	P2	P3
	SPEED TRIPLE	2002 / 2004	ZTPH 032SKR	LIGNE COMPLÈTE INOX RACING	1238,30 €	○	-	○	○	○
H.	SPEED TRIPLE	2002 / 2004	ZTPH 032SKO	LIGNE COMPLÈTE INOX HOMOLOGUÉE	1293,20 €	○	-	○	○	○
	SPEED TRIPLE	2002 / 2004	ZTPH 032TKR	LIGNE COMPLÈTE TITANE RACING	2263,00 €	○	-	○	○	○
H.	SPEED TRIPLE	2002 / 2004	ZTPH 032TKO	LIGNE COMPLÈTE TITANE HOMOLOGUÉE	2342,30 €	○	-	○	○	○
	SPEED TRIPLE	2002 / 2004	ZTPH 032SSR	SILENCIEUX INOX RACING	475,80 €	○	-	○	○	○
H.	SPEED TRIPLE	2002 / 2004	ZTPH 032SSO	SILENCIEUX INOX HOMOLOGUÉ	524,60 €	○	-	○	○	○
	SPEED TRIPLE	2002 / 2004	ZTPH 032TSR	SILENCIEUX TITANE RACING	707,60 €	○	-	○	○	○
H.	SPEED TRIPLE	2002 / 2004	ZTPH 032TSO	SILENCIEUX TITANE HOMOLOGUÉ	793,00€	○	-	○	○	○

H. \* Homologation européenne



ZTPH 032SSO



FC : Embout carbone 53,80€ TTC / FB : Embout alu anodisé noir 35,90€ TTC /

P1 : Céramique blanc / P2 : Céramique noir / P3 : Céramique crème / ● : De série / ○ : En option / - : Indisponible

## TRIUMPH

	Modèle	Année	Code	Description	Prix TTC	FC	FB	P1	P2	P3
	SPEED TRIPLE	2005 / 2006	ZTPH 031 EVO R	SILENCIEUX COURTS TYPE GP RACING	512,40 €	○	-	○	○	○
	SPEED TRIPLE	2005 / 2006	ZTPH 031SKR	LIGNE COMPLÈTE INOX RACING	1238,30 €	○	-	○	○	○
H.	SPEED TRIPLE	2005 / 2006	ZTPH 031SKO	LIGNE COMPLÈTE INOX HOMOLOGUÉE	1293,20 €	○	-	○	○	○
H.	SPEED TRIPLE	2005 / 2006	ZTPH 031SKO C	LIGNE COMPLÈTE INOX HOMOLOGUÉE CAT	1415,20 €	○	-	○	○	○
	SPEED TRIPLE	2005 / 2006	ZTPH 031TKR	LIGNE COMPLÈTE TITANE RACING	2281,30 €	○	-	○	○	○
H.	SPEED TRIPLE	2005 / 2006	ZTPH 031TKO	LIGNE COMPLÈTE TITANE HOMOLOGUÉE	2342,30 €	○	-	○	○	○
H.	SPEED TRIPLE	2005 / 2006	ZTPH 031TKO C	LIGNE COMPLÈTE TITANE HOMOLOGUÉE CAT	2464,30 €	○	-	○	○	○
	SPEED TRIPLE	2005 / 2006	ZTPH 031SSR	SILENCIEUX INOX RACING	475,80 €	○	-	○	○	○
H.	SPEED TRIPLE	2005 / 2006	ZTPH 031SSO	SILENCIEUX INOX HOMOLOGUÉ	524,60 €	○	-	○	○	○
H.	SPEED TRIPLE	2005 / 2006	ZTPH 031SSO C	SILENCIEUX INOX HOMOLOGUÉ CAT	646,60 €	○	-	○	○	○
	SPEED TRIPLE	2005 / 2006	ZTPH 031TSR	SILENCIEUX TITANE RACING	707,60 €	○	-	○	○	○
H.	SPEED TRIPLE	2005 / 2006	ZTPH 031TSO	SILENCIEUX TITANE HOMOLOGUÉ	793,00 €	○	-	○	○	○
H.	SPEED TRIPLE	2005 / 2006	ZTPH 031TSO C	SILENCIEUX TITANE HOMOLOGUÉ CAT	927,20 €	○	-	○	○	○

## TRIUMPH (SPORT)

	Modèle	Année	Code	Description	Prix TTC	FC	FB	P1	P2	P3
	SPEED TRIPLE	2005 / 2006	ZTPH528SKR-06	KIT COMPLET 3>1 INOX RACING	1118,70 €	○	-	○	○	○
H.	SPEED TRIPLE	2005 / 2006	ZTPH528SKO-06	KIT COMPLET 3>1 INOX HOMOLOGUÉ	1276,10 €	○	-	○	○	○

H. \* Homologation européenne



ZTPH528SKO-06

## TRIUMPH

	Modèle	Année	Code	Description	Prix TTC	FC	FB	P1	P2	P3
	SPEED TRIPLE	2007 / 2010	ZTPH 031SKR	LIGNE COMPLÈTE INOX RACING	1238,30 €	○	-	○	○	○
H.	SPEED TRIPLE	2007 / 2010	ZTPH 031SKO C	LIGNE COMPLÈTE INOX HOMOLOGUÉE CAT	1415,20 €	○	-	○	○	○
	SPEED TRIPLE	2007 / 2010	ZTPH 031TKR	LIGNE COMPLÈTE TITANE RACING	2281,30 €	○	-	○	○	○
H.	SPEED TRIPLE	2007 / 2010	ZTPH 031TKO C	LIGNE COMPLÈTE TITANE HOMOLOGUÉE	2464,30 €	○	-	○	○	○
	SPEED TRIPLE	2007 / 2010	ZTPH 038SSR	SILENCIEUX INOX RACING	475,80 €	○	-	○	○	○
H.	SPEED TRIPLE	2007 / 2010	ZTPH 038SSO C	SILENCIEUX INOX HOMOLOGUÉ	646,60 €	○	-	○	○	○
	SPEED TRIPLE	2007 / 2010	ZTPH 038TSR	SILENCIEUX TITANE RACING	707,60 €	○	-	○	○	○
H.	SPEED TRIPLE	2007 / 2010	ZTPH 038TSO C	SILENCIEUX TITANE HOMOLOGUÉ	927,20 €	○	-	○	○	○
	SPEED TRIPLE	2007 / 2010	ZTPH 038 EVO R	SILENCIEUX COURTS TYPE GP RACING	512,40 €	○	-	○	○	○



ZTPH 038 EVO R



ZTPH 038SSO C

FC : Embout carbone 53,80€ TTC / FB : Embout alu anodisé noir 35,90€ TTC /  
 P1 : Céramique blanc / P2 : Céramique noir / P3 : Céramique crème / ● : De série / ○ : En option / - : Indisponible



## TRIUMPH (SPORT)

Modèle	Année	Code	Description	Prix TTC	FC	FB	P1	P2	P3
SPEED TRIPLE	2007 / 2010	ZTPH528SKR	KIT COMPLET 3>1 INOX RACING	1239,50 €	○	-	○	○	○
H. SPEED TRIPLE	2007 / 2010	ZTPH528SKO	KIT COMPLET 3>1 INOX HOMOLOGUÉ	1398,10 €	○	-	○	○	○

H. \* Homologation européenne



ZTPH528SKO

## TRIUMPH (V2)

Modèle	Année	Code	Description	Prix TTC	FC	FB	P1	P2	P3
SPEED TRIPLE	2007 / 2010	ZTPH535SSO	SILENCIEUX INOX HOMOLOGUÉ V2	590,30 €	○	-	○	○	○
SPEED TRIPLE	2007 / 2010	ZTPH535SSR	SILENCIEUX INOX RACING V2	514,90 €	○	-	○	○	○
SPEED TRIPLE	2007 / 2010	ZTPH535TSO	SILENCIEUX TITANE HOMOLOGUÉ V2	703,30 €	○	-	○	○	○
SPEED TRIPLE	2007 / 2010	ZTPH535TSR	SILENCIEUX TITANE RACING V2	615,40 €	○	-	○	○	○



ZTPH535TSO

## TRIUMPH (CONIQUE)

Modèle	Année	Code	Description	Prix TTC	FC	FB	P1	P2	P3
SPEED TRIPLE	2011 / 2013	ZTPH506SKR	LIGNE COMPLÈTE 3>1 CONIQUE INOX RACING	1213,50 €	○	-	○	○	○
SPEED TRIPLE	2011 / 2013	ZTPH506STKR	LIGNE COMPLÈTE 3>1 CONIQUE INOX-TITANE RACING	1509,10 €	○	-	○	○	○
SPEED TRIPLE	2011 / 2013	ZTPH506TKR	LIGNE COMPLÈTE 3>1 CONIQUE TITANE RACING	2261,80 €	○	-	○	○	○
H. SPEED TRIPLE	2011 / 2013	ZTPH506SKO	LIGNE COMPLÈTE 3>1 CONIQUE INOX HOMOLOGUÉ	1373,60 €	○	-	○	○	○
H. SPEED TRIPLE	2011 / 2013	ZTPH506STKO	LIGNE COMPLÈTE 3>1 CONIQUE INOX-TITANE HOMOLOGUÉ	1650,80 €	○	-	○	○	○
H. SPEED TRIPLE	2011 / 2013	ZTPH506TKO	LIGNE COMPLÈTE 3>1 CONIQUE TITANE HOMOLOGUÉ	2439,20 €	○	-	○	○	○
SPEED TRIPLE	2011 / 2013	ZTPH506SSR	SILENCIEUX CONIQUE INOX RACING	443,50 €	○	-	○	○	○
SPEED TRIPLE	2011 / 2013	ZTPH506TSR	SILENCIEUX CONIQUE TITANE RACING	733,00 €	○	-	○	○	○
H. SPEED TRIPLE	2011 / 2013	ZTPH506SSO	SILENCIEUX CONIQUE INOX HOMOLOGUÉ	496,50 €	○	-	○	○	○
H. SPEED TRIPLE	2011 / 2013	ZTPH506TSO	SILENCIEUX CONIQUE TITANE HOMOLOGUÉ	819,30 €	○	-	○	○	○

H. \* Homologation européenne



ZTPH506SSO + FC



## TRIUMPH (V2)

Modèle	Année	Code	Description	Prix TTC	FC	FB	P1	P2	P3
SPEED TRIPLE	2011 / 2013	ZTPH508SKR	LIGNE COMPLÈTE 3>1 «V2» INOX RACING	1318,80 €	-	-	○	○	○
SPEED TRIPLE	2011 / 2013	ZTPH508STKR	LIGNE COMPLÈTE 3>1 «V2» INOX-TITANE RACING	1607,90 €	-	-	○	○	○
SPEED TRIPLE	2011 / 2013	ZTPH508TKR	LIGNE COMPLÈTE 3>1 «V2» TITANE RACING	2413,10 €	-	-	○	○	○
H. SPEED TRIPLE	2011 / 2013	ZTPH508SKO	LIGNE COMPLÈTE 3>1 «V2» INOX HOMOLOGUÉ	1507,90 €	-	-	○	○	○
H. SPEED TRIPLE	2011 / 2013	ZTPH508STKO	LIGNE COMPLÈTE 3>1 «V2» INOX-TITANE HOMOLOGUÉ	1784,80 €	-	-	○	○	○
H. SPEED TRIPLE	2011 / 2013	ZTPH508TKO	LIGNE COMPLÈTE 3>1 «V2» TITANE HOMOLOGUÉ	2525,30 €	-	-	○	○	○
SPEED TRIPLE	2011 / 2013	ZTPH508SSR	SILENCIEUX «V2» INOX RACING	540,50€	-	-	○	○	○
SPEED TRIPLE	2011 / 2013	ZTPH508TSR	SILENCIEUX «V2» TITANE RACING	619,80 €	-	-	○	○	○
H. SPEED TRIPLE	2011 / 2013	ZTPH508SSO	SILENCIEUX «V2» INOX HOMOLOGUÉ	645,40 €	-	-	○	○	○
H. SPEED TRIPLE	2011 / 2013	ZTPH508TSO	SILENCIEUX «V2» INOX-TITANE HOMOLOGUÉ	738,10 €	-	-	○	○	○

H. \* Homologation européenne



ZTPH508SSO



FC : Embout carbone 53,80€ TTC / FB : Embout alu anodisé noir 35,90€ TTC /  
P1 : Céramique blanc / P2 : Céramique noir / P3 : Céramique crème / ● : De série / ○ : En option / - : Indisponible

## TRIUMPH (PENTA)

	Modèle	Année	Code	Description	Prix TTC	FC	FB	P1	P2	P3
	SPEED TRIPLE	2011 / 2013	ZTPH510ASR	DOUBLE SILENCIEUX PENTA INOX-ALUMINIUM RACING	665,30 €	○	-	-	-	-
	SPEED TRIPLE	2011 / 2013	ZTPH510SSR	DOUBLE SILENCIEUX PENTA INOX-CARBONE RACING	837,70 €	○	-	-	-	-
H.	SPEED TRIPLE	2011 / 2013	ZTPH510ASO	DOUBLE SILENCIEUX PENTA INOX-ALUMINIUM HOMOLOGUÉS	739,20 €	○	-	-	-	-
	SPEED TRIPLE	2011 / 2013	ZTPH511SCR	COLLECTEUR 3>1 INOX RACING	813,10 €	-	-	○	○	○
H.	SPEED TRIPLE	2011 / 2013	ZTPH511SCO	COLLECTEUR 3>1 INOX HOMOLOGUÉ	924,00 €	-	-	○	○	○

H. \* Homologation européenne



ZTPH510ASO



## TRIUMPH

	Modèle	Année	Code	Description	Prix TTC	FC	FB	P1	P2	P3
	DAYTONA 675	* / 2008	ZTPH 033SKR	LIGNE COMPLÈTE INOX RACING FOURNIE AVEC PASSAGE DE ROUE ET SUPPORT DE PLAQUE	1369,50 €	○	-	○	○	○
	DAYTONA 675	2009 / 2012	ZTPH 033SKR-09	LIGNE COMPLÈTE INOX RACING FOURNIE AVEC PASSAGE DE ROUE ET SUPPORT DE PLAQUE	1519,00 €	○	-	○	○	○
H.	DAYTONA 675	* / 2008	ZTPH 033SKO	LIGNE COMPLÈTE INOX HOMOLOGUÉE FOURNIE AVEC PASSAGE DE ROUE ET SUPPORT DE PLAQUE	1465,10 €	○	-	○	○	○
H.	DAYTONA 675	2009 / 2012	ZTPH 033SKO-09	LIGNE COMPLÈTE INOX HOMOLOGUÉE FOURNIE AVEC PASSAGE DE ROUE ET SUPPORT DE PLAQUE	1620,60 €	○	-	○	○	○
	DAYTONA 675	Toutes	ZTPH 033SKS	LIGNE COMPLÈTE INOX TITANE RACING SOUS SELLE (POSITION ORIGINE)	1495,00 €	○	-	○	○	○

H. \* Homologation européenne

Ligne livrée avec passage de roue



ZTPH 033SKO



ZTPH 033SKS

FC : Embout carbone 53,80€ TTC / FB : Embout alu anodisé noir 35,90€ TTC /

P1 : Céramique blanc / P2 : Céramique noir / P3 : Céramique crème / ● : De série / ○ : En option / - : Indisponible

## TRIUMPH

	Modèle	Année	Code	Description	Prix TTC	FC	FB	P1	P2	P3
	TIGER 1050	Toutes	ZTPH 039HSR	SILENCIEUX HAUT INOX CARBONE RACING	609,80 €	○	-	-	-	-
H.	TIGER 1050	Toutes	ZTPH 039HSO	SILENCIEUX HAUT INOX CARBONE HOMOLOGUÉ	665,30 €	○	-	-	-	-
	TIGER 1050	Toutes	ZTPH 039AAR	SILENCIEUX HAUT INOX ALUMINIUM RACING	535,90 €	○	-	-	●	-
H.	TIGER 1050	Toutes	ZTPH 039AAO	SILENCIEUX HAUT INOX ALUMINIUM HOMOLOGUÉ	597,50 €	○	-	-	●	-
	TIGER 1050	Toutes	ZTPH 039DSR	SILENCIEUX BAS INOX CARBONE RACING	579,00 €	○	-	-	-	-
H.	TIGER 1050	Toutes	ZTPH 039DSO	SILENCIEUX BAS INOX CARBONE HOMOLOGUÉ	640,60 €	○	-	-	-	-
	TIGER 1050	Toutes	ZTPH 039ABR	SILENCIEUX BAS INOX ALUMINIUM RACING	517,40 €	○	-	-	●	-
H.	TIGER 1050	Toutes	ZTPH 039ABO	SILENCIEUX BAS INOX ALUMINIUM HOMOLOGUÉ	566,70 €	○	-	-	●	-
	TIGER 1050	Toutes	ZTPH 039SKR	LIGNE COMPLETE TIGER POSITION BASSE RACING	1281,20 €	○	-	○	○	○
H.	TIGER 1050	Toutes	ZTPH 039SKO	LIGNE COMPLETE TIGER POSITION BASSE HOMOLOGUÉE	1385,90 €	○	-	○	○	○
	TIGER 1050	Toutes	ZTPH 039SCR	COLLECTEUR INOX RACING + 8CV	751,50 €	-	-	○	○	○
H.	TIGER 1050	Toutes	ZTPH 039SCO	COLLECTEUR INOX HOMOLOGUÉ + 4CV	874,70 €	-	-	○	○	○

H. \* Homologation européenne



ZTPH 039DSO



ZTPH 039HSO



ZTPH 039SKO

## TRIUMPH

	Modèle	Année	Code	Description	Prix TTC	FC	FB	P1	P2	P3
	TIGER 800	2011 / 2013	ZTPH504HSR	SILENCIEUX PENTA INOX CARBONE RACING	634,20 €	○	-	-	-	-
	TIGER 800	2011 / 2013	ZTPH504AAR	SILENCIEUX PENTA INOX ALUMINIUM RACING	558,90 €	○	-	-	●	-
H.	TIGER 800	2011 / 2013	ZTPH504AAO	SILENCIEUX PENTA INOX ALUMINIUM HOMOLOGUÉ	592,10 €	○	-	-	●	-

H. \* Homologation européenne



ZTPH504AAO



FC : Embout carbone 53,80€ TTC / FB : Embout alu anodisé noir 35,90€ TTC /  
 P1 : Céramique blanc / P2 : Céramique noir / P3 : Céramique crème / ● : De série / ○ : En option / - : Indisponible

## TRIUMPH

Modèle	Année	Code	Description	Prix TTC	FC	FB	P1	P2	P3
ROCKET III	2005 / 2009	ZTPH 037SKS	SILENCIEUX PENTA INOX-CARBONE RACING	1423,30 €	○	-	-	-	-
ROCKET III	2005 / 2009	ZTPH 037AKS	SILENCIEUX PENTA INOX-ALUMINIUM RACING	1343,20 €	○	-	-	●	-
H. ROCKET III	2005 / 2009	ZTPH 037AKO	SILENCIEUX PENTA INOX-ALUMINIUM HOMOLOGUÉS	1736,60 €	○	-	-	●	-



ZTPH 037AKO



## TRIUMPH

Modèle	Année	Code	Description	Prix TTC	FC	FB	P1	P2	P3
ROCKET III	2005 / 2013	ZTPH 500SKS	LIGNE COMPLÈTE 3>1 CONIQUE INOX RACING	1997,40 €	○	-	○	○	○
H. ROCKET III	2005 / 2013	ZTPH 500SKO	LIGNE COMPLÈTE 3>1 CONIQUE INOX HOMOLOGUÉE	2242,50 €	○	-	○	○	○

H. \* Homologation européenne

## TRIUMPH

Modèle	Année	Code	Description	Prix TTC	FC	FB	P1	P2	P3
ROCKET III	2005 / 2013	ZTPH 501SKS	LIGNE COMPLÈTE 3>1 CONIQUE «SNAKE WELDED» INOX RACING	2155,20 €	○	-	○	○	○
H. ROCKET III	2005 / 2013	ZTPH 501SKO	LIGNE COMPLÈTE 3>1 CONIQUE «SNAKE WELDED» INOX HOMOLOGUÉE	2365,70 €	○	-	○	○	○

H. \* Homologation européenne



ZTPH 500SKO + P2



ZTPH 501SKO

## TRIUMPH

Modèle	Année	Code	Description	Prix TTC	FC	FB	P1	P2	P3
ROCKET III	2005 / 2013	ZTPH 526SKS	LIGNE COMPLÈTE 3>1 CONIQUE RUNNING INOX RACING	2352,60 €	-	-	○	○	○
H. ROCKET III	2005 / 2013	ZTPH 526SKO	LIGNE COMPLÈTE 3>1 CONIQUE RUNNING INOX HOMOLOGUÉE	2561,90 €	-	-	○	○	○

H. \* Homologation européenne



ZTPH 526SKO



FC : Embout carbone 53,80€ TTC / FB : Embout alu anodisé noir 35,90€ TTC /

P1 : Céramique blanc / P2 : Céramique noir / P3 : Céramique crème / ● : De série / ○ : En option / - : Indisponible

Modèle	Année	Code	Description	Prix TTC	FC	FB	P1	P2	P3
THUNDERBIRD 1600	Toutes	ZTPH 050SSR	DOUBLE SILENCIEUX SPORT INOX RACING	607,40 €	-	-	○	○	○



ZTPH 050SSR



TRIUMPH (POSITION HAUTE ET BASSE)

	Modèle	Année	Code	Description	Prix TTC	FC	FB	P1	P2	P3
H.	SCRAMBLER	2008 / 2013	ZTPH 035SKA-C	LIGNE COMPLÈTE INOX HOMOLOGUÉE CAT POSITION HAUTE INJECTION	1243,00 €	-	-	○	○	○
	SCRAMBLER	2008 / 2013	ZTPH 034SKA-08	LIGNE COMPLÈTE INOX RACING POSITION HAUTE INJECTION	970,80 €	-	-	○	○	○
H.	SCRAMBLER	2000 / 2008	ZTPH 034SKA-O	LIGNE COMPLÈTE INOX HOMOLOGUÉE POSITION HAUTE CARBU	1085,30 €	-	-	○	○	○
	SCRAMBLER	2000 / 2008	ZTPH 034SKA	LIGNE COMPLÈTE INOX RACING POSITION HAUTE CARBU	970,80 €	-	-	○	○	○
	SCRAMBLER	2005 / 2006	ZTPH 034SKC	LIGNE COMPLÈTE INOX RACING BASSE MODELE CROSS CARBU	905,50 €	-	-	-	-	-
	SCRAMBLER	2007 / 2008	ZTPH 034SKC-08	LIGNE COMPLÈTE INOX RACING BASSE MODELE CROSS INJECTION	905,50 €	-	-	-	-	-
	SCRAMBLER	2008 / 2013	ZTPH 036SKB-08	LIGNE COMPLÈTE INOX RACING POSITION BASSE INJECTION	905,50 €	-	-	○	○	○
H.	SCRAMBLER	2008 / 2013	ZTPH 036SKB-C	LIGNE COMPLÈTE INOX HOMOL + CAT POSITION BASSE INJECTION	1198,70 €	-	-	○	○	○
	SCRAMBLER	2000 / 2007	ZTPH 036SKB	LIGNE COMPLÈTE INOX RACING POSITION BASSE CARBU	932,60 €	-	-	○	○	○
H.	SCRAMBLER	2000 / 2007	ZTPH 036SKB-O	LIGNE COMPLÈTE INOX HOMOLOGUEE POSITION BASSE CARBU	1033,60 €	-	-	○	○	○
H.	SCRAMBLER	2008 / 2013	ZTPH 042SKO-C	LIGNE COMPLÈTE INOX HOMOL + CAT POSITION BASSE MODELE SPORT	1206,80 €	-	-	○	○	○
H.	SCRAMBLER	2005 / 2007	ZTPH 042SKO	LIGNE COMPLÈTE INOX HOMOL POSITION BASSE MODELE SPORT	1091,50 €	-	-	○	○	○
H.	SCRAMBLER	2005 / 2013	ZTPH 042SKR	LIGNE COMPLÈTE INOX RACING POSITION BASSE MODELE SPORT	989,20 €	-	-	○	○	○
	SCRAMBLER	2008 / 2013	ZTPH 043SKO-C	LIGNE COMPLÈTE INOX ASPECT CHROME HOMOL + CAT POSITION BASSE MODELE SPORT	1406,90 €	-	-	-	-	-
H.	SCRAMBLER	2005 / 2007	ZTPH 043SKO	LIGNE COMPLÈTE INOX ASPECT CHROME HOMOL POSITION BASSE MODELE SPORT	1218,40 €	-	-	-	-	-
H.	SCRAMBLER	2005 / 2013	ZTPH 043SKR	LIGNE COMPLÈTE INOX ASPECT CHROME RACING POSITION BASSE MODELE SPORT	1116,10 €	-	-	-	-	-

POS HAUTE

POSITION BASSE

H. \* Homologation européenne



ZTPH 035SKA-C + P3



ZTPH 036SKB-08



ZTPH 042SKO  
MODELE SPORT



ZTPH 034SKC-08  
MODELE CROSS

FC : Embout carbone 53,80€ TTC / FB : Embout alu anodisé noir 35,90€ TTC /  
P1 : Céramique blanc / P2 : Céramique noir / P3 : Céramique crème / ● : De série / ○ : En option / - : Indisponible

## TRIUMPH

Modèle	Année	Code	Description	Prix TTC	FC	FB	P1	P2	P3
SCRAMBLER	2008 / 2013	ZTPH 048SKAC	LIGNE COMPLETE INOX HOMOLOGUEE CAT MODELE SHORT	1378,50 €	-	-	○	○	○
SCRAMBLER	2008 / 2013	ZTPH 048SKA-08	LIGNE COMPLETE INOX RACING MODELE SHORT INJECTION	1106,30€	-	-	○	○	○
SCRAMBLER	2008 / 2013	ZTPH 048SKA-O	LIGNE COMPLETE INOX HOMOLOGUEE MODELE SHORT CARBU	1220,80 €	-	-	○	○	○
SCRAMBLER	2008 / 2013	ZTPH 048SKA	LIGNE COMPLETE INOX RACING MODELE SHORT CARBU	1106,30 €	-	-	○	○	○
SCRAMBLER	2008 / 2013	ZTPH 048SKAC-S	LIGNE COMPLETE INOX BROSSSE HOMOL CAT MODELE SHORT	1399,50 €	-	-	-	-	-
SCRAMBLER	2008 / 2013	ZTPH 048SKA-08S	LIGNE COMPLETE INOX BROSSSE RACING MODELE SHORT INJECTION	1129,70 €	-	-	-	-	-
SCRAMBLER	2008 / 2013	ZTPH 048SKA-OS	LIGNE COMPLETE INOX BROSSSE HOMOL MODELE SHORT CARBU	1241,80 €	-	-	-	-	-
SCRAMBLER	2008 / 2013	ZTPH 048SKA-S	LIGNE COMPLETE INOX BROSSSE RACING MODELE SHORT CARBU	1129,70 €	-	-	-	-	-
SCRAMBLER	2008 / 2013	ZTPH 048SSR	SILENCIEUX INOX RACING MODELE SHORT	661,60 €	-	-	○	○	○
SCRAMBLER	2008 / 2013	ZTPH 048SSO	SILENCIEUX INOX HOMOLOGUEE MODELE SHORT	661,60 €	-	-	○	○	○
SCRAMBLER	2008 / 2013	ZTPH 048SSR-S	SILENCIEUX INOX BROSSSE RACING MODELE SHORT	687,40 €	-	-	-	-	-
SCRAMBLER	2008 / 2013	ZTPH 048SSO-S	SILENCIEUX INOX BROSSSE HOMOLOGUEE MODELE SHORT	687,40 €	-	-	-	-	-



ZTPH 048 SKA-O  
SHORT MODELE BROSSÉ



## TRIUMPH

Modèle	Année	Code	Description	Prix TTC	FC	FB	P1	P2	P3
BONNEVILLE	2008 / 2013	ZTPH 036SKB-08	LIGNE COMPLÈTE INOX POSITION BASSE RACING INJECTION	932,60 €	-	-	○	○	○
BONNEVILLE	2000 / 2007	ZTPH 036SKB	LIGNE COMPLÈTE INOX POSITION BASSE RACING CARBU	932,60 €	-	-	○	○	○
H. BONNEVILLE	2008 / 2013	ZTPH 036SKB-C	LIGNE COMPLÈTE INOX CAT POSITION BASSE HOMOLOGUÉE INJECTION	1198,70 €	-	-	○	○	○
H. BONNEVILLE	2000 / 2007	ZTPH 036SKB-O	LIGNE COMPLÈTE INOX POSITION BASSE HOMOLOGUÉ CARBU	1033,60 €	-	-	○	○	○
BONNEVILLE	2005 / 2006	ZTPH 034SKC	LIGNE COMPLÈTE INOX RACING MODELE CROSS CARBU	905,50 €	-	-	-	-	-
BONNEVILLE	2007 / 2008	ZTPH 034SKC-08	LIGNE COMPLÈTE INOX RACING MODELE CROSS INJECTION	905,50 €	-	-	-	-	-
BONNEVILLE	2009 / 2013	ZTPH 041SSR	2 SILENCIEUX ASPECT CHROME RACING SORTIE BASSE INJECTION	602,40 €	-	-	○	○	○
H. BONNEVILLE	2009 / 2013	ZTPH 041SSO	2 SILENCIEUX ASPECT CHROME HOMOL. SORTIE BASSE INJECTION	799,50 €	-	-	○	○	○
BONNEVILLE T100	2009 / 2013	ZTPH 044SSR	2 SILENCIEUX CHROMÉS RACING DOUBLE SORTIE BASSE T100	622,10 €	-	-	○	○	○
H. BONNEVILLE T100	2009 / 2013	ZTPH 044SSO	2 SILENCIEUX CHROMÉS HOMOLOGUÉS DOUBLE SORTIE BASSE T100	824,20 €	-	-	○	○	○
H. BONNEVILLE	2008 / 2013	ZTPH 042 SKO-C	LIGNE COMPLÈTE BASSE SPORT 2 EN 1 INOX HOMOL. CAT INJECTION	1243,00 €	-	-	○	○	○
H. BONNEVILLE	2005 / 2007	ZTPH 042 SKO	LIGNE COMPLÈTE BASSE SPORT 2 EN 1 INOX HOMOL. CARBURATEUR	1091,50 €	-	-	○	○	○
H. BONNEVILLE	2005 / 2013	ZTPH 042 SKR	LIGNE COMPLÈTE BASSE SPORT INOX RACING	989,20 €	-	-	○	○	○
H. BONNEVILLE	2008 / 2013	ZTPH 043 SKO-C	LIGNE COMPLÈTE BASSE SPORT 2 EN 1 INOX ASPECT CHROME HOMOL. CAT INJECTION	1406,90 €	-	-	-	-	-
H. BONNEVILLE	2005 / 2007	ZTPH 043 SKO	LIGNE COMPLÈTE BASSE SPORT 2 EN 1 INOX ASPECT CHROME HOMOL. CARBURATEUR	1218,40 €	-	-	-	-	-
H. BONNEVILLE	2005 / 2013	ZTPH 043 SKR	LIGNE COMPLÈTE BASSE SPORT INOX ASPECT CHROME RACING	1116,10 €	-	-	-	-	-

H. \* Homologation européenne



ZTPH 043 SKO-C  
SPORT ASPECT CHROME



FC : Embout carbone 53,80€ TTC / FB : Embout alu anodisé noir 35,90€ TTC /

P1 : Céramique blanc / P2 : Céramique noir / P3 : Céramique crème / ● : De série / ○ : En option / - : Indisponible



ZTPH 036SKB-C



ZTPH 044SSO



## TRIUMPH

	Modèle	Année	Code	Description	Prix TTC	FC	FB	P1	P2	P3
	THRUXTON	2005 / 2006	ZTPH 034SKC	LIGNE COMPLÈTE INOX RACING MODELE CROSS	905,50 €	-	-	-	-	-
	THRUXTON	2007 / 2013	ZTPH 034SKC-08	LIGNE COMPLÈTE INOX RACING MODELE CROSS	905,50 €	-	-	-	-	-
	THRUXTON	Toutes	ZTPH 030SKR	LIGNE COMPLÈTE INOX RACING DOUBLE SORTIE MODELE TROFEO	1207,30 €	-	-	-	-	-
	THRUXTON	2008 / 2013	ZTPH 036SKB-08	LIGNE COMPLÈTE INOX RACING BASSE INJECTION	932,60 €	-	-	-	-	-
H.	THRUXTON	2008 / 2013	ZTPH 036SKB-C	LIGNE COMPLÈTE INOX MOD 08 BASSE HOMOLOGUÉE INJECTION	1198,70 €	-	-	-	-	-
	THRUXTON	2000 / 2007	ZTPH 036SKB	LIGNE COMPLÈTE INOX RACING BASSE CARBU	932,60 €	-	-	-	-	-
H.	THRUXTON	2000 / 2007	ZTPH 036SKB-O	LIGNE COMPLÈTE INOX HOMOLOGUÉE BASSE CARBU	1033,60 €	-	-	-	-	-

H. \* Homologation européenne



ZTPH 030SKR

## TRIUMPH

	Modèle	Année	Code	Description	Prix TTC	FC	FB	P1	P2	P3
H.	THRUXTON	2008 / 2013	ZTPH042SKO-C	LIGNE COMPLÈTE SPORT 2 EN 1 INOX HOMOL. CAT BASSE INJECTION	1243,00 €	-	-	○	○	○
H.	THRUXTON	2005 / 2007	ZTPH042SKO	LIGNE COMPLÈTE SPORT 2 EN 1 INOX HOMOL. BASSE CARBURATEUR	1091,50 €	-	-	○	○	○
	THRUXTON	2005 / 2013	ZTPH042SKR	LIGNE COMPLÈTE 2>1 SPORT INOX RACING BASSE	989,20 €	-	-	○	○	○
H.	THRUXTON	2008 / 2013	ZTPH043SKO-C	LIGNE COMPLÈTE SPORT 2 EN 1 INOX HOMOL. CAT EFFET CHROME BASSE INJECTION	1406,90 €	-	-	-	-	-
H.	THRUXTON	2005 / 2007	ZTPH043SKO	LIGNE COMPLÈTE SPORT 2 EN 1 INOX HOMOL. EFFET CHROME CARBURATEUR	1218,40 €	-	-	-	-	-
	THRUXTON	2005 / 2013	ZTPH043SKR	LIGNE COMPLÈTE SPORT INOX RACING EFFET CHROME	1116,10 €	-	-	-	-	-

H. \* Homologation européenne



ZTPH 042SKO

FC : Embout carbone 53,80€ TTC / FB : Embout alu anodisé noir 35,90€ TTC /  
 P1 : Céramique blanc / P2 : Céramique noir / P3 : Céramique crème / ● : De série / ○ : En option / - : Indisponible



## YAMAHA

	Modèle	Année	Code	Description	Prix TTC	FC	FB	P1	P2	P3
	R 6	2006 / 2013	ZY090SSR	SILENCIEUX INOX RACING	317,00 €	○	-	○	○	○
H.	R 6	2006 / 2013	ZY090SSO	SILENCIEUX INOX HOMOLOGUE	340,90 €	○	-	○	○	○
	R 6	2006 / 2013	ZY090TSR	SILENCIEUX TITANE 102dB RACING	466,50 €	○	-	-	-	-
H.	R 6	2006 / 2013	ZY090TSO	SILENCIEUX TITANE HOMOLOGUE	490,40 €	○	-	-	-	-

H. \* Homologation européenne



ZY090SSO



## YAMAHA

	Modèle	Année	Code	Description	Prix TTC	FC	FB	P1	P2	P3
	TMAX	2000 / 2003	ZY093SKR	LIGNE COMPLETE RACING INOX	645,90 €	○	-	○	○	○
H.	TMAX	2000 / 2003	ZY093SKO	LIGNE COMPLÈTE HOMOLOGUÉE INOX	705,70 €	○	-	○	○	○
	TMAX	2000 / 2003	ZY093TKR	LIGNE COMPLÈTE RACING TITANE	753,50 €	○	-	-	-	-
H.	TMAX	2000 / 2003	ZY093TKO	LIGNE COMPLÈTE HOMOLOGUÉE TITANE	849,20 €	○	-	-	-	-
	TMAX	2004 / 2007	ZY091SKR	LIGNE COMPLÈTE RACING INOX	645,90 €	○	-	○	○	○
H.	TMAX	2004 / 2007	ZY091SKO	LIGNE COMPLÈTE HOMOLOGUÉE INOX	753,50 €	○	-	○	○	○
	TMAX	2004 / 2007	ZY091TKR	LIGNE COMPLÈTE RACING TITANE	753,50 €	○	-	-	-	-
H.	TMAX	2004 / 2007	ZY091TKO	LIGNE COMPLÈTE HOMOLOGUÉE TITANE	897,00 €	○	-	-	-	-
	TMAX	2008 / 2013	ZY092SKR	LIGNE COMPLÈTE RACING INOX	645,90 €	○	-	○	○	○
H.	TMAX	2008 / 2013	ZY092SKO	LIGNE COMPLÈTE HOMOLOGUÉE INOX	753,50 €	○	-	○	○	○
	TMAX	2008 / 2013	ZY092TKR	LIGNE COMPLÈTE RACING TITANE	753,50 €	○	-	-	-	-
H.	TMAX	2008 / 2013	ZY092TKO	LIGNE COMPLÈTE HOMOLOGUÉE TITANE	897,00 €	○	-	-	-	-

H. \* Homologation européenne



ZY093SKO



FC : Embout carbone 53,80€ TTC / FB : Embout alu anodisé noir 35,90€ TTC /

P1 : Céramique blanc / P2 : Céramique noir / P3 : Céramique crème / ● : De série / ○ : En option / - : Indisponible



Dédié à qui sait choisir.

Evotech est née de l'association de 2 passionnés, désireux de créer et de produire les magnifiques accessoires qu'ils ont imaginé au cours des années. Cette jeune société est aujourd'hui leader sur les supports de plaque en Italie, et est en passe de devenir la référence des connaisseurs sur les autres produits comme les trappes à essence ou encore les réservoirs de fluides. Sa qualité reconnue lui permet d'être le seul accessoiriste à proposer aujourd'hui une garantie 5 ans sur tous ses produits.

Résolument novatrice et ingénieuse, la production Evotech s'enrichit jours après jours d'accessoires innovants et au design exclusif. Pour être au courant des nouveautés Evotech, connectez vous sur [www.evo-xracing.com](http://www.evo-xracing.com).

Découvrez le catalogue Evotech, et vous comprendrez alors pourquoi Evotech est dédié à qui sait choisir.



## ÉCLAIRAGE DE PLAQUE HOMOLOGUÉ

Le support de plaque Evotech est spécialement conçu pour recevoir l'éclairage de plaque Evotech homologué (E24), réalisé en aluminium taillé masse, et composé de 4 diodes haute luminosité, ainsi que d'un régulateur de tension incorporé. Ce système permet d'avoir un éclairage constant quel que soit le régime moteur ou le type de moto. Garantie 5 ans.

**29,90 €** CODE : ELT001



## SUPPORTS DE CLIGNOTANTS

Les supports de clignotants « pièce de rechange » avec un diamètre de fixation 10 mm sont fournis dans la mallette originale. Pour ceux qui souhaitent conserver les clignotants d'origine, il est nécessaire de commander les accessoires code SFO spécifiques à chaque moto.

Livrés avec une paire de supports et les vis de fixation.

**7,80 € TTC la paire**



Marque	Code
APRILIA / BMW	SFO-10-A
DUCATI	SFO-10-A
DUCATI LED	SFO-08-A
BENELLI	SFO-06-A
HONDA	SFO-01-A
KAWASAKI	SFO-04-A
KTM	SFO-09-A
MV AGUSTA	SFO-05-A
SUZUKI	SFO-03-A
TRIUMPH	SFO-10-A
YAMAHA	SFO-02-A

## PAIRE DE CLIGNOTANTS

Code pièce	Description	Prix TTC
F-01	CLIGNOTANT MODELE 1	37,10 €
F-02	CLIGNOTANT MODELE 2	37,10 €
RES-6W	RESISTANCE 6 W	27,60 €
RES-10W	RESISTANCE 10 W	28,70 €
RES-21W	RESISTANCE 21 W	32,30 €
FLASH-01	LED FLASHER	19,20 €



## SUPPORTS DE PLAQUE

Les supports de plaque Evotech sont composés d'un support en polycarbonate traité anti UV et anti choc, et d'une plaque support de plaque en aluminium taillé masse. Il sont orientables de manière à respecter les normes d'inclinaisons spécifiques à chaque pays.

Cette plaque peut être choisie au format homologué français, ou dans un autre format (par exemple format US). Tous les éléments sont de couleur noire et livrés dans une mallette.

Sont inclus dans la valisette le support de plaque, les fixations et accessoires, des supports de clignotants avec fixation diamètre 10 mm si besoin (à monter ou non). Des supports de clignotants d'origine sont disponibles à part.

L'éclairage de plaque n'est jamais inclus dans le kit. Code ELT 001 ci-dessous à commander à part.



## APRILIA

Modèle	Année	Code	Description	Prix TTC
TUONO / RSV	Toutes	ESTR-1001	SUPPORT DE PLAQUE	83,80 €
DORSODURO 750	2008 / 2012	ESTR-1002	SUPPORT DE PLAQUE	83,80 €
DORSODURO 750 / 1200	2011 / 2013	ESTR-1007	SUPPORT DE PLAQUE	101,70 €
RS 125	2008 / 2013	ESTR-1004	SUPPORT DE PLAQUE	83,80 €
SHIVER	2007 / 2013	ESTR-1003	SUPPORT DE PLAQUE	83,80 €
TUONO V4	2011 / 2013	ESTR-1005	SUPPORT DE PLAQUE	83,80 €
RS4 125	2011 / 2013	ESTR-1005	SUPPORT DE PLAQUE	83,80 €
RSV4 / FACTORY / R	2010 / 2013	ESTR-1005	SUPPORT DE PLAQUE	83,80 €



\*Les supports pour clignotants d'origine sont disponibles au tarif de 7,80€ (Code : SFO-10-A)

## BMW

Modèle	Année	Code	Description	Prix TTC
S1000 RR	2010 / 2013	ESTR-1102	SUPPORT DE PLAQUE	107,70 €
K1300R	2010 / 2013	ESTR-1101	SUPPORT DE PLAQUE	131,60 €
C600 SPORT	Toutes	ESTR-1103	SUPPORT DE PLAQUE	143,60 €

\*Les supports pour clignotants d'origine sont disponibles au tarif de 7,80€ (Code : SFO-10-A)

## DERBI

Modèle	Année	Code	Description	Prix TTC
GPR 125	Toutes	ESTR-1301	SUPPORT DE PLAQUE	83,80 €

## DUCATI

Modèle	Année	Code	Description	Prix TTC
749 / 999	Toutes	ESTR-0801	SUPPORT DE PLAQUE + FEU LED	167,50 €
1198 / 1098 / 848	Toutes	ESTR-0802	SUPPORT DE PLAQUE ALU TAILLE MASSE	155,50 €
HYPERMOTARD	2007 / 2013	ESTR-0804	SUPPORT DE PLAQUE	83,80 €
MONSTER 696	Toutes	ESTR-0805	SUPPORT DE PLAQUE	125,60 €
MONSTER 796 / 1100	Toutes	ESTR-0806	SUPPORT DE PLAQUE	125,60 €
MONSTER 1100 EVO	2011 / 2013	ESTR-0810	SUPPORT DE PLAQUE	125,60 €
STREET FIGHTER	Toutes	ESTR-0807	SUPPORT DE PLAQUE	89,70 €
MULTISTRADA	2010 / 2013	ESTR-0808	SUPPORT DE PLAQUE COURT	113,70 €
MULTISTRADA	2010 / 2013	ESTR-0809	SUPPORT DE PLAQUE TOP CASE	179,40 €
PANIGALE 1199	2012 / 2013	ESTR-0811	SUPPORT DE PLAQUE ALU TAILLE MASSE	227,30 €

\*Les supports pour clignotants d'origine sont disponibles au tarif de 7,80€ (Code : SFO-08-A ou SFO-10-A)

## HARLEY-DAVIDSON

Modèle	Année	Code	Description	Prix TTC
SPORTSTER	Toutes	ESTR-1201	SUPPORT DE PLAQUE	113,70 €

## HONDA

Modèle	Année	Code	Description	Prix TTC
CBR 600 RR	2003 / 2006	ESTR-0103	SUPPORT DE PLAQUE	119,60 €
CBR 1000 RR	2004 / 2007	ESTR-0103	SUPPORT DE PLAQUE	119,60 €
CBR 1000 RR	2008 / 2009	ESTR-0111	SUPPORT DE PLAQUE	178,30 €
CBR 1000 RR	2010 / 2013	ESTR-0112	SUPPORT DE PLAQUE	119,60 €
CB 1000 R / CBR 600F	2008 / 2013	ESTR-0110	SUPPORT DE PLAQUE ALU TAILLE MASSE	167,50 €
HORNET 600	2011 / 2013	ESTR-0110	SUPPORT DE PLAQUE ALU TAILLE MASSE	167,50 €
CB 1000 R / CBR 600F	2008 / 2013	ESTR-0113	SUPPORT DE PLAQUE	83,80 €
HORNET 600	2011 / 2013	ESTR-0113	SUPPORT DE PLAQUE	83,80 €
CBR 125 / 250	2008 / 2013	ESTR-0113	SUPPORT DE PLAQUE	83,80 €
NC 700 X	2012 / 2013	ESTR-0116	SUPPORT DE PLAQUE	125,60 €
INTEGRA	2012 / 2013	ESTR-0117	SUPPORT DE PLAQUE	125,60 €

\*Les supports pour clignotants d'origine sont disponibles au tarif de 7,80€ (Code : SFO-01-A)

## HUSQVARNA

Modèle	Année	Code	Description	Prix TTC
NUDA 900	Toutes	ESTR-1401	SUPPORT DE PLAQUE	95,70 €



ESTR 0406  
(photo plaque US)

## KAWASAKI

Modèle	Année	Code	Description	Prix TTC
Z 750 / Z 750 R	2007 / 2012	ESTR-0406	SUPPORT DE PLAQUE ALU TAILLE MASSE	101,70 €
Z 1000	2007 / 2009	ESTR-0406	SUPPORT DE PLAQUE ALU TAILLE MASSE	101,70 €
Z 1000	2010 / 2012	ESTR-0411	SUPPORT DE PLAQUE	83,80 €
Z 1000 SX	2010 / 2012	ESTR-0411SX	SUPPORT DE PLAQUE	83,80 €
ZX6R	2007 / 2008	ESTR-0405	SUPPORT DE PLAQUE + FEU LED	119,60 €
ZX6R	2009 / 2012	ESTR-0407	SUPPORT DE PLAQUE	83,80 €
ZX10R	2008 / 2010	ESTR-0407	SUPPORT DE PLAQUE	83,80 €
ZX10R	2011 / 2013	ESTR-0413	SUPPORT DE PLAQUE	101,70 €

## KAWASAKI

Modèle	Année	Code	Description	Prix TTC
ER-6N	2006 / 2008	ESTR-0408	SUPPORT DE PLAQUE	83,80 €
ER-6N	2009 / 2011	ESTR-0410	SUPPORT DE PLAQUE	83,80 €
ER-6N	2012 / 2013	ESTR-0414	SUPPORT DE PLAQUE	89,70 €
VERSYS	2010 / 2013	ESTR-0412	SUPPORT DE PLAQUE	89,70 €
VERSYS 1000	2012 / 2013	ESTR-0415	SUPPORT DE PLAQUE	107,70 €
Z 800	2012 / 2013	ESTR-0416	SUPPORT DE PLAQUE	95,70 €

\*Les supports pour clignotants d'origine sont disponibles au tarif de 7,80€ (Code : SFO-04-A)



ESTR 0411  
(photo plaque ES)

## KTM

Modèle	Année	Code	Description	Prix TTC
690 SMC / Enduro	Toutes	ESTR-0902	SUPPORT DE PLAQUE	143,60 €
990 Supermoto / R / T	Toutes	ESTR-0904	SUPPORT DE PLAQUE	107,70 €
690 Duke	2008 / 2011	ESTR-0901	SUPPORT DE PLAQUE	83,80 €
1190 RC8	2008 / 2013	ESTR-0903	SUPPORT DE PLAQUE	83,80 €
690 Supermoto / R	2007 / 2011	ESTR-0901	SUPPORT DE PLAQUE	83,80 €
690 DUKE	2012 / 2013	ESTR-0905	SUPPORT DE PLAQUE	107,70 €
625 SMC	2011 / 2013	ESTR-0907	SUPPORT DE PLAQUE	83,80 €

\*Les supports pour clignotants d'origine sont disponibles au tarif de 7,80€ (Code : SFO-09-A)



## MV AGUSTA

Modèle	Année	Code	Description	Prix TTC
BRUTALE	* / 2010	ESTR-0501	SUPPORT DE PLAQUE	83,80 €
F4	2010 / 2012	ESTR-0502	SUPPORT DE PLAQUE	92,10 €
F3	Toutes	ESTR-0503	SUPPORT DE PLAQUE	89,70 €
BRUTALE 675 / 800	Toutes	ESTR-0504	SUPPORT DE PLAQUE	89,70 €

\*Les supports pour clignotants d'origine sont disponibles au tarif de 7,80€ (Code : SFO-05-A)



## SUZUKI

Modèle	Année	Code	Description	Prix TTC
GSX-R 600/750**	2006 / 2007	ESTR-0306	SUPPORT DE PLAQUE	83,80 €
GSX-R 600/750**	2008 / 2010	ESTR-0309	SUPPORT DE PLAQUE	83,80 €
GSX-R 600/750**	2011 / 2013	ESTR-0314	SUPPORT DE PLAQUE	88,60 €
GSX-R 1000**	2005 / 2008	ESTR-0305	SUPPORT DE PLAQUE	83,80 €
GSX-R 1000**	2009 / 2012	ESTR-0312	SUPPORT DE PLAQUE	83,80 €
SV-650 / S	2003 / 2008	ESTR-0311	SUPPORT DE PLAQUE	83,80 €
GLADIUS	2009 / 2012	ESTR-0313	SUPPORT DE PLAQUE + FEU LED	161,50 €
GSR 750	2011 / 2013	ESTR-0315	SUPPORT DE PLAQUE	95,70 €

\* Les supports pour clignotants d'origine sont disponibles au tarif de 7,80€ (Code : SFO-03-A)

\*\* les supports de clignotants ne sont pas fournis avec le support de plaque, ceux-ci étant intégrés dans les feux



## TRIUMPH

Modèle	Année	Code	Description	Prix TTC
DAYTONA 675	2006 / 2012	ESTR-0702	SUPPORT DE PLAQUE	83,80 €
SPEED TRIPLE	2006 / 2007	ESTR-0701	SUPPORT DE PLAQUE	83,80 €
SPEED TRIPLE	2008 / 2010	ESTR-0704	SUPPORT DE PLAQUE + COQUE	178,20 €
SPEED TRIPLE	2011 / 2013	ESTR-0705	SUPPORT DE PLAQUE	101,70 €
STREET TRIPLE	2007 / 2012	ESTR-0703	SUPPORT DE PLAQUE	101,70 €
STREET TRIPLE / DAYTONA 675	2013	ESTR-0706	SUPPORT DE PLAQUE ALU TAILLE MASSE	203,40 €
STREET TRIPLE - DAYTONA 675	2013	ESTR-0707	SUPPORT DE PLAQUE	95,70 €

\*Les supports pour clignotants d'origine sont disponibles au tarif de 7,80€ (Code : SFO-10-A)



ESTR 0706  
(support alu taillé masse, visserie fournie inox)

## YAMAHA

Modèle	Année	Code	Description	Prix TTC
R6	2006 / 2013	ESTR-0208	SUPPORT DE PLAQUE	83,80 €
R1	2004 / 2008	ESTR-0204	SUPPORT DE PLAQUE	83,80 €
R1	2009 / 2013	ESTR-0213	SUPPORT DE PLAQUE	83,80 €
R1	2009 / 2013	ESTR-0214	SUPPORT DE PLAQUE (SILENCIEUX AFTERMARKET)	83,80 €
FZ6 / Fazer	2004 / 2013	ESTR-0207	SUPPORT DE PLAQUE	83,80 €
FZ1 / Fazer	2006 / 2013	ESTR-0209	SUPPORT DE PLAQUE	83,80 €
FZ8	2010 / *	ESTR-0209	SUPPORT DE PLAQUE	83,80 €
T-MAX	2008 / 2011	ESTR-0210	SUPPORT DE PLAQUE	149,50 €
T-MAX 530	2012 / 2013	ESTR-0215	SUPPORT DE PLAQUE	89,70 €
YZF-R 125	2008 / 2013	ESTR-0211	SUPPORT DE PLAQUE	83,80 €
XJ6	2009 / 2013	ESTR-0212	SUPPORT DE PLAQUE	83,80 €

\*Les supports pour clignotants d'origine sont disponibles au tarif de 7,80€ (Code : SFO-02-A)



## TRAPPES À ESSENCE À OUVERTURE RAPIDE

2 secondes. C'est le temps qu'il vous faut pour ouvrir cette trappe à essence au design ravageur.

Le mécanisme, réalisé en aluminium taillé masse, est extrêmement plat et facilement manipulable avec des gants : appuyez sur le levier central puis tournez le de 35° en sens anti horaire et la trappe sera ouverte.

Ce sont aujourd'hui les trappes les plus sophistiquées sur le marché, disponibles en 6 couleurs au choix, livrées avec le kit visserie. Diamètre de passage de 39,5mm.

Couleurs : Aluminium, Noir, Titane, Or, Rouge, Bleu.

**144,00 €**



CHOIX DES COULEURS :

- CENTRE
- CONTOUR
- KIT VISSERIE



PRÉSENTOIR TRAPPE

## TRAPPES À ESSENCE À VISSER

Les trappes à essence à visser Evotech sont exceptionnelles par leur design et leur finition. Usinées et taillées dans la masse, chaque trappe peut être assemblée avec 6 couleurs différentes pour la partie interne comme pour la partie externe.

La mise à l'air est réalisée grâce à un labyrinthe usiné à l'intérieur, l'étanchéité étant faite par un joint torique en matière spéciale (viton).

Le diamètre intérieur majoré de 40mm de diamètre permet en outre une adaptation à tous les systèmes de ravitaillement sur piste.

**95,70 €**



CHOIX DES COULEURS :

- CENTRE
- CONTOUR
- KIT VISSERIE  
(non inclus)



## TRAPPES À ESSENCE À OUVERTURE RAPIDE

Marque	Modèle	Année	Code	Couleur	Prix TTC
APRILIA	RSV4 FACTORY / R	2009 / 2013	FCR-A2	Al No Ti Or Ro Bl	144,00 €
	RSV 1000R / FACTORY	2004 / **	FCR-A2	Al No Ti Or Ro Bl	144,00 €
	TUONO 1000 R / FACTORY	2006 / **	FCR-A2	Al No Ti Or Ro Bl	144,00 €
	TUONO V4	2011 / 2013	FCR-A2	Al No Ti Or Ro Bl	144,00 €
	SHIVER 750	Toutes	FCR-ATB2	Al No Ti Or Ro Bl	144,00 €
	RS 125	2006 / **	FCR-ATB2	Al No Ti Or Ro Bl	144,00 €
	RS 250	1998 / **	FCR-ATB2	Al No Ti Or Ro Bl	144,00 €
	RS4 125	Toutes	FCR-ATB2	Al No Ti Or Ro Bl	144,00 €
BENELLI	TNT 899 / 1130	Toutes	FC-ATB2	Al No Ti Or Ro Bl	144,00 €
BMW	S 1000 RR	Toutes	FCR-BMW	Al No Ti Or Ro Bl	144,00 €
	HP2 / R1200R / R1200S	Toutes	FCR-BMW	Al No Ti Or Ro Bl	144,00 €
DUCATI	MONSTER 696 / 1100 / 1100 EVO	Toutes	FCR-DU2	Al No Ti Or Ro Bl	144,00 €
	STREETFIGHTER	Toutes	FCR-A2	Al No Ti Or Ro Bl	144,00 €
	MONSTER 600 / 620 / 695	Toutes	FCR-DMY	Al No Ti Or Ro Bl	144,00 €
	MONSTER 750 / 900 / 1000	Toutes	FCR-DMY	Al No Ti Or Ro Bl	144,00 €
	MONSTER 800 / S2R / S4 / S4R	Toutes	FCR-DMY	Al No Ti Or Ro Bl	144,00 €
	848 / 1098 / 1198	Toutes	FCR-DMY	Al No Ti Or Ro Bl	144,00 €
	916 / 996 / 998 / 748	Toutes	FCR-DMY	Al No Ti Or Ro Bl	144,00 €
	DIAVEL	Toutes	FCR-DU2	Al No Ti Or Ro Bl	144,00 €
PANIGALE 1199	Toutes	FCR-DU3	Al No Ti Or Ro Bl	144,00 €	
HONDA	Toutes	Toutes	FCR-HO	Al No Ti Or Ro Bl	144,00 €
KAWASAKI	Z750	2007 / 2012	FCR-KA2	Al No Ti Or Ro Bl	144,00 €
	Z1000	2007 / 2013	FCR-KA2	Al No Ti Or Ro Bl	144,00 €
	ZX6R / ZX10R / ZX14R	Toutes	FCR-KA2	Al No Ti Or Ro Bl	144,00 €
	ER6N / F	2009 / **	FCR-KA2	Al No Ti Or Ro Bl	144,00 €
	ER6	2012 / 2013	FCR-KA2	Al No Ti Or Ro Bl	144,00 €
	ZZR 1400	Toutes	FCR-KA2	Al No Ti Or Ro Bl	144,00 €
	VERSYS	2007 / 2012	FCR-KA2	Al No Ti Or Ro Bl	144,00 €
	Z 800	2013	FCR-KA2	Al No Ti Or Ro Bl	144,00 €
KTM	RC8	Toutes	FCR-A2	Al No Ti Or Ro Bl	144,00 €
	690 DUKE	2012 / 2013	FCR-ATB2	Al No Ti Or Ro Bl	144,00 €
MV AGUSTA	Modèles à 5 vis	Toutes	FCR-DMY	Al No Ti Or Ro Bl	144,00 €
	BRUTALE	2010 / 2012	FCR-A2	Al No Ti Or Ro Bl	144,00 €
	F4	2010 / 2012	FCR-A2	Al No Ti Or Ro Bl	144,00 €
	F3 / BRUTALE 675-800	2012 / 2013	FCR-ATB2	Al No Ti Or Ro Bl	144,00 €
SUZUKI	BANDIT GSF 1200 / 1250 / 650 / S	Toutes	FCR-SU2	Al No Ti Or Ro Bl	144,00 €
	GLADIUS	Toutes	FCR-SU2	Al No Ti Or Ro Bl	144,00 €
	GSR 600 / 750	Toutes	FCR-SU2	Al No Ti Or Ro Bl	144,00 €
	GSX-F 650	2008 / 2010	FCR-SU2	Al No Ti Or Ro Bl	144,00 €
	GSX-R 1000	2003 / 2013	FCR-SU2	Al No Ti Or Ro Bl	144,00 €
	GSX-R 1300	2008 / *	FCR-SU2	Al No Ti Or Ro Bl	144,00 €
	GSX-R 600 / 750	2004 / 2010	FCR-SU2	Al No Ti Or Ro Bl	144,00 €
	SV 650 / SV 1000	Toutes	FCR-SU2	Al No Ti Or Ro Bl	144,00 €
TRIUMPH	SPEED TRIPLE	2002 / 2013	FCR-ATB2	Al No Ti Or Ro Bl	144,00 €
	STREET TRIPLE	2007 / 2013	FCR-ATB2	Al No Ti Or Ro Bl	144,00 €
	DAYTONA 675 / 955 / 955i	Toutes	FCR-ATB2	Al No Ti Or Ro Bl	144,00 €
YAMAHA	TOUS	Toutes	FCR-DMY	Al No Ti Or Ro Bl	144,00 €
	XVS Road Star Warrior 1700	Toutes	FCR-YA2	Al No Ti Or Ro Bl	144,00 €
	MT-01	Toutes	FCR-YA2	Al No Ti Or Ro Bl	144,00 €

# TRAPPES À ESSENCE À VISSER

Marque	Modèle	Année	Code	Couleur	Prix TTC
APRILIA	SHIVER 750	Toutes	FC-ATB	AI No Ti Or Ro Bl	95,70 €
	RS 125	2006 / **	FC-ATB	AI No Ti Or Ro Bl	95,70 €
	RS 250	1998 / **	FC-ATB	AI No Ti Or Ro Bl	95,70 €
	TUONO 1000	** / 2005	FC-ATB	AI No Ti Or Ro Bl	95,70 €
	TUONO	2005 / *	FC-A2	AI No Ti Or Ro Bl	95,70 €
	TUONO V4	2011 / 2013	FC-A2	AI No Ti Or Ro Bl	95,70 €
	RSV 1000	** / 2003	FC-ATB	AI No Ti Or Ro Bl	95,70 €
	RSV 1000	2004 / 2012	FC-A2	AI No Ti Or Ro Bl	95,70 €
	RSV4 / R / FACTORY	Toutes	FC-A2	AI No Ti Or Ro Bl	95,70 €
	RS 4 125	2011 / 2013	FC-ATB2	AI No Ti Or Ro Bl	95,70 €
BENELLI	TNT 899 / 1130	Toutes	FC-ATB	AI No Ti Or Ro Bl	95,70 €
	TORNADO 900	Toutes	FC-ATB2	AI No Ti Or Ro Bl	95,70 €
DUCATI	TOUTES sauf Streetfighter et Panigale	Toutes	FC-DU	AI No Ti Or Ro Bl	95,70 €
	STREETFIGHTER	Toutes	FC-A2	AI No Ti Or Ro Bl	95,70 €
HONDA	MODELES À PARTIR DE 2000	Toutes	FC-HO	AI No Ti Or Ro Bl	95,70 €
KAWASAKI	Z750	2004 / 2006	FC-KA1	AI No Ti Or Ro Bl	95,70 €
	Z750	2007 / 2012	FC-KA2	AI No Ti Or Ro Bl	95,70 €
	Z800	2013	FC-KA2	AI No Ti Or Ro Bl	95,70 €
	Z1000	2003 / 2006	FC-KA1	AI No Ti Or Ro Bl	95,70 €
	Z1000	2007 / 2013	FC-KA2	AI No Ti Or Ro Bl	95,70 €
	Z1000 SX	2011 / *	FC-KA2	AI No Ti Or Ro Bl	95,70 €
	ZX6R / RR	2003 / 2006	FC-KA1	AI No Ti Or Ro Bl	95,70 €
	ZX6R	2007 / 2012	FC-KA2	AI No Ti Or Ro Bl	95,70 €
	ZX10R	2004 / 2005	FC-KA1	AI No Ti Or Ro Bl	95,70 €
	ZX10R	2006 / 2012	FC-KA2	AI No Ti Or Ro Bl	95,70 €
	ZX9R	2000 / 2003	FC-KA1	AI No Ti Or Ro Bl	95,70 €
	ER6 N / F	2006 / 2008	FC-KA1	AI No Ti Or Ro Bl	95,70 €
	ER6 N / F	2009 / *	FC-KA2	AI No Ti Or Ro Bl	95,70 €
	ZZR 1400	Toutes	FC-KA2	AI No Ti Or Ro Bl	95,70 €
	VERSYS	2007 / 2011	FC-KA2	AI No Ti Or Ro Bl	95,70 €
	ZX14R	Toutes	FC-KA2	AI No Ti Or Ro Bl	95,70 €
	ZX250	2009 / **	FC-KA3	AI No Ti Or Ro Bl	95,70 €
KTM	990 SUPERDUKE	Toutes	FC-ATB	AI No Ti Or Ro Bl	95,70 €
	950 / 990 ADVENTURE	Toutes	FC-ATB	AI No Ti Or Ro Bl	95,70 €
	RC8	Toutes	FC-A2	AI No Ti Or Ro Bl	95,70 €
MOTO GUZZI	GRISO	Toutes	FC-ATB	AI No Ti Or Ro Bl	95,70 €
	1100 SPORT ie	Toutes	FC-ATB	AI No Ti Or Ro Bl	95,70 €
	DAYTONA RS	Toutes	FC-ATB	AI No Ti Or Ro Bl	95,70 €
	CENTAURO	Toutes	FC-ATB	AI No Ti Or Ro Bl	95,70 €
	V11	Toutes	FC-ATB	AI No Ti Or Ro Bl	95,70 €
MV AGUSTA	BRUTALE / F4	2010 / 2012	FC-A2	AI No Ti Or Ro Bl	95,70 €
	F3 / BRUTALE 675-800	Toutes	FC-ATB	AI No Ti Or Ro Bl	95,70 €
SUZUKI	TOUTES 7 VIS	Toutes	FC-SU1	AI No Ti Or Ro Bl	95,70 €
	TOUTES 5 VIS	Toutes	FC-SU2	AI No Ti Or Ro Bl	95,70 €
TRIUMPH	SPEED TRIPLE 1050	Toutes	FC-ATB	AI No Ti Or Ro Bl	95,70 €
	SPEED TRIPLE T955	2002 / 2004	FC-ATB	AI No Ti Or Ro Bl	95,70 €
	SPEED TRIPLE	2011 / 2013	FC-ATB2	AI No Ti Or Ro Bl	95,70 €
	STREET TRIPLE	2007 / 2013	FC-ATB2	AI No Ti Or Ro Bl	95,70 €
	DAYTONA 955I	Toutes	FC-ATB	AI No Ti Or Ro Bl	95,70 €
	DAYTONA T955	2002 / 2004	FC-ATB	AI No Ti Or Ro Bl	95,70 €
	DAYTONA 675	2006 / 2013	FC-ATB2	AI No Ti Or Ro Bl	95,70 €
YAMAHA	TOUTES	Toutes	FC-YA	AI No Ti Or Ro Bl	95,70 €



## BOCAL DE LIQUIDE DE FREIN / EMBRAYAGE

Evotech a utilisé sa technologie et son expérience pour créer des petits bijoux en gage de réservoirs de liquide de frein ou d'embrayage.

Différentes tailles sont disponibles, les RT-01 de petite taille destinés au liquide de frein arrière ou à l'embrayage hydraulique, et les RT-04 et RT-05 de plus grande taille destinés au frein avant, la différence entre les codes 04 et 05 étant la sortie inférieure, axiale ou perpendiculaire au choix.

Réalisés en aluminium taillé masse en anticorodal, ils sont constitués :

- d'un indicateur de niveau (RT-04 et RT-05)
- d'une membrane avec mise à l'air pour la récupération du liquide consommé
- d'un support de réservoir
- d'une patte inox pour le montage si nécessaire.

Vous pouvez choisir les couleurs du corps, du support et des bouchons parmi 6 couleurs.



Contenu	Code	Description	Couleur	Prix TTC
15 ml	RT-01	RESERVOIR LIQUIDE FREIN / EMBRAYAGE	Al No Ti Or Ro BI	41,90 €
30 ml	RT-04	RESERVOIR LIQUIDE FREIN SORTIE VERTICALE	Al No Ti Or Ro BI	65,80 €
30 ml	RT-05	RESERVOIR LIQUIDE FREIN SORTIE HORIZONTALE	Al No Ti Or Ro BI	65,80 €

BOCAL RT-01



Code	Description	Couleur
RT-01-A	COUVERCLE	Al No Ti Or Ro BI
RT-01-C	CORPS	Al No Ti Or Ro BI

BOCAL RT-04



Code	Description	Couleur
RT-05-A	COUVERCLE	Al No Ti Or Ro BI
RT-04-C	CORPS	Al No Ti Or Ro BI

BOCAL RT-05



Code	Description	Couleur
RT-05-A	COUVERCLE	Al No Ti Or Ro BI
RT-05-C	CORPS	Al No Ti Or Ro BI



PRÉSENTOIRS RT-01



PRÉSENTOIRS RT-04 / 05

## KIT DEFENDER

Développées pour la compétition, les roulettes de protection anti chutes sont conçues spécifiquement pour chaque moto. Elles sont constituées pour la version defender :

- D'un corps en aluminium taillé masse
- D'un joint O ring pour éviter le dévissage accidentel
- D'une vis M10
- D'une roulette en plastique à haute résistance à l'abrasion, roulette marquée au laser.

Les lettres L (gauche) et R (droite) indiquent de quel côté doivent être montées les protections.

Certaines motos peuvent nécessiter un perçage de carénage pour les versions defender.



DEF001 : Bouchon de rechange 12 €

### APRILIA

Modèle	Année	Code	Description	Perçage carénage	Prix TTC
DORSODURO / SHIVER	Toutes	DEF1002B	KIT DEFENDER	NON	77,80 €

### BENELLI

Modèle	Année	Code	Description	Perçage carénage	Prix TTC
TNT 1130 / 900	2005 / 2011	DEF0601	KIT DEFENDER	NON	71,80 €
Tre 1130 K	2006 / 2011	DEF0602	KIT DEFENDER	NON	71,80 €

### BMW

Modèle	Année	Code	Description	Perçage carénage	Prix TTC
F 800 R	Toutes	DEF1103	KIT DEFENDER	NON	59,80 €

### HUSQVARNA

Modèle	Année	Code	Description	Perçage carénage	Prix TTC
NUDA	Toutes	DEF1401	KIT DEFENDER	NON	71,80 €

### HONDA

Modèle	Année	Code	Description	Perçage carénage	Prix TTC
HORNET 600	1998 / 2006	DEF0101	KIT DEFENDER	NON	53,90 €
HORNET 600	2007 / 2013	DEF0109	KIT DEFENDER	NON	53,90 €
CBF 600 N	2004 / 2007	DEF0101	KIT DEFENDER	NON	53,90 €
CBF 600 N / S	2008 / *	DEF0109	KIT DEFENDER	NON	53,90 €
CB 1000 R	2008 / 2013	DEF0110	KIT DEFENDER	NON	53,90 €
Hornet 900	2001 / 2007	DEF0105	KIT DEFENDER	NON	59,80 €
CBR 600 F / SPORT	1999 / 2006	DEF0102	KIT DEFENDER	Gauche et droite	53,90 €
CBR 600 F / SPORT	2011 / 2013	DEF0102	KIT DEFENDER	Gauche et droite	53,90 €
CBR 600 RR	2003 / 2006	DEF0103	KIT DEFENDER	Gauche et droite	53,90 €
CBR 600 RR	2007 / 2010	DEF0108	KIT DEFENDER	Gauche et droite	53,90 €
CBR 600 F	2011 / 2013	DEF0113	KIT DEFENDER	Gauche et droite	53,90 €
CBR 900 RR	2000 / 2003	DEF0104	KIT DEFENDER	NON	53,90 €
CBR 1000 RR	2004 / 2007	DEF0106	KIT DEFENDER	Gauche et droite	53,90 €
CBR 1000 RR	2008 / 2013	DEF0111	KIT DEFENDER	Gauche et droite	53,90 €
CBF 1000 / ST	2006 / 2010	DEF0107	KIT DEFENDER	NON	53,90 €
CBF 1000	2010 / 2011	DEF0109	KIT DEFENDER	NON	53,90 €
CBF 1000 / ST	2010	DEF0109	KIT DEFENDER	NON	53,90 €
CBF 1000 / ST	2011	DEF0110	KIT DEFENDER	NON	53,90 €



## KAWASAKI

Modèle	Année	Code	Description	Perçage carénage	Prix TTC
ZX 6 R / RR	2003 / 2004	DEF0401	KIT DEFENDER	NON	53,90 €
ZX 6 R / RR	2005 / 2006	DEF0401	KIT DEFENDER	Gauche	53,90 €
ZX 6 R	2007 / 2008	DEF0405	KIT DEFENDER	Droite	53,90 €
ZX 6 R	2009 / *	DEF0409	KIT DEFENDER	Gauche / Droite	53,90 €
Z 750	2004 / 2006	DEF0403	KIT DEFENDER	NON	59,80 €
Z 750	2007 / 2012	DEF0406	KIT DEFENDER	NON	59,80 €
ZX 9 R	2002 / 2004	DEF0404	KIT DEFENDER	NON	53,90 €
Z 1000	2003 / 2006	DEF0403	KIT DEFENDER	NON	59,80 €
Z 1000	2007 / 2009	DEF0406	KIT DEFENDER	NON	59,80 €
Z 1000	2010 / 2012	DEF0410	KIT DEFENDER	NON	59,80 €
Z 1000 SX	2011 / 2013	DEF0411	KIT DEFENDER	Gauche / Droite	59,80 €
ZX 10 R	2004 / 2005	DEF0402	KIT DEFENDER	Gauche / Droite	53,90 €
ZX 10 R	2006 / 2007	DEF0402	KIT DEFENDER	Gauche / Droite	53,90 €
ZX 10 R	2008 / 2010	DEF0407	KIT DEFENDER	Gauche	53,90 €
ZX 10 R	2011 / 2013	DEF0412	KIT DEFENDER	NON	53,90 €
ZZR 1400	2007 / 2008	DEF0408	KIT DEFENDER	NON	59,80 €
VERSYS 1000	2012 / 2013	DEF0415	KIT DEFENDER	NON	53,90 €



## MV AGUSTA

Modèle	Année	Code	Description	Perçage carénage	Prix TTC
F4 750 / 1000	* / 2009	DEF0501	KIT DEFENDER	Gauche / Droite	53,90 €
BRUTALE 1078 / 750	* / 2009	DEF0501	KIT DEFENDER	NON	53,90 €
BRUTALE 1078	2011	DEF0502	KIT DEFENDER	NON	53,90 €
BRUTALE 1090/990R	2010 / 2011	DEF0502	KIT DEFENDER	NON	53,90 €
BRUTALE 675 / 800	2013	DEF0505	KIT DEFENDER	NON	95,70 €

## SUZUKI

Modèle	Année	Code	Description	Perçage carénage	Prix TTC
GSXR 600 / 750	1997 / 1999	DEF0301	KIT DEFENDER	NON	53,90 €
GSXR 600 / 750	2000 / 2003	DEF0301	KIT DEFENDER	Gauche	53,90 €
GSXR 600 / 750	2004 / 2005	DEF0301	KIT DEFENDER	NON	53,90 €
GSXR 600 / 750	2006 / 2010	DEF0306	KIT DEFENDER	Gauche	53,90 €
GSXR 600 / 750	2011 / 2013	DEF0314	KIT DEFENDER	Gauche / Droite	53,90 €
GSXR 1000	2000 / 2002	DEF0301	KIT DEFENDER	Gauche	53,90 €
GSXR 1000	2003 / 2004	DEF0301	KIT DEFENDER	NON	53,90 €
GSXR 1000	2005 / 2006	DEF0305	KIT DEFENDER	NON	53,90 €
GSXR 1000	2007 / 2008	DEF0308	KIT DEFENDER	NON	53,90 €
GSXR 1000	2009 / 2013	DEF0312	KIT DEFENDER	Gauche / Droite	53,90 €
SV 650 naked / S	2000 / 2002	DEF0304	KIT DEFENDER	NON	53,90 €
SV 650 naked / S	2003 / 2006	DEF0302	KIT DEFENDER	NON	53,90 €
SV 650 naked / S	2007 / 2009	DEF0311	KIT DEFENDER	NON	53,90 €
SV 1000	2003 / 2008	DEF0303	KIT DEFENDER	NON	53,90 €
B KING	2008 / 2010	DEF0310	KIT DEFENDER	NON	53,90 €
GLADIUS	Toutes	DEF0313	KIT DEFENDER	NON	53,90 €
GSR 600	2006 / 2010	DEF0307	KIT DEFENDER	NON	53,90 €
GSR 750	Toutes	DEF0315	KIT DEFENDER	NON	53,90 €

## TRIUMPH

Modèle	Année	Code	Description	Perçage carénage	Prix TTC
SPEED TRIPLE	1999 / 2007	DEF0701	KIT DEFENDER	NON	59,80 €
SPEED TRIPLE	2011 / 2013	DEF0705	KIT DEFENDER	NON	59,80 €
DAYTONA	1999 / 2004	DEF0701	KIT DEFENDER	Droite / Gauche	59,80 €
STREET TRIPLE	2007 / 2012	DEF0702	KIT DEFENDER	NON	59,80 €



## YAMAHA

Modèle	Année	Code	Description	Perçage carénage	Prix TTC
R1	1998 / 1999	DEF0201	KIT DEFENDER	Droite / Gauche	53,90 €
R1	2000 / 2001	DEF0202	KIT DEFENDER	Droite / Gauche	53,90 €
R1	2002 / 2003	DEF0203	KIT DEFENDER	NON	53,90 €
R1	2004 / 2006	DEF0204	KIT DEFENDER	NON	53,90 €
R1	2009 / 2013	DEF0211	KIT DEFENDER	Droite / Gauche	53,90 €
R6	1999 / 2002	DEF0205	KIT DEFENDER	Droite / Gauche	53,90 €
R6	2003 / 2005	DEF0206	KIT DEFENDER	Droite	53,90 €
R6	2006 / 2007	DEF0208	KIT DEFENDER	Gauche	53,90 €
R6	2008 / 2013	DEF0210	KIT DEFENDER	NON	53,90 €
FZ6 / FAZER / S2	2004 / 2013	DEF0207	KIT DEFENDER	NON	53,90 €
FZ1 / FAZER	2006 / 2013	DEF0209	KIT DEFENDER	NON	53,90 €
FZ8	2010 / 2013	DEF0209	KIT DEFENDER	NON	53,90 €
XJ6	2008 / 2013	DEF0212	KIT DEFENDER	Droite / Gauche	53,90 €



## BOUCHONS POUR ATTELAGE

Les bouchons pour attelage se vissent en lieu et place des tampons en Derlyn, permettant ainsi une fixation aisée des sangles sur la moto. Plus de rayure ni de frottement sur les tés de fourche ou les carénages.

**43,10 € (la paire)** CODE : DEF005



## KIT STREET DEFENDER

Les kits street defender ont en plus des kits defender, des platines intermédiaires en aluminium.

D'une manière générale, seuls les patins DEF001 et occasionnellement les vis sont à changer lors des chutes.

Ces kits, étudiés spécifiquement pour la compétition, sont extrêmement résistants.

Alliés aux bouchons d'attelage DEF005, ils sont de plus extrêmement pratiques pour le transport.



### APRILIA

Modèle	Année	Code	Description	Commentaire	Prix TTC
TUONO R / FACTORY	2006 / 2009	STD-A01	STREET DEFENDER	PLATINE EN ALUMINIUM	119,60 €
RSV 4	2009 / 2013	STD-V4	STREET DEFENDER	PLATINE EN ALUMINIUM	179,40 €
TUONO V4	2011 / 2013	STD-TUONO V4	STREET DEFENDER	PLATINE EN ALUMINIUM	179,40 €



### BMW

Modèle	Année	Code	Description	Commentaire	Prix TTC
S 1000 RR	2010 / 2013	STD-S1000	STREET DEFENDER	PLATINE EN ALUMINIUM	143,60 €

### DUCATI

Modèle	Année	Code	Description	Commentaire	Prix TTC
MONSTER 696 / 796 / 1100	2010 / 2013	STD-D1	STREET DEFENDER	PLATINE EN ALUMINIUM	214,10 €

### HONDA

Modèle	Année	Code	Description	Commentaire	Prix TTC
CBR 600 RR	2007 / 2008	STD-H06	STREET DEFENDER	PLATINE EN ALUMINIUM	143,60 €
CBR 600 F	2011 / 2013	STD-H13	STREET DEFENDER	PLATINE EN ALUMINIUM	143,60 €
CBR 1000 RR	2005 / 2009	STD-H10	STREET DEFENDER	PLATINE EN ALUMINIUM	143,60 €
CBR 1000 RR	2006 / 2007	STD-H11	STREET DEFENDER	PLATINE EN ALUMINIUM	143,60 €
CROSSRUNNER	2011 / 2013	STD-H14	STREET DEFENDER	PLATINE EN ALUMINIUM	119,60 €



## KAWASAKI

Modèle	Année	Code	Description	Commentaire	Prix TTC
ZX 6R / RR	2005 / 2006	STD-K6	STREET DEFENDER	PLATINE EN ALUMINIUM	95,70 €
ZX 6R	2007 / 2008	STD-K7	STREET DEFENDER	PLATINE EN ALUMINIUM	95,70 €
ZX 6R	2009	STD-K8	STREET DEFENDER	PLATINE EN ALUMINIUM	143,60 €
Z 750	2007 / 2012	STD-K12	STREET DEFENDER	PLATINE EN ALUMINIUM	107,70 €
Z 800	2013	STD-K14	STREET DEFENDER	PLATINE EN ALUMINIUM	110,10 €
Z 1000 SX	2011 / 2013	STD-K13	STREET DEFENDER	PLATINE EN ALUMINIUM	191,40 €
ER6-N	2006 / 2008	STD-ER6	STREET DEFENDER	PLATINE EN ALUMINIUM	95,70 €
ER6-N	2009 / 2011	STD-ER6-2	STREET DEFENDER	PLATINE EN ALUMINIUM	83,80 €
ER6-N	2012 / 2013	STD-ER6-3	STREET DEFENDER	PLATINE EN ALUMINIUM	119,60 €
VERSYS	2007 / 2008	STD-ER6	STREET DEFENDER	PLATINE EN ALUMINIUM	95,70 €



## KTM

Modèle	Année	Code	Description	Commentaire	Prix TTC
990 SM	2009 / *	STD-SM990	STREET DEFENDER	PLATINE EN ALUMINIUM	119,60 €
990 SUPERDUKE	2009 / *	STD-SDUKE	STREET DEFENDER	PLATINE EN ALUMINIUM	119,60 €
125 DUKE	2011 / 2013	STD-DK125	STREET DEFENDER	PLATINE EN ALUMINIUM	131,60 €

## SUZUKI

Modèle	Année	Code	Description	Commentaire	Prix TTC
GSX-R 600 / 750	2006 / 2007	STD-GX	STREET DEFENDER	PLATINE EN ALUMINIUM	119,60 €
GSX-R 600 / 750	2008 / 2010	STD-GX2	STREET DEFENDER	PLATINE EN ALUMINIUM	119,60 €
GSX-R 600 / 750	2011 / 2013	STD-GX3	STREET DEFENDER	PLATINE EN ALUMINIUM	143,60 €



## TRIUMPH

Modèle	Année	Code	Description	Commentaire	Prix TTC
DAYTONA 675	2006 / 2012	STD-T675	STREET DEFENDER	PLATINE EN ALUMINIUM	179,40 €
STREET TRIPLE	2007 / 2012	STD-T675	STREET DEFENDER	PLATINE EN ALUMINIUM	179,40 €
SPEED TRIPLE	2008 / 2010	STD-SPEED	STREET DEFENDER	PLATINE EN ALUMINIUM	119,60 €
TIGER 1050	2007 / 2011	STD-TIGER	STREET DEFENDER	PLATINE EN ALUMINIUM	179,40 €
STREET TRIPLE	2013	STD-ST-TRIPLE	STREET DEFENDER	PLATINE EN ALUMINIUM	179,40 €

## YAMAHA

Modèle	Année	Code	Description	Commentaire	Prix TTC
R6	2003 / 2005	STD-Y6	STREET DEFENDER	PLATINE EN ALUMINIUM	95,70 €
R6	2006 / 2007	STD-Y8	STREET DEFENDER	PLATINE EN ALUMINIUM	119,60 €
R1	2007 / 2008	STD-Y9	STREET DEFENDER	PLATINE EN ALUMINIUM	119,60 €
R1	2009 / 2013	STD-Y11	STREET DEFENDER	PLATINE EN ALUMINIUM	143,60 €
XJ6	2008 / 2009	STD-Y10	STREET DEFENDER	PLATINE EN ALUMINIUM	107,70 €

## OBTURATEURS DE RÉTROVISEURS

Les obturateurs de rétroviseurs permettent de maintenir le carénage en place lors d'une utilisation piste quand les rétroviseurs sont retirés. Leur design agressif et le choix parmi 6 couleurs vous permettront d'apporter une touche esthétique à votre moto en toutes occasions.

Couleurs : Aluminium, Noir, Titane, Or, Rouge, Bleu



### APRILIA

Modèle	Année	Code	Description	Couleur	Prix TTC
RSV 4 / FACTORY R	2009 / *	GW-V4	OBTURATEURS DE RÉTROVISEURS	Al No Ti Or Ro Bl	38,30 €



### BMW

Modèle	Année	Code	Description	Couleur	Prix TTC
S 1000 RR	2010 / *	GW-YA3	OBTURATEURS DE RÉTROVISEURS	Al No Ti Or Ro Bl	38,30 €

### DUCATI

Modèle	Année	Code	Description	Couleur	Prix TTC
PANIGALE 1199	2012 / 2013	GW-DU1	OBTURATEURS DE RÉTROVISEURS	Al No Ti Or Ro Bl	59,80 €

### HONDA

Modèle	Année	Code	Description	Couleur	Prix TTC
HORNET 600 S	1998 / 2006	GW-HO	OBTURATEURS DE RÉTROVISEURS	Al No Ti Or Ro Bl	38,30 €
CBR 600 F	1999 / 2006	GW-HO	OBTURATEURS DE RÉTROVISEURS	Al No Ti Or Ro Bl	38,30 €
CBR 600 F	2011 / 2013	GW-HO	OBTURATEURS DE RÉTROVISEURS	Al No Ti Or Ro Bl	38,30 €
CBR 600 RR	2003 / 2012	GW-HO	OBTURATEURS DE RÉTROVISEURS	Al No Ti Or Ro Bl	38,30 €
CBR 929 RR	2000 / 2001	GW-HO	OBTURATEURS DE RÉTROVISEURS	Al No Ti Or Ro Bl	38,30 €
CBR 954 RR	2002 / 2003	GW-HO	OBTURATEURS DE RÉTROVISEURS	Al No Ti Or Ro Bl	38,30 €
VTR SP1 / SP2	Toutes	GW-HO	OBTURATEURS DE RÉTROVISEURS	Al No Ti Or Ro Bl	38,30 €
CBR 1000 RR	2004 / 2007	GW-HO	OBTURATEURS DE RÉTROVISEURS	Al No Ti Or Ro Bl	38,30 €



### KAWASAKI

Modèle	Année	Code	Description	Couleur	Prix TTC
ZX6R / RR	2003 / 2004	GW-KA1	OBTURATEURS DE RÉTROVISEURS	Al No Ti Or Ro Bl	38,30 €
ZX6R / RR	2005 / 2007	GW-KA2	OBTURATEURS DE RÉTROVISEURS	Al No Ti Or Ro Bl	38,30 €
ZX6R	2009 / *	GW-KA3	OBTURATEURS DE RÉTROVISEURS	Al No Ti Or Ro Bl	38,30 €
ZX10R	2004 / 2010	GW-KA2	OBTURATEURS DE RÉTROVISEURS	Al No Ti Or Ro Bl	38,30 €
ZX10R	2011 / 2013	GW-KA5	OBTURATEURS DE RÉTROVISEURS	Al No Ti Or Ro Bl	38,30 €
ER-6F	2006 / 2008	GW-KA1	OBTURATEURS DE RÉTROVISEURS	Al No Ti Or Ro Bl	38,30 €
Z1000 SX	2011 / 2013	GW-KA4	OBTURATEURS DE RÉTROVISEURS	Al No Ti Or Ro Bl	38,30 €

## MV AGUSTA

Modèle	Année	Code	Description	Couleur	Prix TTC
F3	2012 / 2013	GW-F3	OBTURATEURS DE RÉTROVISEURS	Al No Ti Or Ro Bl	65,80 €

## SUZUKI

Modèle	Année	Code	Description	Couleur	Prix TTC
GSX-R 600 / 750	2000 / 2005	GW-SU	OBTURATEURS DE RÉTROVISEURS	Al No Ti Or Ro Bl	38,30 €
GSX-R 600 / 750	2006 / 2013	GW-S2	OBTURATEURS DE RÉTROVISEURS	Al No Ti Or Ro Bl	38,30 €
GSX-R 1000	2000 / 2004	GW-SU	OBTURATEURS DE RÉTROVISEURS	Al No Ti Or Ro Bl	38,30 €
GSX-R 1000	2005 / 2013	GW-S2	OBTURATEURS DE RÉTROVISEURS	Al No Ti Or Ro Bl	38,30 €
SV 650 S	2000 / 2009	GW-SU	OBTURATEURS DE RÉTROVISEURS	Al No Ti Or Ro Bl	38,30 €
SV 1000 S	2003 / 2008	GW-SU	OBTURATEURS DE RÉTROVISEURS	Al No Ti Or Ro Bl	38,30 €



## TRIUMPH

Modèle	Année	Code	Description	Couleur	Prix TTC
DAYTONA 675	2013	GW-TR1	OBTURATEURS DE RÉTROVISEURS	Al No Ti Or Ro Bl	38,30 €

## YAMAHA

Modèle	Année	Code	Description	Couleur	Prix TTC
R6	1999 / 2007	GW-YA	OBTURATEURS DE RÉTROVISEURS	Al No Ti Or Ro Bl	38,30 €
R6	2008 / 2013	GW-YA2	OBTURATEURS DE RÉTROVISEURS	Al No Ti Or Ro Bl	38,30 €
R1	1998 / 2006	GW-YA	OBTURATEURS DE RÉTROVISEURS	Al No Ti Or Ro Bl	38,30 €
R1	2007 / 2008	GW-YA2	OBTURATEURS DE RÉTROVISEURS	Al No Ti Or Ro Bl	38,30 €
R1	2009 / *	GW-YA3	OBTURATEURS DE RÉTROVISEURS	Al No Ti Or Ro Bl	38,30 €
FAZER 1000	2002 / 2003	GW-YA	OBTURATEURS DE RÉTROVISEURS	Al No Ti Or Ro Bl	38,30 €
T-MAX	2007	GW-MAX	OBTURATEURS DE RÉTROVISEURS	Al No Ti Or Ro Bl	53,90 €
T-MAX	2008 / 2011	GW-MAX2	OBTURATEURS DE RÉTROVISEURS	Al No Ti Or Ro Bl	77,80 €
T-MAX 530	2012 / 2013	GW-MAX3	OBTURATEURS DE RÉTROVISEURS	Al No Ti Or Ro Bl	77,80 €





## EMBOUS DE GUIDON

Les embouts de guidon sont pour la plupart spécifiques pour chaque moto.

Taillés dans la masse, ils mettent en avant un design innovant dont les moindres détails ont été étudiés avec soin.

Les embouts de guidon universels s'adaptent aux guidons de 12 et 17 mm.

Couleurs : Aluminium, Noir, Titane, Or, Rouge, Bleu, Orange (FS-U)



Modèle	Année	Code	Description	Couleur	Prix TTC
UNIVERSEL	Toutes	FS-U	EMBOUS DE GUIDON	Al No Ti Or Ro Bl Og	29,90 €

## APRILIA

Modèle	Année	Code	Description	Couleur	Prix TTC
TUONO / RSV / RSV4	2005 / 2013	FS-BE	EMBOUS DE GUIDON	Al No Ti Or Ro Bl	29,90 €
TUONO V4	2012 / 2013	FS-BE	EMBOUS DE GUIDON	Al No Ti Or Ro Bl	29,90 €
RS 125	2007 / 2013	FS-SU	EMBOUS DE GUIDON	Al No Ti Or Ro Bl	29,90 €
RS4 125	2011 / 2013	FS-TR1	EMBOUS DE GUIDON	Al No Ti Or Ro Bl	29,90 €
SHIVER	2011 / 2013	FS-BE	EMBOUS DE GUIDON	Al No Ti Or Ro Bl	29,90 €
SHIVER	2009 / 2010	FS-SU	EMBOUS DE GUIDON	Al No Ti Or Ro Bl	29,90 €

## BMW

Modèle	Année	Code	Description	Couleur	Prix TTC
S 1000 RR	2009 / 2013	FS-BMWS	EMBOUS DE GUIDON	Al No Ti Or Ro Bl	29,90 €
K1200R / SPORT / K1300 S/R	Toutes	FS-BMW1	EMBOUS DE GUIDON	Al No Ti Or Ro Bl	83,80 €
F800R / R1200ST / F650GS	Toutes	FS-BMW2	EMBOUS DE GUIDON	Al No Ti Or Ro Bl	83,80 €
R850R / R1100R / R1150R / K1200	Toutes	FS-BMW4	EMBOUS DE GUIDON	Al No Ti Or Ro Bl	83,80 €



## BENELLI

Modèle	Année	Code	Description	Couleur	Prix TTC
TNT / TREK	Toutes	FS-BE	EMBOUS DE GUIDON	Al No Ti Or Ro Bl	29,90 €

## DUCATI

Modèle	Année	Code	Description	Couleur	Prix TTC
TOUS sauf ST2 / S4	Toutes	FS-U	EMBOUS DE GUIDON	Al No Ti Or Ro Bl Og	29,90 €
PANIGALE 1199	Toutes	FS-DU1	EMBOUS DE GUIDON	Al No Ti Or Ro Bl	29,90 €



## HONDA

Modèle	Année	Code	Description	Couleur	Prix TTC
HORNET 600 / 900	Toutes	FS-HO	EMBOUTS DE GUIDON	Al No Ti Or Ro Bl	29,90 €
CBR 600 F / SP	1999 / 2006	FS-HO	EMBOUTS DE GUIDON	Al No Ti Or Ro Bl	29,90 €
CBR 600 F	2011 / 2013	FS-HO	EMBOUTS DE GUIDON	Al No Ti Or Ro Bl	29,90 €
CBR 600 RR	2003 / 2012	FS-HO	EMBOUTS DE GUIDON	Al No Ti Or Ro Bl	29,90 €
CBF 600 / N	2008 / 2012	FS-HO	EMBOUTS DE GUIDON	Al No Ti Or Ro Bl	29,90 €
CBR 900 RR	2000 / 2003	FS-HO	EMBOUTS DE GUIDON	Al No Ti Or Ro Bl	29,90 €
VTR SP1 / SP2	2001 / 2003	FS-HO	EMBOUTS DE GUIDON	Al No Ti Or Ro Bl	29,90 €
CB 1300	2008 / 2013	FS-HO	EMBOUTS DE GUIDON	Al No Ti Or Ro Bl	29,90 €
CB 1000 R	2008 / 2013	FS-HO	EMBOUTS DE GUIDON	Al No Ti Or Ro Bl	29,90 €
CBR 1000 RR	2004 / 2013	FS-HO	EMBOUTS DE GUIDON	Al No Ti Or Ro Bl	29,90 €
INTEGRA	2012 / 2013	FS-HO	EMBOUTS DE GUIDON	Al No Ti Or Ro Bl	29,90 €
CROSSRUNNER	2011 / 2013	FS-SU	EMBOUTS DE GUIDON	Al No Ti Or Ro Bl	29,90 €

## HUSQVARNA

Modèle	Année	Code	Description	Couleur	Prix TTC
NUDA 900	Toutes	FS-U	EMBOUTS DE GUIDON	Al No Ti Or Ro Bl Og	29,90 €



## KAWASAKI

Modèle	Année	Code	Description	Couleur	Prix TTC
ZX 6 R / RR	1998 / 2006	FS-KA1	EMBOUTS DE GUIDON	Al No Ti Or Ro Bl	29,90 €
ZX 6 R	2007 / 2013	FS-KA2	EMBOUTS DE GUIDON	Al No Ti Or Ro Bl	29,90 €
ZX 9 R	2000 / 2004	FS-KA1	EMBOUTS DE GUIDON	Al No Ti Or Ro Bl	29,90 €
Z 750 / Z 1000 / SX	2003 / 2013	FS-KA1	EMBOUTS DE GUIDON	Al No Ti Or Ro Bl	29,90 €
ZX 10 R	2004 / 2013	FS-KA2	EMBOUTS DE GUIDON	Al No Ti Or Ro Bl	29,90 €
ER-6N/F - VERSYS	2006 / 2013	FS-KA1	EMBOUTS DE GUIDON	Al No Ti Or Ro Bl	29,90 €
Z 800	2013	FS-KA1	EMBOUTS DE GUIDON	Al No Ti Or Ro Bl	29,90 €

## KTM

Modèle	Année	Code	Description	Couleur	Prix TTC
SUPERDUKE 990	Toutes	FS-U	EMBOUTS DE GUIDON	Al No Ti Or Ro Bl Og	29,90 €
690 SMC / 690 DUKE	Toutes	FS-U	EMBOUTS DE GUIDON	Al No Ti Or Ro Bl Og	29,90 €
DUKE 125	Toutes	FS-U	EMBOUTS DE GUIDON	Al No Ti Or Ro Bl Og	29,90 €

## MV AGUSTA

Modèle	Année	Code	Description	Couleur	Prix TTC
F4 / BRUTALE	* / 2009	FS-MV	EMBOUTS DE GUIDON	Al No Ti Or Ro Bl	29,90 €
F3	2012 / 2013	FS-MV	EMBOUTS DE GUIDON	Al No Ti Or Ro Bl	29,90 €
BRUTALE	2010 / *	FS-U	EMBOUTS DE GUIDON	Al No Ti Or Ro Bl Og	29,90 €



## SUZUKI

Modèle	Année	Code	Description	Couleur	Prix TTC
GSX-R 600 / 750	2000 / 2005	FS-U	EMBOUTS DE GUIDON	Al No Ti Or Ro Bl Og	29,90 €
GSX-R 600 / 750	2006 / 2013	FS-SU	EMBOUTS DE GUIDON	Al No Ti Or Ro Bl	29,90 €
GSX-R 1000	2000 / 2004	FS-U	EMBOUTS DE GUIDON	Al No Ti Or Ro Bl Og	29,90 €
GSX-R 1000	2005 / 2013	FS-SU	EMBOUTS DE GUIDON	Al No Ti Or Ro Bl	29,90 €
SV 650 S	2000 / 2012	FS-U	EMBOUTS DE GUIDON	Al No Ti Or Ro Bl Og	29,90 €
SV 1000 S	2003 / 2012	FS-U	EMBOUTS DE GUIDON	Al No Ti Or Ro Bl Og	29,90 €
GSR 600	2006 / 2011	FS-U	EMBOUTS DE GUIDON	Al No Ti Or Ro Bl Og	29,90 €
GSR 750	2011 / 2013	FS-SU	EMBOUTS DE GUIDON	Al No Ti Or Ro Bl	29,90 €
B-KING	2008 / 2011	FS-U	EMBOUTS DE GUIDON	Al No Ti Or Ro Bl Og	29,90 €
GLADIUS	Toutes	FS-U	EMBOUTS DE GUIDON	Al No Ti Or Ro Bl	29,90 €



## TRIUMPH

Modèle	Année	Code	Description	Couleur	Prix TTC
SPEED TRIPLE	2005 / 2010	FS-U	EMBOUTS DE GUIDON	Al No Ti Or Ro Bl Og	29,90 €
SPEED TRIPLE	2011 / 2013	FS-TR1	EMBOUTS DE GUIDON	Al No Ti Or Ro Bl	29,90 €
DAYTONA 675	2011 / 2013	FS-TR1	EMBOUTS DE GUIDON	Al No Ti Or Ro Bl	29,90 €
STREET TRIPLE R	2013	FS-TR1	EMBOUTS DE GUIDON	Al No Ti Or Ro Bl	29,90 €

## YAMAHA

Modèle	Année	Code	Description	Couleur	Prix TTC
R1	1998 / 2013	FS-YA1	EMBOUTS DE GUIDON	Al No Ti Or Ro Bl	29,90 €
R6	2006 / 2013	FS-YA1	EMBOUTS DE GUIDON	Al No Ti Or Ro Bl	29,90 €
FAZER 1000	2002 / 2004	FS-YA3	EMBOUTS DE GUIDON	Al No Ti Or Ro Bl	29,90 €
FZ1 Naked	2006 / 2013	FS-YA1	EMBOUTS DE GUIDON	Al No Ti Or Ro Bl	29,90 €
FZ1 FAZER	2006 / 2013	FS-YA3	EMBOUTS DE GUIDON	Al No Ti Or Ro Bl	29,90 €
FZ6	2004 / 2013	FS-YA3	EMBOUTS DE GUIDON	Al No Ti Or Ro Bl	29,90 €
TDM 900 / T-MAX	Toutes	FS-YA3	EMBOUTS DE GUIDON	Al No Ti Or Ro Bl	29,90 €
XJ6	2009 / 2013	FS-YA3	EMBOUTS DE GUIDON	Al No Ti Or Ro Bl	29,90 €
FZ8	2010 / *	FS-YA1	EMBOUTS DE GUIDON	Al No Ti Or Ro Bl	29,90 €



## DIABOLOS

Les diabolos sont réalisés à partir de barres en aluminium aéronautique. Leur design reprend les éléments esthétiques des embouts de guidon. Ils sont disponibles en 6 coloris, et en 3 diamètres différents, M6, M8 et M10.

Couleurs : Aluminium, Noir, Titane, Or, Rouge, Bleu

**18,00 € (la paire)**



## APRILIA

Modèle	Année	Code	Description	Couleur	Prix TTC
RSV 1000 R / FACTORY / RSV 4	2005 / 2013	PS-M6B	DIABOLOS	Al No Ti Or Ro Bl	18,00 €
TUONO 1000 R / FACTORY	2006 / 2013	PS-M6B	DIABOLOS	Al No Ti Or Ro Bl	18,00 €
DORSODURO / SHIVER / RS125	2008 / 2013	PS-M6	DIABOLOS	Al No Ti Or Ro Bl	18,00 €

## BMW

Modèle	Année	Code	Description	Couleur	Prix TTC
S 1000 RR	2010 / 2013	PS-M8B	DIABOLOS	Al No Ti Or Ro Bl	18,00 €

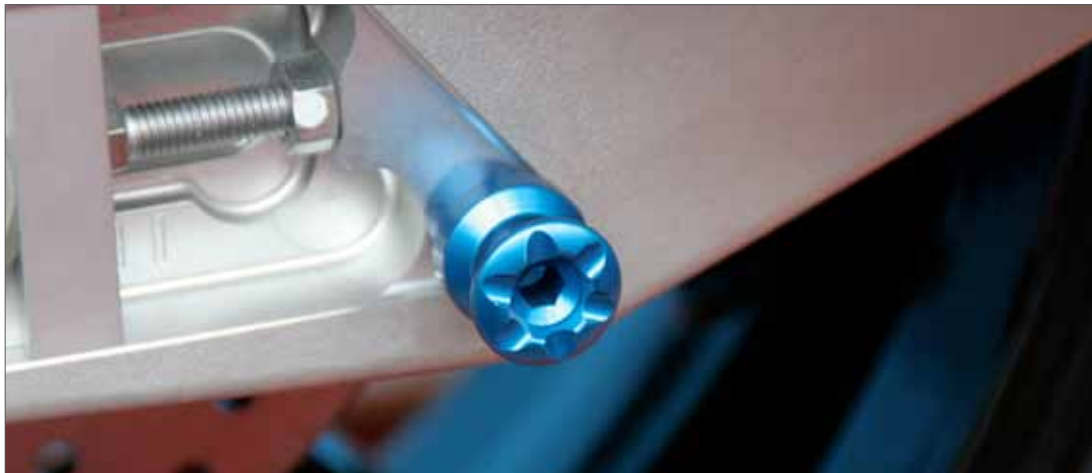

## DUCATI

Modèle	Année	Code	Description	Couleur	Prix TTC
749 / 999 / S / R	2005 / 2008	PS-M8	DIABOLOS	Al No Ti Or Ro Bl	18,00 €

## HONDA

Modèle	Année	Code	Description	Couleur	Prix TTC
TOUS (sauf cbr 600 rr)	Toutes	PS-M8	DIABOLOS	Al No Ti Or Ro Bl	18,00 €
CBR 600 RR	2007 / 2012	PS-M8B	DIABOLOS	Al No Ti Or Ro Bl	18,00 €

## KAWASAKI

Modèle	Année	Code	Description	Couleur	Prix TTC
ZX 6 R / RR	2003 / 2006	PS-M10	DIABOLOS	Al No Ti Or Ro Bl	18,00 €
ZX 6 R	2007 / 2013	PS-M10B	DIABOLOS	Al No Ti Or Ro Bl	18,00 €
ZX 10 R	2004 / 2005	PS-M10	DIABOLOS	Al No Ti Or Ro Bl	18,00 €
ZX 10 R	2006 / 2007	PS-M10B	DIABOLOS	Al No Ti Or Ro Bl	18,00 €
ZX 10 R	2008 / 2010	PS-M10	DIABOLOS	Al No Ti Or Ro Bl	18,00 €
ZX 10 R	2011 / 2013	PS-M8	DIABOLOS	Al No Ti Or Ro Bl	18,00 €
Z 750 / S	2004 / 2011	PS-M10B	DIABOLOS	Al No Ti Or Ro Bl	18,00 €
Z 1000	2003 / 2006	PS-M10	DIABOLOS	Al No Ti Or Ro Bl	18,00 €
Z 1000	2007 / 2009	PS-M10B	DIABOLOS	Al No Ti Or Ro Bl	18,00 €
Z 1000 / SX	2010 / 2013	PS-M10D	DIABOLOS	Al No Ti Or Ro Bl	18,00 €
ER-6N / F	2006 / 2013	PS-M10B	DIABOLOS	Al No Ti Or Ro Bl	18,00 €
VERSYS	2007 / 2013	PS-M10B	DIABOLOS	Al No Ti Or Ro Bl	18,00 €
VERSYS 1000	2012 / 2013	PS-M10	DIABOLOS	Al No Ti Or Ro Bl	18,00 €
Z 800	2013	PS-M8B	DIABOLOS	Al No Ti Or Ro Bl	18,00 €

## KTM

Modèle	Année	Code	Description	Couleur	Prix TTC
FILETAGE M10X1,5	**	PS-M10C	DIABOLOS	Al No Ti Or Ro Bl	18,00 €
125 DUKE	Toutes	PS-M10D	DIABOLOS	Al No Ti Or Ro Bl	18,00 €
RC8	Toutes	PS-M8B	DIABOLOS	Al No Ti Or Ro Bl	18,00 €



## SUZUKI

Modèle	Année	Code	Description	Couleur	Prix TTC
GSX-R 600 / 750	1997 / 2003	PS-M8	DIABOLOS	Al No Ti Or Ro Bl	18,00 €
GSX-R 600 / 750	2004 / 2010	PS-M8B	DIABOLOS	Al No Ti Or Ro Bl	18,00 €
GSX-R 600 / 750	2011 / 2013	PS-M8	DIABOLOS	Al No Ti Or Ro Bl	18,00 €
GSX-R 1000	2001 / 2002	PS-M8	DIABOLOS	Al No Ti Or Ro Bl	18,00 €
GSX-R 1000	2003 / 2013	PS-M8B	DIABOLOS	Al No Ti Or Ro Bl	18,00 €
SV 650 / S	2000 / 2007	PS-M8	DIABOLOS	Al No Ti Or Ro Bl	18,00 €
SV 1000 / S	2003 / 2008	PS-M8B	DIABOLOS	Al No Ti Or Ro Bl	18,00 €
GSR 600	2006 / 2011	PS-M8B	DIABOLOS	Al No Ti Or Ro Bl	18,00 €
GSR 750	2011 / 2013	PS-M8	DIABOLOS	Al No Ti Or Ro Bl	18,00 €
HAYABUSA	Toutes	PS-M8B	DIABOLOS	Al No Ti Or Ro Bl	18,00 €
B-KING	2008 / 2011	PS-M8B	DIABOLOS	Al No Ti Or Ro Bl	18,00 €
GLADIUS	Toutes	PS-M8	DIABOLOS	Al No Ti Or Ro Bl	18,00 €

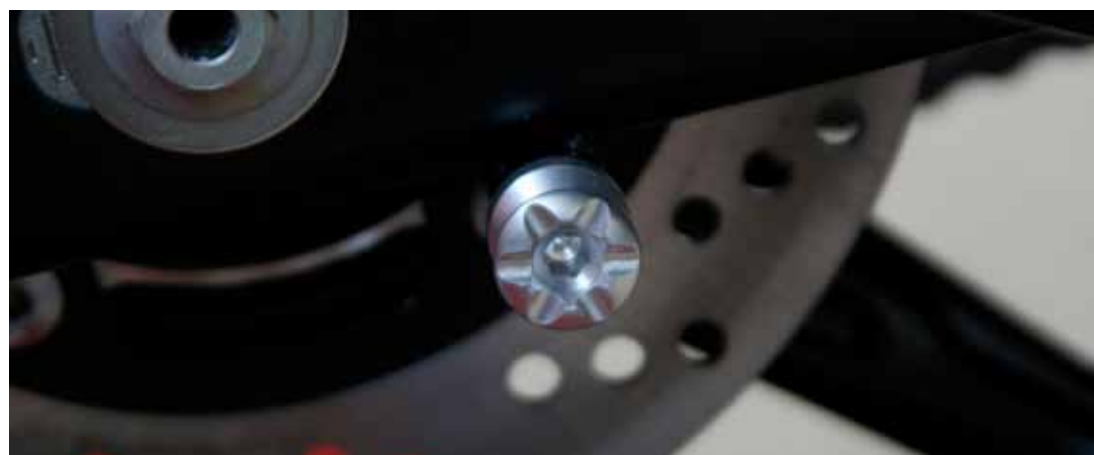

## TRIUMPH

Modèle	Année	Code	Description	Couleur	Prix TTC
DAYTONA 675 / STREET TRIPLE	* / 2009	PS-M6	DIABOLOS	Al No Ti Or Ro Bl	18,00 €
DAYTONA 675 / STREET TRIPLE	2010 / 2012	PS-M8	DIABOLOS	Al No Ti Or Ro Bl	18,00 €
DAYTONA 675 R / STREET TRIPLE	2013	PS-M8B	DIABOLOS	Al No Ti Or Ro Bl	18,00 €

## YAMAHA

Modèle	Année	Code	Description	Couleur	Prix TTC
TOUS avec filetage M6	Toutes	PS-M6	DIABOLOS	Al No Ti Or Ro Bl	18,00 €

## ÉCROUS D'AXE DE ROUE ARRIÈRE

Extrêmement résistants et esthétiques, ces écrous de roue arrière en aluminium aviation usinés dans la masse sont disponibles en 6 coloris au choix. Ils complètent la gamme des accessoires usinés Evotech, avec les écrous d'axe de roue avant, axe de bras oscillant, bouchon de carter d'huile, diabolos et embouts de guidon.

Couleurs : Aluminium, Noir, Titane, Or, Rouge, Bleu

**23,40 €**



### APRILIA

Modèle	Année	Code	Description	Couleur	Prix TTC
RSV 1000 R / FACTORY	2002 / 2013	TB-018	ÉCROU D'AXE DE ROUE ARRIÈRE	Al No Ti Or Ro Bl	23,40 €
TUONO / R	2002 / 2013	TB-018	ÉCROU D'AXE DE ROUE ARRIÈRE	Al No Ti Or Ro Bl	23,40 €
DORSODURO / SHIVER / RSV4	2008 / 2013	TB-018	ÉCROU D'AXE DE ROUE ARRIÈRE	Al No Ti Or Ro Bl	23,40 €
DORSODURO 1200	2011 / 2013	TB-018	ÉCROU D'AXE DE ROUE ARRIÈRE	Al No Ti Or Ro Bl	23,40 €
RS 125	2008 / 2009	TB-018	ÉCROU D'AXE DE ROUE ARRIÈRE	Al No Ti Or Ro Bl	23,40 €
TUONO V4	2011 / 2013	TB-018	ÉCROU D'AXE DE ROUE ARRIÈRE	Al No Ti Or Ro Bl	23,40 €



### BMW

Modèle	Année	Code	Description	Couleur	Prix TTC
S 1000 R	2010 / 2013	TB-005	ÉCROU D'AXE DE ROUE ARRIÈRE	Al No Ti Or Ro Bl	23,40 €

### DUCATI

Modèle	Année	Code	Description	Couleur	Prix TTC
749 / 999	2002 / 2008	TB-002	ÉCROU D'AXE DE ROUE ARRIÈRE	Al No Ti Or Ro Bl	23,40 €

### HONDA

Modèle	Année	Code	Description	Couleur	Prix TTC
CBR 600 F	1999 / 2006	TB-001	ÉCROU D'AXE DE ROUE ARRIÈRE	Al No Ti Or Ro Bl	23,40 €
CBR 600 F	2011 / 2013	TB-001	ÉCROU D'AXE DE ROUE ARRIÈRE	Al No Ti Or Ro Bl	23,40 €
HORNET 600	1998 / 2006	TB-017	ÉCROU D'AXE DE ROUE ARRIÈRE	Al No Ti Or Ro Bl	23,40 €
HORNET 600	2007 / 2013	TB-001	ÉCROU D'AXE DE ROUE ARRIÈRE	Al No Ti Or Ro Bl	23,40 €
CBR 600 RR	2003 / 2010	TB-003	ÉCROU D'AXE DE ROUE ARRIÈRE	Al No Ti Or Ro Bl	23,40 €
CBR 929 / 954 RR	2000 / 2003	TB-003	ÉCROU D'AXE DE ROUE ARRIÈRE	Al No Ti Or Ro Bl	23,40 €
CBR 1000 RR	2004 / 2013	TB-003	ÉCROU D'AXE DE ROUE ARRIÈRE	Al No Ti Or Ro Bl	23,40 €
HORNET 900	2002 / 2007	TB-001	ÉCROU D'AXE DE ROUE ARRIÈRE	Al No Ti Or Ro Bl	23,40 €
VTR SP1 / SP2	Toutes	TB-003	ÉCROU D'AXE DE ROUE ARRIÈRE	Al No Ti Or Ro Bl	23,40 €
INTEGRA / NCX	2012 / 2013	TB-001	ÉCROU D'AXE DE ROUE ARRIÈRE	Al No Ti Or Ro Bl	23,40 €

### HUSQVARNA

Modèle	Année	Code	Description	Couleur	Prix TTC
NUDA 900	2012 / 2013	TB-017	ÉCROU D'AXE DE ROUE ARRIÈRE	Al No Ti Or Ro Bl	23,40 €

## KAWASAKI

Modèle	Année	Code	Description	Couleur	Prix TTC
ZX 6 R / RR	2003 / 2013	TB-005	ÉCROU D'AXE DE ROUE ARRIÈRE	Al No Ti Or Ro Bl	23,40 €
ZX 10 R	2004 / 2010	TB-001	ÉCROU D'AXE DE ROUE ARRIÈRE	Al No Ti Or Ro Bl	23,40 €
ZX 10 R	2011 / 2013	TB-005	ÉCROU D'AXE DE ROUE ARRIÈRE	Al No Ti Or Ro Bl	23,40 €
Z 1000	2003 / 2013	TB-005	ÉCROU D'AXE DE ROUE ARRIÈRE	Al No Ti Or Ro Bl	23,40 €
Z 750 / S	2004 / 2012	TB-001	ÉCROU D'AXE DE ROUE ARRIÈRE	Al No Ti Or Ro Bl	23,40 €
ER6-N / F - VERSYS	2006 / 2013	TB-001	ÉCROU D'AXE DE ROUE ARRIÈRE	Al No Ti Or Ro Bl	23,40 €

## KTM

Modèle	Année	Code	Description	Couleur	Prix TTC
DUKE 125	2011 / 2013	TB-003	ÉCROU D'AXE DE ROUE ARRIÈRE	Al No Ti Or Ro Bl	23,40 €
KTM 125 - 530	2011 / 2013	TB-002	ÉCROU D'AXE DE ROUE ARRIÈRE	Al No Ti Or Ro Bl	23,40 €
LC8 / LC4	2011 / 2013	TB-018	ÉCROU D'AXE DE ROUE ARRIÈRE	Al No Ti Or Ro Bl	23,40 €
690 DUKE	2012 / 2013	TB-018	ÉCROU D'AXE DE ROUE ARRIÈRE	Al No Ti Or Ro Bl	23,40 €

## SUZUKI

Modèle	Année	Code	Description	Couleur	Prix TTC
GSX-R 600 / 750	2000 / 2010	TB-008	ÉCROU D'AXE DE ROUE ARRIÈRE	Al No Ti Or Ro Bl	23,40 €
GSX-R 600 / 750	2011 / 2013	TB-003	ÉCROU D'AXE DE ROUE ARRIÈRE	Al No Ti Or Ro Bl	23,40 €
GSX-R 1000 / 1400	2000 / 2012	TB-008	ÉCROU D'AXE DE ROUE ARRIÈRE	Al No Ti Or Ro Bl	23,40 €
SV 650 / S	2000 / 2009	TB-001	ÉCROU D'AXE DE ROUE ARRIÈRE	Al No Ti Or Ro Bl	23,40 €
GSR 600	2006 / 2011	TB-003	ÉCROU D'AXE DE ROUE ARRIÈRE	Al No Ti Or Ro Bl	23,40 €
GSR 750	2011 / 2013	TB-003	ÉCROU D'AXE DE ROUE ARRIÈRE	Al No Ti Or Ro Bl	23,40 €
BANDIT 1200 / S	2005 / 2008	TB-008	ÉCROU D'AXE DE ROUE ARRIÈRE	Al No Ti Or Ro Bl	23,40 €
SV 1000 / S	2004 / 2008	TB-008	ÉCROU D'AXE DE ROUE ARRIÈRE	Al No Ti Or Ro Bl	23,40 €
HAYABUSA	1999 / 2012	TB-008	ÉCROU D'AXE DE ROUE ARRIÈRE	Al No Ti Or Ro Bl	23,40 €
B-KING	2008 / 2011	TB-008	ÉCROU D'AXE DE ROUE ARRIÈRE	Al No Ti Or Ro Bl	23,40 €
GLADIUS	Toutes	TB-002	ÉCROU D'AXE DE ROUE ARRIÈRE	Al No Ti Or Ro Bl	23,40 €



## TRIUMPH

Modèle	Année	Code	Description	Couleur	Prix TTC
DAYTONA 675 TRIPLE	2006 / 2012	TB-001	ÉCROU D'AXE DE ROUE ARRIÈRE	Al No Ti Or Ro Bl	23,40 €
STREET TRIPLE	2007 / 2012	TB-001	ÉCROU D'AXE DE ROUE ARRIÈRE	Al No Ti Or Ro Bl	23,40 €

## YAMAHA

Modèle	Année	Code	Description	Couleur	Prix TTC
R6	1999 / 2012	TB-005	ÉCROU D'AXE DE ROUE ARRIÈRE	Al No Ti Or Ro Bl	23,40 €
R1	1998 / 2008	TB-005	ÉCROU D'AXE DE ROUE ARRIÈRE	Al No Ti Or Ro Bl	23,40 €
R1	2009 / 2013	TB-015	ÉCROU D'AXE DE ROUE ARRIÈRE	Al No Ti Or Ro Bl	23,40 €
FAZER 600	1998 / 2003	TB-001	ÉCROU D'AXE DE ROUE ARRIÈRE	Al No Ti Or Ro Bl	23,40 €
FAZER 1000	2001 / 2005	TB-005	ÉCROU D'AXE DE ROUE ARRIÈRE	Al No Ti Or Ro Bl	23,40 €
FZ6 / FAZER	2004 / 2012	TB-005	ÉCROU D'AXE DE ROUE ARRIÈRE	Al No Ti Or Ro Bl	23,40 €
FZ8	2006 / 2012	TB-005	ÉCROU D'AXE DE ROUE ARRIÈRE	Al No Ti Or Ro Bl	23,40 €
FZ1 / FAZER	2006 / 2012	TB-005	ÉCROU D'AXE DE ROUE ARRIÈRE	Al No Ti Or Ro Bl	23,40 €
MT-01	2005 / 2006	TB-005	ÉCROU D'AXE DE ROUE ARRIÈRE	Al No Ti Or Ro Bl	23,40 €
XJ6	2009 / 2012	TB-017	ÉCROU D'AXE DE ROUE ARRIÈRE	Al No Ti Or Ro Bl	23,40 €
TMAX 530	2006 / 2012	TB-005	ÉCROU D'AXE DE ROUE ARRIÈRE	Al No Ti Or Ro Bl	23,40 €

## ÉCROUS D'AXE DE ROUE AVANT

Pour compléter sa gamme d'accessoires haut de gamme, Evotech a étudié un ensemble d'écrous destinés aux axes de roue avant ayant un design très particulier.

Usinés en aluminium aviation, ils sont disponibles en 6 coloris différents.

Couleurs : Aluminium, Noir, Titane, Or, Rouge, Bleu

**23,40 €**



### APRILIA

Modèle	Année	Code	Description	Couleur	Prix TTC
RSV 1000 R / FACTORY - RS125	2002 / 2013	TB-018	ÉCROU D'AXE DE ROUE AVANT	Al No Ti Or Ro Bl	23,40 €
RSV 4 / TUONO R / FACTORY	2002 / 2013	TB-018	ÉCROU D'AXE DE ROUE AVANT	Al No Ti Or Ro Bl	23,40 €
DORSODURO / SHIVER / RSV4 / RS125	2008 / 2013	TB-018	ÉCROU D'AXE DE ROUE AVANT	Al No Ti Or Ro Bl	23,40 €
DORSODURO 1200	2011 / 2013	TB-018	ÉCROU D'AXE DE ROUE AVANT	Al No Ti Or Ro Bl	23,40 €
TUONO V4	2011 / 2013	TB-018	ÉCROU D'AXE DE ROUE AVANT	Al No Ti Or Ro Bl	23,40 €



### HONDA

Modèle	Année	Code	Description	Couleur	Prix TTC
CBR 600 F / SPORT	1999 / 2006	TB-060	ÉCROU D'AXE DE ROUE AVANT	Al No Ti Or Ro Bl	23,40 €
CBR 600 F	2011 / 2013	TB-060	ÉCROU D'AXE DE ROUE AVANT	Al No Ti Or Ro Bl	23,40 €
CBR 600 RR	2003 / 2013	TB-060	ÉCROU D'AXE DE ROUE AVANT	Al No Ti Or Ro Bl	23,40 €
HORNET 600	1998 / 2013	TB-060	ÉCROU D'AXE DE ROUE AVANT	Al No Ti Or Ro Bl	23,40 €
HORNET 900	2002 / 2007	TB-060	ÉCROU D'AXE DE ROUE AVANT	Al No Ti Or Ro Bl	23,40 €
CBR 1000 RR	2004 / 2013	TB-061	ÉCROU D'AXE DE ROUE AVANT	Al No Ti Or Ro Bl	23,40 €
CBR 929 / 954 RR	2000 / 2003	TB-061	ÉCROU D'AXE DE ROUE AVANT	Al No Ti Or Ro Bl	23,40 €
CB 1000 R	2008 / 2013	TB-060	ÉCROU D'AXE DE ROUE AVANT	Al No Ti Or Ro Bl	23,40 €
VTR SP1 / SP2	**	TB-060	ÉCROU D'AXE DE ROUE AVANT	Al No Ti Or Ro Bl	23,40 €
CROSSRUNNER	2011 / 2013	TB-061	ÉCROU D'AXE DE ROUE AVANT	Al No Ti Or Ro Bl	23,40 €

### KAWASAKI

Modèle	Année	Code	Description	Couleur	Prix TTC
ZX 10 R	2006 / 2010	TB-005	ÉCROU D'AXE DE ROUE AVANT	Al No Ti Or Ro Bl	23,40 €
ER 6 N	2006 / 2008	TB-061	ÉCROU D'AXE DE ROUE AVANT	Al No Ti Or Ro Bl	23,40 €

### SUZUKI

Modèle	Année	Code	Description	Couleur	Prix TTC
GSX-R 600 / 750	2006 / 2010	TB-061	ÉCROU D'AXE DE ROUE AVANT	Al No Ti Or Ro Bl	23,40 €
GSX-R 600 / 750	2011 / 2013	TB-002	ÉCROU D'AXE DE ROUE AVANT	Al No Ti Or Ro Bl	23,40 €
GSX-R 1000	2005 / 2013	TB-061	ÉCROU D'AXE DE ROUE AVANT	Al No Ti Or Ro Bl	23,40 €
BANDIT 1200 / S	2006 / 2007	TB-061	ÉCROU D'AXE DE ROUE AVANT	Al No Ti Or Ro Bl	23,40 €
B-KING	2008 / 2011	TB-061	ÉCROU D'AXE DE ROUE AVANT	Al No Ti Or Ro Bl	23,40 €
HAYABUSA	2009 / 2012	TB-061	ÉCROU D'AXE DE ROUE AVANT	Al No Ti Or Ro Bl	23,40 €

### YAMAHA

Modèle	Année	Code	Description	Couleur	Prix TTC
R6	2006 / 2012	TB-060	ÉCROU D'AXE DE ROUE AVANT	Al No Ti Or Ro Bl	23,40 €
R1	Toutes	TB-060	ÉCROU D'AXE DE ROUE AVANT	Al No Ti Or Ro Bl	23,40 €



## ÉCROUS D'AXE DE BRAS OSCILLANT

Reprenant le style des écrous de colonne de direction et d'axe de roue arrière, les écrous d'axe de bras oscillant sont réalisés en aluminium aviation taillé masse, et sont disponibles en 6 coloris au choix.

Couleurs : Aluminium, Noir, Titane, Or, Rouge, Bleu

**23,40 €**



### APRILIA

Modèle	Année	Code	Description	Couleur	Prix TTC
RSV 1000 R / TUONO	Toutes	TB-002	ÉCROU D'AXE DE BRAS OSC.	Al No Ti Or Ro Bl	23,40 €
DORSODURO / SHIVER / RSV4	2008 / 2012	TB-002	ÉCROU D'AXE DE BRAS OSC.	Al No Ti Or Ro Bl	23,40 €

### BMW

Modèle	Année	Code	Description	Couleur	Prix TTC
S 1000 RR	2010 / 2013	TB-001	ÉCROU D'AXE DE BRAS OSC.	Al No Ti Or Ro Bl	23,40 €

### BENELLI

Modèle	Année	Code	Description	Couleur	Prix TTC
TNT	Toutes	TB-061	ÉCROU D'AXE DE BRAS OSC.	Al No Ti Or Ro Bl	23,40 €

### HONDA

Modèle	Année	Code	Description	Couleur	Prix TTC
CBR 600 F / SPORT	1999 / 2006	TB-001	ÉCROU D'AXE DE BRAS OSC.	Al No Ti Or Ro Bl	23,40 €
CBR 600 F	2011 / 2013	TB-001	ÉCROU D'AXE DE BRAS OSC.	Al No Ti Or Ro Bl	23,40 €
CBR 600 RR	2007 / 2012	TB-001	ÉCROU D'AXE DE BRAS OSC.	Al No Ti Or Ro Bl	23,40 €
HORNET 600	1998 / 2006	TB-016	ÉCROU D'AXE DE BRAS OSC.	Al No Ti Or Ro Bl	23,40 €
HORNET 600	2007 / 2013	TB-001	ÉCROU D'AXE DE BRAS OSC.	Al No Ti Or Ro Bl	23,40 €
CBR 1000 RR	2004 / 2013	TB-003	ÉCROU D'AXE DE BRAS OSC.	Al No Ti Or Ro Bl	23,40 €
CB 1000 R	2008 / 2013	TB-001	ÉCROU D'AXE DE BRAS OSC.	Al No Ti Or Ro Bl	23,40 €
VTR SP1	**	TB-003	ÉCROU D'AXE DE BRAS OSC.	Al No Ti Or Ro Bl	23,40 €
VTR SP2	**	TB-001	ÉCROU D'AXE DE BRAS OSC.	Al No Ti Or Ro Bl	23,40 €

### KAWASAKI

Modèle	Année	Code	Description	Couleur	Prix TTC
ZX6 R / RR	2003 / 2013	TB-002	ÉCROU D'AXE DE BRAS OSC.	Al No Ti Or Ro Bl	23,40 €
ZX10 R	2004 / 2010	TB-002	ÉCROU D'AXE DE BRAS OSC.	Al No Ti Or Ro Bl	23,40 €
Z 1000 / VERSYS 1000	2010 / 2013	TB-002	ÉCROU D'AXE DE BRAS OSC.	Al No Ti Or Ro Bl	23,40 €
Z 800	2013	TB-002	ÉCROU D'AXE DE BRAS OSC.	Al No Ti Or Ro Bl	23,40 €

### SUZUKI

Modèle	Année	Code	Description	Couleur	Prix TTC
GSX-R 600 / 750	2000 / 2003	TB-008	ÉCROU D'AXE DE BRAS OSC.	Al No Ti Or Ro Bl	23,40 €
GSX-R 600 / 750	2004 / 2013	TB-002	ÉCROU D'AXE DE BRAS OSC.	Al No Ti Or Ro Bl	23,40 €
GSX-R 1000	2001 / 2004	TB-008	ÉCROU D'AXE DE BRAS OSC.	Al No Ti Or Ro Bl	23,40 €
GSX-R 1000	2005 / 2012	TB-002	ÉCROU D'AXE DE BRAS OSC.	Al No Ti Or Ro Bl	23,40 €
SV 650 / S	2000 / 2011	TB-001	ÉCROU D'AXE DE BRAS OSC.	Al No Ti Or Ro Bl	23,40 €
SV 1000 / S	2004 / 2011	TB-008	ÉCROU D'AXE DE BRAS OSC.	Al No Ti Or Ro Bl	23,40 €
HAYABUSA	1999 / 2011	TB-008	ÉCROU D'AXE DE BRAS OSC.	Al No Ti Or Ro Bl	23,40 €
B-KING	2008 / 2011	TB-002	ÉCROU D'AXE DE BRAS OSC.	Al No Ti Or Ro Bl	23,40 €

### TRIUMPH

Modèle	Année	Code	Description	Couleur	Prix TTC
DAYTONA 675 / R	2006 / 2013	TB-017	ÉCROU D'AXE DE BRAS OSC.	Al No Ti Or Ro Bl	23,40 €
STREET TRIPLE / R	2007 / 2013	TB-017	ÉCROU D'AXE DE BRAS OSC.	Al No Ti Or Ro Bl	23,40 €

### YAMAHA

Modèle	Année	Code	Description	Couleur	Prix TTC
R6	1999 / 2005	TB-001	ÉCROU D'AXE DE BRAS OSC.	Al No Ti Or Ro Bl	23,40 €
R6	2006 / 2013	TB-003	ÉCROU D'AXE DE BRAS OSC.G	Al No Ti Or Ro Bl	23,40 €
R6	2006 / 2013	TB-011	ÉCROU D'AXE DE BRAS OSC.D	Al No Ti Or Ro Bl	23,40 €
R1	1998 / 2006	TB-001	ÉCROU D'AXE DE BRAS OSC.	Al No Ti Or Ro Bl	23,40 €
R1	2007 / 2013	TB-002	ÉCROU D'AXE DE BRAS OSC.G	Al No Ti Or Ro Bl	23,40 €
R1	2007 / 2013	TB-020	ÉCROU D'AXE DE BRAS OSC.D	Al No Ti Or Ro Bl	23,40 €
FAZER 600	1998 / 2003	TB-001	ÉCROU D'AXE DE BRAS OSC.	Al No Ti Or Ro Bl	23,40 €
FZ6 / FAZER / S2	2004 / 2013	TB-001	ÉCROU D'AXE DE BRAS OSC.	Al No Ti Or Ro Bl	23,40 €
FZ1 / FAZER	2006 / 2013	TB-001	ÉCROU D'AXE DE BRAS OSC.	Al No Ti Or Ro Bl	23,40 €
FZ8	2010 / 2013	TB-001	ÉCROU D'AXE DE BRAS OSC.	Al No Ti Or Ro Bl	23,40 €
MT-03	2006 / 2012	TB-017	ÉCROU D'AXE DE BRAS OSC.	Al No Ti Or Ro Bl	23,40 €

## ÉCROUS DE COLONNE DE DIRECTION

Pour compléter sa gamme d'accessoires haut de gamme, Evotech a étudié un ensemble d'écrous destinés aux axes de colonne de direction, axe de bras oscillant, axe de roue avant/arrière avec un design très particulier.

Usinés en aluminium aviation, ils sont disponibles en 6 coloris différents.

Couleurs : Aluminium, Noir, Titane, Or, Rouge, Bleu

**23,40 €**



### APRILIA

Modèle	Année	Code	Description	Couleur	Prix TTC
DORSODURO / SHIVER	2008 / 2013	TB-010	ÉCROU DE COLONNE DE DIRECTION	Al No Ti Or Ro Bl	23,40 €

### BMW

Modèle	Année	Code	Description	Couleur	Prix TTC
S 1000 RR	2010 / 2013	TB-009	ÉCROU DE COLONNE DE DIRECTION	Al No Ti Or Ro Bl	23,40 €

### HONDA

Modèle	Année	Code	Description	Couleur	Prix TTC
CBR 600 F	1999 / 2006	TB-004	ÉCROU DE COLONNE DE DIRECTION	Al No Ti Or Ro Bl	23,40 €
CBR 600 F	2011 / 2013	TB-004	ÉCROU DE COLONNE DE DIRECTION	Al No Ti Or Ro Bl	23,40 €
CBR 600 RR	2003 / 2012	TB-004	ÉCROU DE COLONNE DE DIRECTION	Al No Ti Or Ro Bl	23,40 €
CBR 900 RR	2000 / 2003	TB-004	ÉCROU DE COLONNE DE DIRECTION	Al No Ti Or Ro Bl	23,40 €
HORNET 600	1998 / 2012	TB-004	ÉCROU DE COLONNE DE DIRECTION	Al No Ti Or Ro Bl	23,40 €
HORNET 900	2002 / 2007	TB-004	ÉCROU DE COLONNE DE DIRECTION	Al No Ti Or Ro Bl	23,40 €
VTR SP1	Toutes	TB-004	ÉCROU DE COLONNE DE DIRECTION	Al No Ti Or Ro Bl	23,40 €
CBR 1000 RR	2008 / 2012	TB-019	ÉCROU DE COLONNE DE DIRECTION	Al No Ti Or Ro Bl	23,40 €
CBR 125	2011 / 2012	TB-004	ÉCROU DE COLONNE DE DIRECTION	Al No Ti Or Ro Bl	23,40 €



### KTM

Modèle	Année	Code	Description	Couleur	Prix TTC
125 DUKE	2011 / 2013	TB-010	ÉCROU DE COLONNE DE DIRECTION	Al No Ti Or Ro Bl	23,40 €

### KAWASAKI

Modèle	Année	Code	Description	Couleur	Prix TTC
ZX6 R / RR	2005 / 2013	TB-009	ÉCROU DE COLONNE DE DIRECTION	Al No Ti Or Ro Bl	23,40 €
ZX10 R	2004 / 2007	TB-009	ÉCROU DE COLONNE DE DIRECTION	Al No Ti Or Ro Bl	23,40 €

## SUZUKI

Modèle	Année	Code	Description	Couleur	Prix TTC
GSX-R 600 / 750	2000 / 2005	TB-015	ÉCROU DE COLONNE DE DIRECTION	Al No Ti Or Ro Bl	23,40 €
GSX-R 600 / 750	2006 / 2013	TB-009	ÉCROU DE COLONNE DE DIRECTION	Al No Ti Or Ro Bl	23,40 €
GSX-R 1000	2000 / 2002	TB-015	ÉCROU DE COLONNE DE DIRECTION	Al No Ti Or Ro Bl	23,40 €
GSX-R 1000	2003 / 2013	TB-009	ÉCROU DE COLONNE DE DIRECTION	Al No Ti Or Ro Bl	23,40 €
SV 650 / S	2000 / 2002	TB-010	ÉCROU DE COLONNE DE DIRECTION	Al No Ti Or Ro Bl	23,40 €
SV 650 / S	2003 / 2011	TB-015	ÉCROU DE COLONNE DE DIRECTION	Al No Ti Or Ro Bl	23,40 €
SV 1000 / S	2004 / 2011	TB-015	ÉCROU DE COLONNE DE DIRECTION	Al No Ti Or Ro Bl	23,40 €
HAYABUSA	Toutes	TB-015	ÉCROU DE COLONNE DE DIRECTION	Al No Ti Or Ro Bl	23,40 €
GSR 600 NAKED	2006 / 2011	TB-015	ÉCROU DE COLONNE DE DIRECTION	Al No Ti Or Ro Bl	23,40 €
GSR 750	2011 / 2013	TB-010	ÉCROU DE COLONNE DE DIRECTION	Al No Ti Or Ro Bl	23,40 €
BANDIT 650 / S	2006 / 2012	TB-015	ÉCROU DE COLONNE DE DIRECTION	Al No Ti Or Ro Bl	23,40 €
B-KING	2008 / 2011	TB-015	ÉCROU DE COLONNE DE DIRECTION	Al No Ti Or Ro Bl	23,40 €



## YAMAHA

Modèle	Année	Code	Description	Couleur	Prix TTC
R6	1999 / 2012	TB-009	ÉCROU DE COLONNE DE DIRECTION	Al No Ti Or Ro Bl	23,40 €
R1	1998 / 2012	TB-009	ÉCROU DE COLONNE DE DIRECTION	Al No Ti Or Ro Bl	23,40 €
FAZER 600	1998 / 2003	TB-010	ÉCROU DE COLONNE DE DIRECTION	Al No Ti Or Ro Bl	23,40 €
FAZER 1000	2001 / 2005	TB-010	ÉCROU DE COLONNE DE DIRECTION	Al No Ti Or Ro Bl	23,40 €
FZ6 / FAZER	2004 / 2012	TB-010	ÉCROU DE COLONNE DE DIRECTION	Al No Ti Or Ro Bl	23,40 €
FZ1 N / FAZER	2006 / 2012	TB-009	ÉCROU DE COLONNE DE DIRECTION	Al No Ti Or Ro Bl	23,40 €
MT-03	2006 / 2012	TB-010	ÉCROU DE COLONNE DE DIRECTION	Al No Ti Or Ro Bl	23,40 €
XJ6	2009 / 2012	TB-010	ÉCROU DE COLONNE DE DIRECTION	Al No Ti Or Ro Bl	23,40 €
FZ8	2010 / 2012	TB-009	ÉCROU DE COLONNE DE DIRECTION	Al No Ti Or Ro Bl	23,40 €



## BOUCHONS DE CARTER D'HUILE

Les bouchons de carter d'huile Evotech sont caractérisés par le même design que les écrous de roues « Thunderbolt ».

Ils présentent en outre des perçages radiaux afin de les arrêter en rotation pour une utilisation en compétition.

Tous les bouchons sont fournis avec un joint torique en Viton, une gomme spéciale hautement résistante aux huiles, aux vapeurs et aux températures élevées.



**23,40 €**

### APRILIA

Modèle	Année	Code	Description	Couleur	Prix TTC
DORSODURO / SHIVER / RSV4	Toutes	OFC-06	BOUCHON DE CARTER D'HUILE	Al No Ti Or Ro Bl	23,40 €
TUONO V4	Toutes	OFC-06	BOUCHON DE CARTER D'HUILE	Al No Ti Or Ro Bl	23,40 €
DORSODURO 1200	Toutes	OFC-01	BOUCHON DE CARTER D'HUILE	Al No Ti Or Ro Bl	23,40 €
AUTRES	Toutes	OFC-01	BOUCHON DE CARTER D'HUILE M20 X 1,5	Al No Ti Or Ro Bl	23,40 €

### BMW

Modèle	Année	Code	Description	Couleur	Prix TTC
S 1000 RR	Toutes	OFC-11	BOUCHON DE CARTER D'HUILE	Al No Ti Or Ro Bl	23,40 €

### BENELLI

Modèle	Année	Code	Description	Couleur	Prix TTC
TOUS	Toutes	OFC-02	BOUCHON DE CARTER D'HUILE M24 X 1,5	Al No Ti Or Ro Bl	23,40 €

### DUCATI

Modèle	Année	Code	Description	Couleur	Prix TTC
848	Toutes	OFC-04	BOUCHON DE CARTER D'HUILE M20 X 2,5	Al No Ti Or Ro Bl	23,40 €
MONSTER 696	Toutes	OFC-04	BOUCHON DE CARTER D'HUILE M20 X 2,5	Al No Ti Or Ro Bl	23,40 €
MONSTER 1100	Toutes	OFC-03	BOUCHON DE CARTER D'HUILE M20 X 2,5	Al No Ti Or Ro Bl	23,40 €
MULTISTRADA	Toutes	OFC-04	BOUCHON DE CARTER D'HUILE M20 X 2,5	Al No Ti Or Ro Bl	23,40 €
PANIGALE	Toutes	OFC-04	BOUCHON DE CARTER D'HUILE M20 X 2,5	Al No Ti Or Ro Bl	23,40 €
AUTRES	Toutes	OFC-03	BOUCHON DE CARTER D'HUILE M22 X 1,5	Al No Ti Or Ro Bl	23,40 €

### HONDA

Modèle	Année	Code	Description	Couleur	Prix TTC
CROSSRUNNER	Toutes	OFC-09B	BOUCHON DE CARTER D'HUILE	Al No Ti Or Ro Bl	23,40 €
TOUS AUTRES	Toutes	OFC-04	BOUCHON DE CARTER D'HUILE M20 X 2,5	Al No Ti Or Ro Bl	23,40 €

### HUSQVARNA

Modèle	Année	Code	Description	Couleur	Prix TTC
NUDA	Toutes	OFC-09B	BOUCHON DE CARTER D'HUILE M24 X 1,5	Al No Ti Or Ro Bl	23,40 €



## KAWASAKI

Modèle	Année	Code	Description	Couleur	Prix TTC
ER6-N / F / VERSYS	Toutes	OFC-04	BOUCHON DE CARTER D'HUILE	Al No Ti Or Ro Bl	23,40 €
KLV	Toutes	OFC-01	BOUCHON DE CARTER D'HUILE	Al No Ti Or Ro Bl	23,40 €
125 KX	2000 / 2008	OFC-04	BOUCHON DE CARTER D'HUILE	Al No Ti Or Ro Bl	23,40 €
Z 1000 / Z 1000 SX	2010 / 2012	OFC-04	BOUCHON DE CARTER D'HUILE	Al No Ti Or Ro Bl	23,40 €
AUTRES	Toutes	OFC-05	BOUCHON DE CARTER D'HUILE M30 X 1,5	Al No Ti Or Ro Bl	23,40 €
Z 800	2013	OFC-04	BOUCHON DE CARTER D'HUILE	Al No Ti Or Ro Bl	23,40 €

## KTM

Modèle	Année	Code	Description	Couleur	Prix TTC
TOUS	Toutes	OFC-09	BOUCHON DE CARTER D'HUILE M24 X 3	Al No Or	23,40 €



## MV AGUSTA

Modèle	Année	Code	Description	Couleur	Prix TTC
TOUS SAUF F3	Toutes	OFC-06	BOUCHON DE CARTER D'HUILE M25 X 1,5	Al No Ti Or Ro Bl	23,40 €
F3	Toutes	OFC-09C	BOUCHON DE CARTER D'HUILE M25 X 1,5	Al No Ti Or Ro Bl	23,40 €



## SUZUKI

Modèle	Année	Code	Description	Couleur	Prix TTC
TOUS	Toutes	OFC-01	BOUCHON DE CARTER D'HUILE M20 X 1,5	Al No Ti Or Ro Bl	23,40 €

## TRIUMPH

Modèle	Année	Code	Description	Couleur	Prix TTC
TOUS	Toutes	OFC-08	BOUCHON DE CARTER D'HUILE M20 X 2,5	Al No Ti Or Ro Bl	23,40 €

## YAMAHA

Modèle	Année	Code	Description	Couleur	Prix TTC
T-MAX	Toutes	OFC-04	BOUCHON DE CARTER D'HUILE M20 X 2,5	Al No Ti Or Ro Bl	23,40 €
WR 125 / 250	2000 / 2008	OFC-04	BOUCHON DE CARTER D'HUILE	Al No Ti Or Ro Bl	23,40 €
WRF 250 / 450	2000 / 2008	OFC-04	BOUCHON DE CARTER D'HUILE	Al No Ti Or Ro Bl	23,40 €
YZ 125 / 250	2000 / 2008	OFC-04	BOUCHON DE CARTER D'HUILE	Al No Ti Or Ro Bl	23,40 €
YZ 250 / 450	2000 / 2008	OFC-04	BOUCHON DE CARTER D'HUILE	Al No Ti Or Ro Bl	23,40 €
TOUS AUTRES	Toutes	OFC-07	BOUCHON DE CARTER D'HUILE M26 X 3	Al No Ti Or Ro Bl	23,40 €

## VISSERIE

Pas moins de 7 têtes de vis différentes, 5 couleurs, 4 diamètres et 21 longueurs différentes ! Usinées à partir de barres en ERGAL 7075 T6 par CNC, ces vis pèsent 1/3 du poids des mêmes vis en acier. La visserie Ergal est indiquée pour toutes les applications non structurales (garde boue, carénages, tête de fourche, carters, bouchons d'essence...).



L'usinage spécifique de l'empreinte de notre tête de vis nous permet d'augmenter de 25% la profondeur de celle-ci, et donc de minimiser les risques de déformation avec l'outil lors des serrages / desserrages.

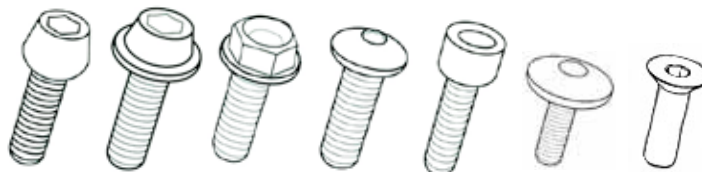

Dimensions	TCCE	TCRCE	TER	TCBEI	TCEI	TTLEI	TSPEI	COULEURS
M4X10	-	-	-	1,85 €	-	-	1,32 €	Al No Ti Or Ro Bl
M4X15	-	-	-	1,97 €	-	-	1,44 €	Al No Ti Or Ro Bl
M4X20	-	-	-	-	-	-	1,55 €	Al No Ti Or Ro Bl
M5X8	-	-	-	-	1,32 €	-	-	Al No Ti Or Ro Bl
M5X10	1,38€	-	1,91 €	1,85 €	1,38 €	1,85 €	1,32 €	Al No Ti Or Ro Bl
M5X12	-	-	-	-	1,40 €	-	-	Al No Ti Or Ro Bl
M5X15	1,44 €	-	1,97 €	1,97 €	1,44 €	1,97 €	1,44 €	Al No Ti Or Ro Bl
M5X20	1,55 €	-	2,03 €	2,03 €	1,55 €	2,03 €	1,55 €	Al No Ti Or Ro Bl
M5X25	1,67 €	-	2,09 €	2,15 €	1,67 €	2,15 €	1,67 €	Al No Ti Or Ro Bl
M5X30	1,73 €	-	2,15 €	2,27 €	1,73 €	2,27 €	1,79 €	Al No Ti Or Ro Bl
M5X35	1,79 €	-	2,27 €	2,39 €	-	2,39 €	1,91 €	Al No Ti Or Ro Bl
M5X40	1,91 €	-	-	2,51 €	-	-	2,03 €	Al No Ti Or Ro Bl
M5X45	-	-	-	-	-	-	2,15 €	Al No Ti Or Ro Bl
M5X50	2,03 €	-	-	-	-	-	-	Al No Ti Or Ro Bl
M5X70	2,27 €	-	-	-	-	-	-	Al No Ti Or Ro Bl
M6X8	-	-	-	-	1,32 €	-	-	Al No Ti Or Ro Bl
M6X10	1,38 €	1,55 €	2,09 €	2,03 €	1,38 €	2,15 €	1,38 €	Al No Ti Or Ro Bl
M6X12	-	-	-	-	1,40 €	-	-	Al No Ti Or Ro Bl
M6X15	1,44 €	1,61 €	2,15 €	2,09 €	1,44 €	2,21 €	1,44 €	Al No Ti Or Ro Bl
M6X20	1,55 €	1,67 €	2,27 €	2,15 €	1,55 €	2,33 €	1,55 €	Al No Ti Or Ro Bl
M6X25	1,67 €	1,79 €	2,33 €	2,21 €	1,67 €	2,45 €	1,67€	Al No Ti Or Ro Bl
M6X30	1,73 €	1,91 €	2,39 €	2,27 €	1,73 €	-	1,79 €	Al No Ti Or Ro Bl
M6X35	1,79 €	1,97 €	2,45 €	2,39 €	1,79 €	-	1,91 €	Al No Ti Or Ro Bl
M6X40	1,85 €	2,03 €	2,57 €	2,51 €	-	-	2,03 €	Al No Ti Or Ro Bl
M6X45	1,97 €	-	2,75 €	2,87€	-	-	2,15 €	Al No Ti Or Ro Bl
M6X50	2,03 €	-	2,81 €	2,99€	-	-	2,27 €	Al No Ti Or Ro Bl
M6X55	2,21 €	-	2,99 €	3,11€	-	-	2,39 €	Al No Ti Or Ro Bl
M6X60	2,33 €	-	3,11 €	-	-	-	2,51 €	Al No Ti Or Ro Bl
M6X65	2,45 €	-	3,23 €	-	-	-	2,63 €	Al No Ti Or Ro Bl
M6X70	2,57 €	-	3,35 €	-	-	-	2,75 €	Al No Ti Or Ro Bl
M6X75	2,75 €	-	3,47 €	-	-	-	-	Al No Ti Or Ro Bl
M6X80	2,81 €	-	3,59 €	-	-	-	-	Al No Ti Or Ro Bl
M6X85	2,87 €	-	3,79 €	-	-	-	-	Al No Ti Or Ro Bl
M6X90	2,99 €	-	3,83 €	-	-	-	-	Al No Ti Or Ro Bl
M6X95	3,23 €	-	3,95 €	-	-	-	-	Al No Ti Or Ro Bl
M6X100	3,35 €	-	4,19 €	-	-	-	-	Al No Ti Or Ro Bl
M8X10	1,67 €	-	-	-	-	-	-	Al No Ti Or Ro Bl
M8X15	1,79 €	-	-	-	-	2,51 €	-	Al No Ti Or Ro Bl
M8X20	1,85 €	-	-	-	-	2,63 €	-	Al No Ti Or Ro Bl
M8X25	1,97 €	-	-	-	-	2,75 €	-	Al No Ti Or Ro Bl
M8X30	2,03 €	-	-	-	-	2,87 €	-	Al No Ti Or Ro Bl
M8X35	2,15 €	2,99 €	-	-	-	2,99 €	-	Al No Ti Or Ro Bl
M8X40	2,21 €	3,11 €	-	-	-	3,11 €	-	Al No Ti Or Ro Bl
M8X45	2,27 €	3,23 €	-	-	-	3,23 €	-	Al No Ti Or Ro Bl
M8X50	2,39 €	3,35 €	-	-	-	3,35 €	-	Al No Ti Or Ro Bl
M8X55	2,51 €	3,59 €	-	-	-	-	-	Al No Ti Or Ro Bl
M8X60	2,63 €	-	-	-	-	-	-	Al No Ti Or Ro Bl

## KIT VISSERIE BULLE

A partir de nos ensembles de vis disponibles à l'unité, nous avons élaboré un ensemble de kits visserie disponibles pour les bulles.

L'usinage spécifique de l'empreinte de notre tête de vis nous permet d'augmenter de 25% la profondeur de celle-ci, et donc de minimiser les risques de déformation avec l'outil lors des serrages / desserrages.

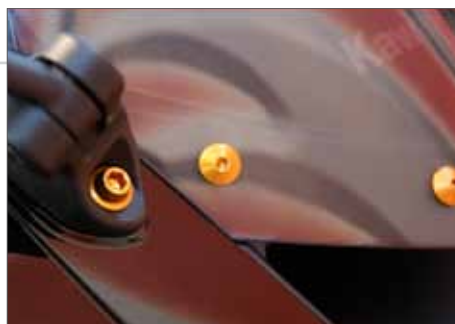

Tous les modèles sur [www.evo-xracing.com](http://www.evo-xracing.com)

### APRILIA

Modèle	Année	Code	Description	Couleur	Prix TTC
RS 125	2006 / 2011	KVC-032	KIT VISSERIE BULLE	Al No Ti Or Ro Bl	19,90 €
RS 250	1999 / *	KVC-030	KIT VISSERIE BULLE	Al No Ti Or Ro Bl	8,40 €
TUONO	2003 / 2005	KVC-001	KIT VISSERIE BULLE	Al No Ti Or Ro Bl	17,00 €
RSV 1000	2001 / 2003	KVC-002	KIT VISSERIE BULLE	Al No Ti Or Ro Bl	16,30 €
RSV 1000 / R / FACTORY	2004 / 2008	KVC-003	KIT VISSERIE BULLE	Al No Ti Or Ro Bl	14,90 €
SHIVER 750	2007 / 2011	KVC-029	KIT VISSERIE BULLE	Al No Ti Or Ro Bl	8,20 €
RSV 4	2010 / *	KVC-020	KIT VISSERIE BULLE	Al No Ti Or Ro Bl	17,00 €

### BMW

Modèle	Année	Code	Description	Couleur	Prix TTC
S 1000 RR	2010 / *	KVC-034	KIT VISSERIE BULLE	Al No Ti Or Ro Bl	15,80 €

### DUCATI

Modèle	Année	Code	Description	Couleur	Prix TTC
748 / 916 / 996 / 749 / 999	Toutes	KVC-004	KIT VISSERIE BULLE	Al No Ti Or Ro Bl	17,30 €
MONSTER S4	2001 / 2002	KVC-005	KIT VISSERIE BULLE	Al No Ti Or Ro Bl	8,30 €
MONSTER DS 1000	2003 / *	KVC-006	KIT VISSERIE BULLE	Al No Ti Or Ro Bl	25,30 €
998	Toutes	KVC-018	KIT VISSERIE BULLE	Al No Ti Or Ro Bl	21,90 €

### HONDA

Modèle	Année	Code	Description	Couleur	Prix TTC
CBR 600 RR	2003 / 2006	KVC-008	KIT VISSERIE BULLE	Al No Ti Or Ro Bl	11,90 €
CBR 600 RR	2007 / *	KVC-015	KIT VISSERIE BULLE	Al No Ti Or Ro Bl	16,00 €
CBR 900 RR	1997 / 1999	KVC-008	KIT VISSERIE BULLE	Al No Ti Or Ro Bl	11,90 €
CBR 600 F / S	2001 / 2006	KVC-008	KIT VISSERIE BULLE	Al No Ti Or Ro Bl	11,90 €
CBR 600 F	2011	KVC-012	KIT VISSERIE BULLE	Al No Ti Or Ro Bl	11,10 €
VTR SP1 / SP2	2000 / 2003	KVC-008	KIT VISSERIE BULLE	Al No Ti Or Ro Bl	11,90 €
HORNET 600	2011	KVC-011	KIT VISSERIE BULLE	Al No Ti Or Ro Bl	4,00 €
CBR 929 RR	2000 / 2001	KVC-008	KIT VISSERIE BULLE	Al No Ti Or Ro Bl	11,90 €
CBR 954 RR	2002 / 2003	KVC-010	KIT VISSERIE BULLE	Al No Ti Or Ro Bl	25,70 €
CBR 1000 RR	2004 / 2007	KVC-008	KIT VISSERIE BULLE	Al No Ti Or Ro Bl	11,90 €
CBR 1000 RR	2008 / 2010	KVC-016	KIT VISSERIE BULLE	Al No Ti Or Ro Bl	7,90 €

### MV AGUSTA

Modèle	Année	Code	Description	Couleur	Prix TTC
F4 750 / 1000	* / 2009	KVC-013	KIT VISSERIE BULLE	Al No Ti Or Ro Bl	19,80 €

### KAWASAKI

Modèle	Année	Code	Description	Couleur	Prix TTC
ZX 6R	2000 / 2002	KVC-008	KIT VISSERIE BULLE	Al No Ti Or Ro Bl	11,90 €
ZX 6R / RR	2003 / 2004	KVC-015	KIT VISSERIE BULLE	Al No Ti Or Ro Bl	16,00 €
ZX 6R	2005 / 2008	KVC-008	KIT VISSERIE BULLE	Al No Ti Or Ro Bl	11,90 €
ZX 6R	2009 / 2011	KVC-023	KIT VISSERIE BULLE	Al No Ti Or Ro Bl	18,60 €
ZX 9R	2000 / 2003	KVC-008	KIT VISSERIE BULLE	Al No Ti Or Ro Bl	11,90 €
ZX 10R	2004 / 2010	KVC-008	KIT VISSERIE BULLE	Al No Ti Or Ro Bl	11,90 €
ZX 10R	2011	KVC-009	KIT VISSERIE BULLE	Al No Ti Or Ro Bl	9,90 €
ZX 12R	2000 / *	KVC-008	KIT VISSERIE BULLE	Al No Ti Or Ro Bl	11,90 €
Z 1000	2003 / 2006	KVC-016	KIT VISSERIE BULLE	Al No Ti Or Ro Bl	7,90 €

## KTM

Modèle	Année	Code	Description	Couleur	Prix TTC
SUPERDUKE 990	2007 / 2010	KVC-016	KIT VISSERIE BULLE	Al No Ti Or Ro Bl	7,90 €
990 SUPERMOTO T	2009 / *	KVC-033	KIT VISSERIE BULLE	Al No Ti Or Ro Bl	19,90 €
125 DUKE	2011	KVC-037	KIT VISSERIE BULLE	Al No Ti Or Ro Bl	6,30 €

## SUZUKI

Modèle	Année	Code	Description	Couleur	Prix TTC
GSX-R 1000	2005 / 2011	KVC-008	KIT VISSERIE BULLE	Al No Ti Or Ro Bl	11,90 €
GSX-R 600 / 750	2004 / 2005	KVC-016	KIT VISSERIE BULLE	Al No Ti Or Ro Bl	7,90 €
GSX-R 600 / 750	2006 / 2010	KVC-024	KIT VISSERIE BULLE	Al No Ti Or Ro Bl	12,00 €
GSX-R 600 / 750	2011	KVC-036	KIT VISSERIE BULLE	Al No Ti Or Ro Bl	12,20 €

## YAMAHA

Modèle	Année	Code	Description	Couleur	Prix TTC
FAZER 600	1999 / 2003	KVC-026	KIT VISSERIE BULLE	Al No Ti Or Ro Bl	16,30 €
FZ6 FAZER	2004 / *	KVC-025	KIT VISSERIE BULLE	Al No Ti Or Ro Bl	12,80 €
FAZER 1000	1999 / 2005	KVC-026	KIT VISSERIE BULLE	Al No Ti Or Ro Bl	16,30 €
XJ6	2009 / 2011	KVC-030	KIT VISSERIE BULLE	Al No Ti Or Ro Bl	8,40€
R6	1999 / 2000	KVC-027	KIT VISSERIE BULLE	Al No Ti Or Ro Bl	13,40 €
R6	2003 / 2011	KVC-016	KIT VISSERIE BULLE	Al No Ti Or Ro Bl	7,90 €
R1	1998 / 2006	KVC-008	KIT VISSERIE BULLE	Al No Ti Or Ro Bl	11,90 €
FZ1 NAKED	2006 / 2011	KVC-031	KIT VISSERIE BULLE	Al No Ti Or Ro Bl	11,10 €
FZ8	2010 / *	KVC-035	KIT VISSERIE BULLE	Al No Ti Or Ro Bl	12,60 €

## AUTRES KITS VISSERIE : MOTEUR, TRAPPES, CHASSIS, ...

A partir de nos ensembles de vis disponibles à l'unité, nous avons également élaboré une gamme de kits visserie disponibles pour les moteurs, les trappes à essence, les cadres...

L'usinage spécifique de l'empreinte de notre tête de vis nous permet d'augmenter de 25% la profondeur de celle-ci, et donc de minimiser les risques de déformation avec l'outil lors des serrages / desserrages.

Contactez-nous ou allez sur le site pour découvrir tous les kits visseries pour les différents modèles de motos.

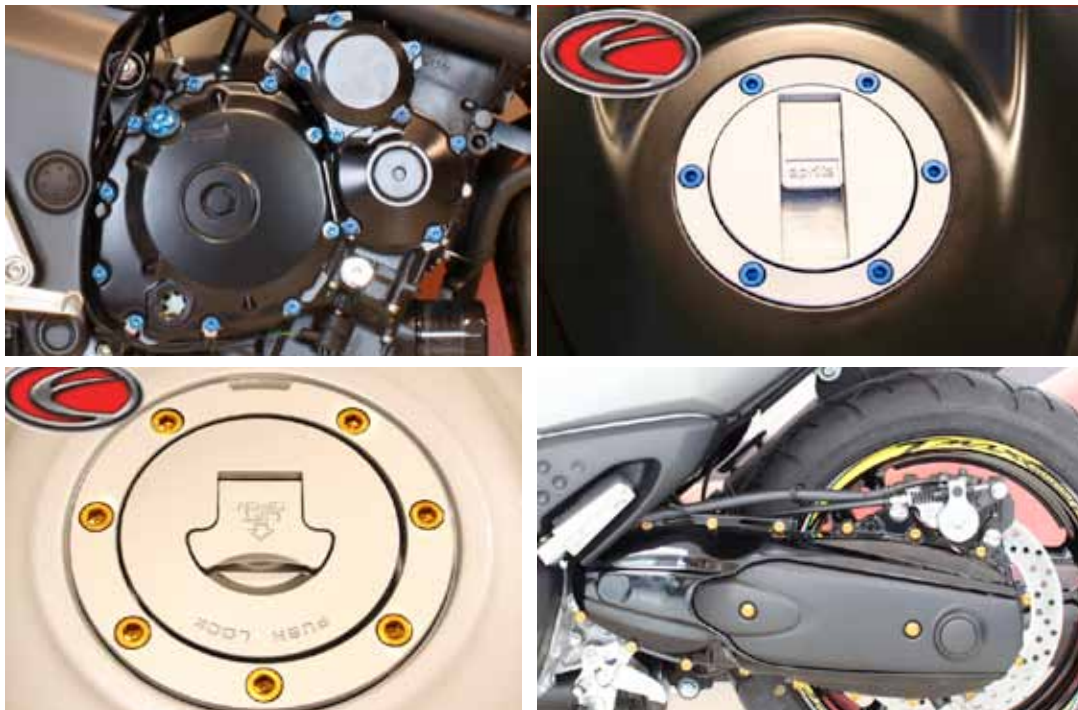



## TENDEURS DE CHAÎNE

EVOTECH a développé une série d'accessoires de valeur et de finitions raffinées. Ce kit bloc tendeur de chaîne remplace parfaitement les composants originaux.

Allégés sur tous les points possibles sans entraver la fiabilité, ils sont disponibles en quatre coloris anodisés.

Couleurs : Aluminium, Noir, Titane, Or, Rouge, Bleu



### APRILIA

Modèle	Année	Code	Description	Couleur	Prix TTC
DORSODURO 750 / 1200	Toutes	BT-1002	TENDEURS DE CHAÎNE	Al No Ti Or Ro Bl	71,80 €
SHIVER 750	Toutes	BT-1002	TENDEURS DE CHAÎNE	Al No Ti Or Ro Bl	71,80 €
RSV 4 / TUONO V4	Toutes	BT-1002	TENDEURS DE CHAÎNE	Al No Ti Or Ro Bl	71,80 €

### BMW

Modèle	Année	Code	Description	Couleur	Prix TTC
S 1000	Toutes	BT-1102	TENDEURS DE CHAÎNE	Al No Ti Or Ro Bl	71,80 €

### HONDA

Modèle	Année	Code	Description	Couleur	Prix TTC
CBR 600 RR	* / 2005	BT-0101	TENDEURS DE CHAÎNE	Al No Ti Or Ro Bl	71,80 €
CBR 1000 RR	2004 / 2007	BT-0101	TENDEURS DE CHAÎNE	Al No Ti Or Ro Bl	71,80 €

### KAWASAKI

Modèle	Année	Code	Description	Couleur	Prix TTC
ZX 10 R	2008 / 2010	BT-0408	TENDEURS DE CHAÎNE	Al No Ti Or Ro Bl	71,80 €
ZX 10 R	2011 / 2013	BT-0413	TENDEURS DE CHAÎNE	Al No Ti Or Ro Bl	71,80 €
ER 6	2012 / 2013	BT-0414	TENDEURS DE CHAÎNE	Al No Ti Or Ro Bl	71,80 €
VERSYS 1000	2012 / 2013	BT-0415	TENDEURS DE CHAÎNE	Al No Ti Or Ro Bl	71,80 €

### KTM

Modèle	Année	Code	Description	Couleur	Prix TTC
690 SMC	Toutes	BT-0900	TENDEURS DE CHAÎNE	Al No Og	77,80 €
690 / 990 SUPERMOTO	Toutes	BT-0900	TENDEURS DE CHAÎNE	Al No Og	77,80 €
690 / 950 SUPERMOTO R	Toutes	BT-0900	TENDEURS DE CHAÎNE	Al No Og	77,80 €
690 DUKE	Toutes	BT-0900	TENDEURS DE CHAÎNE	Al No Og	77,80 €
990 SUPERDUKE / R	Toutes	BT-0900	TENDEURS DE CHAÎNE	Al No Og	77,80 €
RC8 1190	Toutes	BT-0900	TENDEURS DE CHAÎNE	Al No Og	77,80 €

### KTM OFF-ROAD

Modèle	Année	Code	Description	Couleur	Prix TTC
SX 125 / 150 / 250 / 450	Toutes	BT-0902	TENDEURS DE CHAÎNE	Al No Og	77,80 €
EXC 125 / 200 / 250 / 300 / 450 / 530	Toutes	BT-0902	TENDEURS DE CHAÎNE	Al No Og	77,80 €
SUPERMOTO 450 SMR	Toutes	BT-0902	TENDEURS DE CHAÎNE	Al No Og	77,80 €
625 SMC	Toutes	BT-0902	TENDEURS DE CHAÎNE	Al No Og	77,80 €

### SUZUKI

Modèle	Année	Code	Description	Couleur	Prix TTC
GSX-R 600 / 750	2006 / 2010	BT-0312	TENDEURS DE CHAÎNE	Al No Ti Or Ro Bl	71,80 €
GSX-R 600 / 750	2011 / 2013	BT-0314	TENDEURS DE CHAÎNE	Al No Ti Or Ro Bl	71,80 €
GSX-R 1000	* / 2005	BT-0312	TENDEURS DE CHAÎNE	Al No Ti Or Ro Bl	71,80 €
GSR 600	2006 / *	BT-0314	TENDEURS DE CHAÎNE	Al No Ti Or Ro Bl	71,80 €

### TRIUMPH

Modèle	Année	Code	Description	Couleur	Prix TTC
DAYTONA 675 / R	Toutes	BT-0703	TENDEURS DE CHAÎNE	Al No Ti Or Ro Bl	71,80 €
STREET TRIPLE / R	Toutes	BT-0703	TENDEURS DE CHAÎNE	Al No Ti Or Ro Bl	71,80 €
TIGER 800	Toutes	BT-0703	TENDEURS DE CHAÎNE	Al No Ti Or Ro Bl	71,80 €

### YAMAHA

Modèle	Année	Code	Description	Couleur	Prix TTC
T-MAX 530	2012 / 2013	BT-0215	TENDEURS DE CHAÎNE	Al No Ti Or Ro Bl	71,80 €
R1	2009 / 2013	BT-0215	TENDEURS DE CHAÎNE	Al No Ti Or Ro Bl	71,80 €
R6	2006 / 2013	BT-0208	TENDEURS DE CHAÎNE	Al No Ti Or Ro Bl	71,80 €

## BORDS DE JANTES : COOL STRIPES

Kit de bords de jante adhésifs préformés en forme de cercle pour une pose facilitée et parfaite. Composé de 8 adhésifs de couleur pour les appliquer sur les 2 roues, ce kit vous permettra de donner une touche sportive à votre moto.

Disponible en 5 couleurs et déclinés en 5 drapeaux, ce kit est aussi disponible spécifiquement pour les T-MAX (diamètre plus petit).

### COLORÉS

Couleur	Code	Description	Prix TTC
ROUGE	STRIP-01/Cr	KIT POUR UNE MOTO COMPLÈTE	21,60 €
BLEU	STRIP-01/Eb	KIT POUR UNE MOTO COMPLÈTE	21,60 €
VERT	STRIP-01/Gr	KIT POUR UNE MOTO COMPLÈTE	21,60 €
JAUNE	STRIP-01/Ye	KIT POUR UNE MOTO COMPLÈTE	21,60 €
ORANGE	STRIP-01/Or	KIT POUR UNE MOTO COMPLÈTE	21,60 €



### T-MAX

Couleur	Code	Description	Prix TTC
ROUGE	STRIP-02/Cr T-Max	KIT POUR UNE MOTO COMPLÈTE	21,60 €
BLANC	STRIP-02/Wh T-Max	KIT POUR UNE MOTO COMPLÈTE	21,60 €
JAUNE	STRIP-02/Ye T-Max	KIT POUR UNE MOTO COMPLÈTE	21,60 €

### NATIONS

Couleur	Code	Description	Prix TTC
DRAPEAU ANGLAIS	STRIP-03/UK	KIT POUR UNE MOTO COMPLÈTE	21,60 €
DRAPEAU ESPAGNOL	STRIP-03/ES	KIT POUR UNE MOTO COMPLÈTE	21,60 €
DRAPEAU FRANCAIS	STRIP-03/FR	KIT POUR UNE MOTO COMPLÈTE	21,60 €
DRAPEAU ALLEMAND	STRIP-03/DE	KIT POUR UNE MOTO COMPLÈTE	21,60 €
DRAPEAU ITALIEN	STRIP-03/DE	KIT POUR UNE MOTO COMPLÈTE	21,60 €



## GUIDONS

Guidon tubulaire réalisé par déformation à froid de tubes en alliage d'aluminium aéronautique. Ce tube est caractérisé par des formes douces avec un diamètre variable donnant une grande résistance mécanique et une grande précision lors du montage. La partie droite a été modifiée pour permettre une meilleure fluidité de contrôle du gaz.

Diamètre de fixation de 28mm, disponible en 3 couleurs (noir, silver et or) et deux modèles, un cintre normal type roadster, et un cintre plus bas.

**88,00 € TTC**

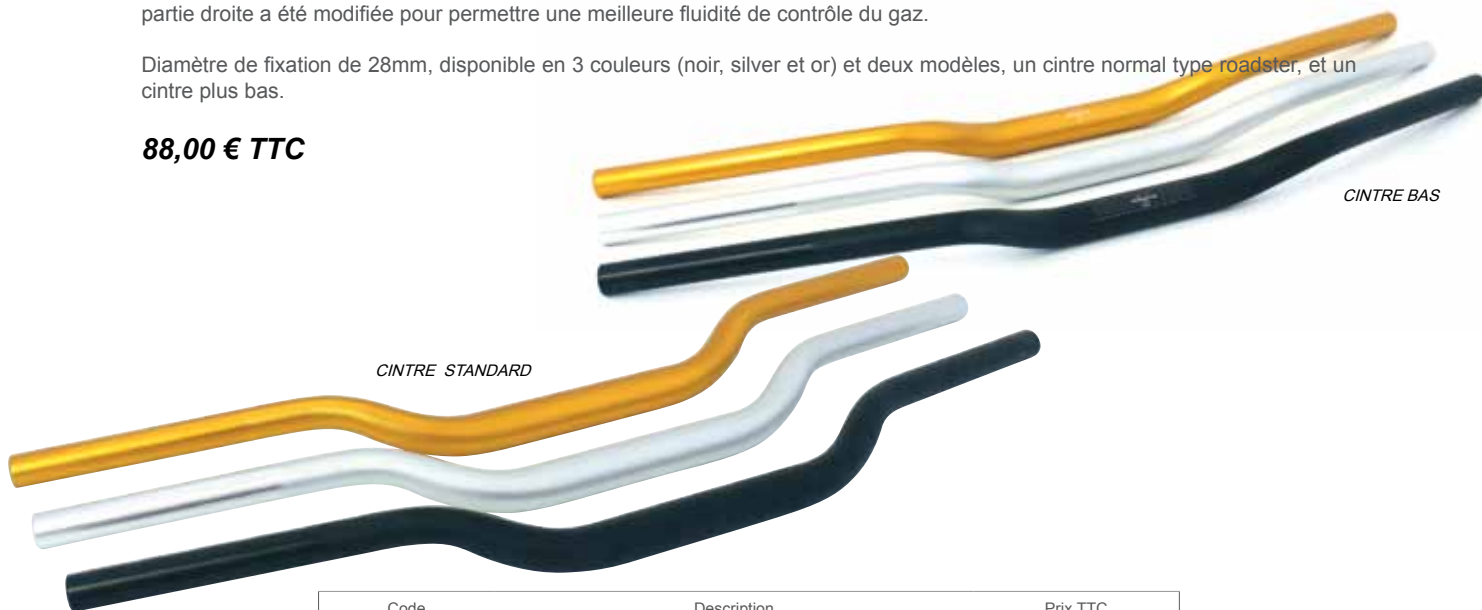

Code	Description	Prix TTC
MT 120 N 25 7	GUIDON SECTION VARIABLE POSITION STANDARD	88,00 €
MT 150 85 72	GUIDON SECTION VARIABLE BAS	88,00 €

## RÉCUPÉRATEURS D'HUILE

Ce produit est né de l'exigence de récupérer les fluides (carburant, huile, eau...) en compétition.

Ce kit est composé de :

- une bouteille en plastique semi-transparent avec un bouchon fileté. Le bouchon est préperçé afin d'être freiné avec un fil métallique.
- un support en aluminium découpé au laser, satiné, plié par machine à contrôle numérique, anodisé en noir et marqué au laser. Grâce aux nombreux points d'accrochage positionnés sur la partie postérieure, il vous sera facile de trouver une position idéale pour le fixer sur votre moto.

Existe en 2 modèles, PB-01 et PB-02, de 500 ml et 250 ml.

Code	Contenance	Prix TTC
PB-01	500 ml	33,50 €
PB-02	250 ml	29,90 €



## COUVERCLE DE MAITRE CYLINDRE DE FREIN

### DUCATI

Modèle	Année	Code	Description	Couleur	Prix TTC
MONSTER 1100	2010 / 2013	TLI-04	COUVERCLE DE MAITRE CYLINDRE	Al No Ti Or Ro Bi	53,90 €
848 / 1098 / 1198	Toutes	TLI-04	COUVERCLE DE MAITRE CYLINDRE	Al No Ti Or Ro Bi	53,90 €
PANIGALE	Toutes	TLI-04	COUVERCLE DE MAITRE CYLINDRE	Al No Ti Or Ro Bi	53,90 €

### HONDA

Modèle	Année	Code	Description	Couleur	Prix TTC
CROSSRUNNER	2011 / 2013	TLI-07	COUVERCLE DE MAITRE CYLINDRE FREIN + EMBRAYAGE	Al No Ti Or Ro Bi	53,90 €
HORNET 600 / CBF 600	2011 / 2013	TLI-07	COUVERCLE DE MAITRE CYLINDRE	Al No Ti Or Ro Bi	53,90 €

### KAWASAKI

Modèle	Année	Code	Description	Couleur	Prix TTC
ER 6 N	2009 / 2013	TLI-13	COUVERCLE DE MAITRE CYLINDRE	Al No Ti Or Ro Bi	53,90 €

### YAMAHA

Modèle	Année	Code	Description	Couleur	Prix TTC
T MAX 6 N	2012 / 2013	TLI-12	COUVERCLE DE MAITRE CYLINDRE FREIN AVANT ET ARRIERE	Al No Ti Or Ro Bi	53,90 €



TLI 07



TLI 13



TLI 04

Modèle	Année	Code	Description	Couleur	Prix TTC
T-MAX 530	2012 / 2013	OFC-04	BOUCHON DE REMPLISSAGE D'HUILE	No Ti Or Ro Bl	23,40 €
T-MAX	2007	GW-MAX	OBTURATEURS DE RÉTROVISEURS	No Ti Or Ro Bl	53,90 €
T-MAX	2008 / 2011	GW-MAX2	OBTURATEURS DE RÉTROVISEURS	No Ti Or Ro Bl	77,80 €
T-MAX 530	2012 / 2013	GW-MAX3	OBTURATEURS DE RÉTROVISEURS	No Ti Or Ro Bl	77,80 €
T-MAX	Tous	STRIP-02	BORDS DE JANTES COOL STRIPES	No Ti Or Ro Bl	21,60 €
T-MAX	2008 / 2013	CP-TM2	COUVERCLE DE CARTER MOTEUR (UNITAIRE)	No Ti Or Ro Bl	74,20 €
T-MAX 530	2012 / 2013	CP-TM2	COUVERCLE DE CARTER MOTEUR (UNITAIRE)	No Ti Or Ro Bl	53,90 €
T-MAX	2008 / 2013	TLI-12	COUVERCLE POUR RÉSERVOIR DE LIQUIDE DE FREIN (UNITAIRE)	No Si Or Ro Bl	53,90 €
T-MAX	2007 / 2011	FS-YA3	EMBOUS DE GUIDON	No Ti Or Ro Bl	29,90 €
T-MAX 530	2012 / 2013	LFM-TM2	FREIN DE PARKING	No Si Or Ro Bl	106,50 €
T-MAX 530	2012 / 2013	BT-0215	KIT TENDEUR DE CHAÎNE	No Ti Or Ro Bl	71,80 €
T-MAX 530	2012 / 2013	ESTR-0215	SUPPORT DE PLAQUE D'IMMATRICULATION	No	89,70 €
T-MAX	2008 / 2011	ESTR-0210	SUPPORT DE PLAQUE D'IMMATRICULATION	No	149,50 €
T-MAX	2001 / 2007	CPR-TM1	COUVRE AXE DE ROUE	No Or Ro Bl	71,80 €
T-MAX	2008 / 2013	CPR-TM2	COUVRE AXE DE ROUE	No Si Or Ro Bl	125,60 €
T-MAX 530	2012 / 2013	CPR-TM3	COUVRE AXE DE ROUE	No Ti Or Ro Bl	125,60 €



OFC 04



BT 0215



TLI 12



LFM TM2



GW MAX3

ACCESSOIRES SPECIFIQUES PANIGALE

DUCATI PANIGALE

Code	Description	Couleur	Prix TTC
PSTR 0811	TE DE FOURCHE SUPERIEUR	Al No Ti Or Ro Bl	538,20 €
PRO 0811	COUVERCLE DE MAITRE CYLINDRE	Al No Ti Or Ro Bl	263,20 €

Autres accessoires disponibles : voir pages précédentes



PSTR 0811



PRO 0811



L'exceptionnelle marque américaine propose des échappements haut de gamme, avec un design à la fois sobre et percutant.

Homologués TUV ou racing, ils sont disponibles pour la plupart des motos en 3 finitions : tresse carbone aviation, titane ou aluminium.

La gamme Black Series est désormais complète au catalogue. Il est aussi possible de choisir la couleur du db killer, des entretoises à chaque embout, ainsi que des vis qui maintiennent l'embout magnésium. De plus, des plaques personnalisables peuvent être apposées sur les silencieux à la demande. Nous consulter pour les tarifs.

Two Bros propose aussi des filtres à air racing ainsi que des boîtiers électroniques permettant d'optimiser les performances (nous consulter).

Les silencieux sont garantis dans le cadre d'un usage routier conforme à la réglementation en vigueur.



ALUMINIUM



CARBONE



TITANE

## CARACTÉRISTIQUES

1. Vis Torx
2. Embout magnésium avec protection téflon
3. Entretoise en aluminium taillé masse
4. Joints en Viton
5. Renforts en Acier INOX
6. Badge TBR
7. Enveloppe : Aluminium, Carbone, Titane
8. Spirale interne en Acier INOX
9. Matériaux absorbants haute température
10. Entretoise en aluminium taillé masse
11. Système VALE
12. Tube en acier inoxydable poli



VERSION STANDARD

## M2 / M5 MATÉRIAUX DES ENVELOPPES

TBR utilise de la Fibre de Carbone, du Titane et de l'aluminium polis pour nos systèmes M-2 / M-5. Quelque soit la finition de la cartouche, les performances restent identiques.



CARBONE



TITANE



ALUMINIUM

## SYSTÈME VALE

Le système VALE de Two Bros est révolutionnaire et breveté. Il permet grâce à sa bride en aluminium taillé masse un assemblage parfait entre le silencieux et le tube inox du collecteur. Ce système extrêmement simple et efficace ne nécessite qu'une clé hexagonale pour le montage.

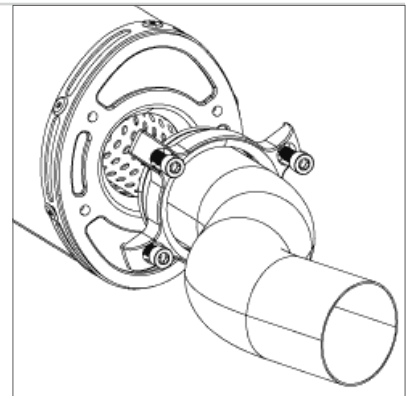
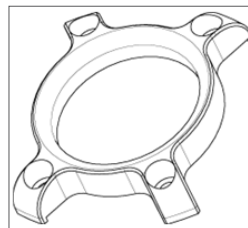

## M-2 / M-5

Pour certains modèles de motos, 2 formes de silencieux sont disponibles, la version standard M-2 ou la version M-5 aux dimensions plus importantes.  
Disponible en Aluminium, Carbone, Titane.

### M-2 V.A.L.E.™

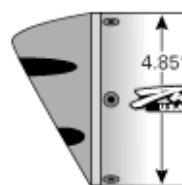

### M-5<sup>H</sup> V.A.L.E.™

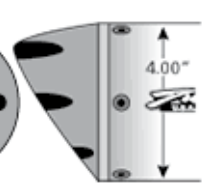
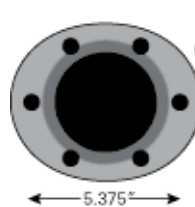

### KIT VISSERIE

- Embouts de silencieux
- Couleurs disponibles ○ ● ● ● ● ● ● ●

22,40 € TTC



### DB KILLERS

- P1 / P1X / P2 / P4
- Couleurs disponibles :
- P1 : silver / or / gunmetal / noir / bleu / vert / rouge / orange
- P1-X : silver / or / gunmetal / black

41,90 € TTC



P4 (cross)



P2 (cross)



P1-X (route)



P1 SILVER

P1-X



**PowerTIP**  
SOUND SUPPRESSOR

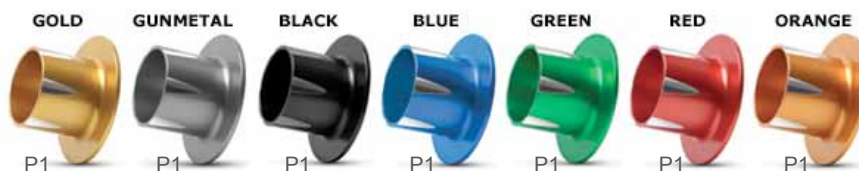

### BÉQUILLE D'ATELIER

- Aluminium taillé masse et inox
- Couleurs disponibles rouge / bleu / vert / or / noir

320,00 € TTC





005-2630406V

BMW

	Modèle	Année	Code	Description	Prix TTC
	F650GS F800GS	2008 / 2013	005-2630406V	SILENCIEUX ALUMINIUM RACING	446,70 €
	F650GS F800GS	2008 / 2013	005-2630406V-B	SILENCIEUX ALUMINIUM BLACK SERIES RACING	519,30 €
H.	F650GS F800GS	2008 / 2013	005-2630406VE	SILENCIEUX ALUMINIUM HOMOLOGUÉ	477,00 €
H.	F650GS F800GS	2008 / 2013	005-2630406VE-B	SILENCIEUX ALUMINIUM BLACK SERIES HOMOLOGUÉ	548,30 €
	F650GS F800GS	2008 / 2013	005-2630407V	SILENCIEUX CARBONE RACING	558,30 €
H.	F650GS F800GS	2008 / 2013	005-2630407VE	SILENCIEUX CARBONE HOMOLOGUÉ	562,80 €
	F650GS F800GS	2008 / 2013	005-2630407V-B	SILENCIEUX CARBONE BLACK SERIES RACING	630,90 €
	F650GS F800GS	2008 / 2013	005-2630408V	SILENCIEUX TITANE RACING	558,30 €
	F650GS F800GS	2008 / 2013	005-2630408V-B	SILENCIEUX TITANE BLACK SERIES RACING	630,90 €
H.	F650GS F800GS	2008 / 2013	005-2630408VE	SILENCIEUX TITANE HOMOLOGUÉ	562,80 €

H. \* Homologation européenne



005-2980420V-B

BMW

	Modèle	Année	Code	Description	Prix TTC
	R1200GS	2005 / 2010	005-2280406V	SILENCIEUX ALUMINIUM RACING	521,70 €
	R1200GS	2005 / 2010	005-2280406V-B	SILENCIEUX ALUMINIUM BLACK SERIES RACING	593,00 €
	R1200GS	2005 / 2010	005-2280407V	SILENCIEUX CARBONE RACING	647,70 €
	R1200GS	2005 / 2010	005-2280407V-B	SILENCIEUX CARBONE BLACK SERIES RACING	720,30 €
	R1200GS	2005 / 2010	005-2280408V	SILENCIEUX TITANE RACING	647,70 €
	R1200GS	2005 / 2010	005-2280408V-B	SILENCIEUX TITANE BLACK SERIES RACING	720,30 €
	R1200GS	2010 / 2012	005-2980419V	SILENCIEUX CARBONE RACING	614,80 €
	R1200GS	2010 / 2012	005-2980419V-B	SILENCIEUX CARBONE BLACK SERIES RACING	722,40 €
	R1200GS	2010 / 2012	005-2980420V	SILENCIEUX TITANE RACING	614,80 €
	R1200GS	2010 / 2012	005-2980420V-B	SILENCIEUX TITANE BLACK SERIES RACING	722,40 €





005-2650420V

## BMW

Modèle	Année	Code	Description	Prix TTC
K1300S	2009/2013	005-2650419V	SILENCIEUX RACING CARBONE M5	725,90 €
K1300S	2009/2013	005-2650419V-B	SILENCIEUX BLACK SERIES RACING CARBONE M5	798,40 €
K1300S	2009/2013	005-2650420V	SILENCIEUX RACING TITANE M5	725,90 €
K1300S	2009/2013	005-2650420V-B	SILENCIEUX BLACK SERIES RACING TITANE M5	798,40 €



005-3080408V-B

## BMW

Modèle	Année	Code	Description	Prix TTC
F 800 R	2011 / 2012	005-3080407V-B	SILENCIEUX RACING CARBONE BLACK SERIES	578,20 €
F 800 R	2011 / 2012	005-3080408V-B	SILENCIEUX RACING TITANE BLACK SERIES	578,20 €
F 800 R	2011 / 2012	005-3080406V-B	SILENCIEUX RACING ALUMINIUM BLACK SERIES	474,90 €



005-2810107V-B

## BMW

Modèle	Année	Code	Description	Prix TTC
S1000RR	2010 / 2013	005-2810106V	FULL KIT INOX / ALUMINIUM RACING	1228,40 €
S1000RR	2010 / 2013	005-2810106V-B	FULL KIT INOX / ALUMINIUM BLACK SERIES RACING	1300,90 €
S1000RR	2010 / 2013	005-2810107V	FULL KIT INOX / CARBONE RACING	1340,00 €
S1000RR	2010 / 2013	005-2810107V-B	FULL KIT INOX / CARBONE BLACK SERIES RACING	1412,60 €
S1000RR	2010 / 2013	005-2810108V	FULL KIT INOX / TITANE RACING	1340,00 €
S1000RR	2010 / 2013	005-2810108V-B	FULL KIT INOX / TITANE BLACK SERIES RACING	1412,60 €
S1000RR	2010 / 2013	005-2810406V-B	SILENCIEUX ALUMINIUM BLACK SERIES RACING	575,10 €
S1000RR	2010 / 2013	005-2810407V-B	SILENCIEUX CARBONE BLACK SERIES RACING	686,80 €
S1000RR	2010 / 2013	005-2810408V-B	SILENCIEUX TITANE BLACK SERIES RACING	686,80 €
S1000RR	2010 / 2013	005-2810606V	FULL KIT TITANE SILENCIEUX ALUMINIUM RACING	2307,40 €
S1000RR	2010 / 2013	005-2810606V-B	FULL KIT TITANE SILENCIEUX ALUMINIUM BLACK SERIES RACING	2389,50 €
S1000RR	2010 / 2013	005-2810607V	FULL KIT TITANE SILENCIEUX CARBONE RACING	2435,70 €
S1000RR	2010 / 2013	005-2810607V-B	FULL KIT TITANE SILENCIEUX CARBONE BLACK SERIES RACING	2517,70 €
S1000RR	2010 / 2013	005-2810608V	FULL KIT TITANE SILENCIEUX CARBONE RACING	2435,50 €
S1000RR	2010 / 2013	005-2810608V-B	FULL KIT TITANE SILENCIEUX CARBONE BLACK SERIES RACING	2517,70 €



005-2810407V-B



005-2830419V-B

## CAN-AM

Modèle	Année	Code	Description	Prix TTC
SPYDER RT	2010 / 2012	005-3230419V-B	SILENCIEUX CARBONE BLACK SERIES RACING	686,80 €
SPYDER RT	2010 / 2012	005-3230420V-B	SILENCIEUX TITANE BLACK SERIES RACING	686,80 €



005-2290407DV-B

## CAN-AM

	Modèle	Année	Code	Description	Prix TTC
	SPYDER RS	2008 / 2012	005-2290406V	SILENCIEUX ALUMINIUM RACING	446,70 €
	SPYDER RS	2008 / 2012	005-2290406V-B	SILENCIEUX ALUMINIUM BLACK SERIES RACING	519,30 €
	SPYDER RS	2008 / 2012	005-2290408V-B	SILENCIEUX RACING TITANE BLACK SERIES	578,20 €
	SPYDER RS	2008 / 2012	005-2290408V	SILENCIEUX RACING TITANE BLACK SERIES	538,80 €
2.	SPYDER RS	2008 / 2012	005-2290406DV	SILENCIEUX ALUMINIUM DOUBLE SORTIE RACING	1005,00 €
2.	SPYDER RS	2008 / 2012	005-2290406DV-B	SILENCIEUX ALUMINIUM DOUBLE SORTIE BLACK SERIES RACING	1077,60 €
2.	SPYDER RS	2008 / 2012	005-2290407DV	SILENCIEUX CARBONE DOUBLE SORTIE RACING	1228,40 €
2.	SPYDER RS	2008 / 2012	005-2290407DV-B	SILENCIEUX CARBONE DOUBLE SORTIE BLACK SERIES RACING	1300,90 €
2.	SPYDER RS	2008 / 2012	005-2290408DV	SILENCIEUX TITANE DOUBLE SORTIE RACING	1228,40 €
2.	SPYDER RS	2008 / 2012	005-2290408DV-B	SILENCIEUX TITANE DOUBLE SORTIE BLACK SERIES RACING	1300,90 €
2.	SPYDER RS	2013	005-3590406DV-B	SILENCIEUX ALUMINIUM DOUBLE SORTIE BLACK SERIES RACING	1077,60 €
2.	SPYDER RS	2013	005-3590407DV-B	SILENCIEUX CARBONE DOUBLE SORTIE BLACK SERIES RACING	1300,90 €

2. \* Double sortie

005-2290406V





005-2310407VE

## HONDA

	Modèle	Année	Code	Description	Prix TTC
	HORNET 600	2008 / 2011	005-2310406V	SILENCIEUX ALUMINIUM RACING	446,70 €
	HORNET 600	2008 / 2011	005-2310406V-B	SILENCIEUX ALUMINIUM BLACK SERIES RACING	519,30 €
H.	HORNET 600	2008 / 2011	005-2310406VE	SILENCIEUX ALUMINIUM HOMOLOGUÉ	477,00 €
H.	HORNET 600	2008 / 2011	005-2310406VE-B	SILENCIEUX ALUMINIUM BLACK SERIES HOMOLOGUÉ	548,30 €
	HORNET 600	2008 / 2011	005-2310407V	SILENCIEUX CARBONE RACING	558,40 €
	HORNET 600	2008 / 2011	005-2310407V-B	SILENCIEUX CARBONE BLACK SERIES RACING	630,90 €
H.	HORNET 600	2008 / 2011	005-2310407VE	SILENCIEUX CARBONE HOMOLOGUÉ	588,60 €
H.	HORNET 600	2008 / 2011	005-2310407VE-B	SILENCIEUX CARBONE BLACK SERIES HOMOLOGUÉ	660,00 €
	HORNET 600	2008 / 2011	005-2310408V	SILENCIEUX TITANE RACING	558,40 €
	HORNET 600	2008 / 2011	005-2310408V-B	SILENCIEUX TITANE BLACK SERIES RACING	630,90 €
H.	HORNET 600	2008 / 2011	005-2310408VE	SILENCIEUX TITANE HOMOLOGUÉ	588,70 €
H.	HORNET 600	2008 / 2011	005-2310408VE-B	SILENCIEUX TITANE BLACK SERIES HOMOLOGUÉ	660,00 €

H. \* Homologation européenne



005-2840408VE

## HONDA

	Modèle	Année	Code	Description	Prix TTC
	CB1000 R	2008 / 2013	005-2840406V	SILENCIEUX ALUMINIUM RACING	446,70 €
	CB1000 R	2008 / 2013	005-2840406V-B	SILENCIEUX ALUMINIUM BLACK SERIES RACING	519,30 €
	CB1000 R	2008 / 2013	005-2840407V	SILENCIEUX CARBONE RACING	558,40 €
	CB1000 R	2008 / 2013	005-2840407V-B	SILENCIEUX CARBONE BLACK SERIES RACING	630,90 €
	CB1000 R	2008 / 2013	005-2840408V	SILENCIEUX TITANE RACING	558,40 €
	CB1000 R	2008 / 2013	005-2840408V-B	SILENCIEUX TITANE BLACK SERIES RACING	630,90 €
H.	CB1000 R	2008 / 2013	005-2840406VE	SILENCIEUX HOMOLOGUÉ ALUMINIUM	464,60 €
H.	CB1000 R	2008 / 2013	005-2840407VE	SILENCIEUX HOMOLOGUÉ CARBONE	567,80 €
H.	CB1000 R	2008 / 2013	005-2840408VE	SILENCIEUX HOMOLOGUÉ TITANE	567,80 €
H.	CB1000 R	2008 / 2013	005-2840406VE-B	SILENCIEUX HOMOLOGUÉ ALUMINIUM BLACK SERIES	505,90 €
H.	CB1000 R	2008 / 2013	005-2840407VE-B	SILENCIEUX HOMOLOGUÉ CARBONE BLACK SERIES	609,10 €
H.	CB1000 R	2008 / 2013	005-2840408VE-B	SILENCIEUX HOMOLOGUÉ TITANE BLACK SERIES	609,10 €

H. \* Homologation européenne



005-1750407VE

## HONDA

	Modèle	Année	Code	Description	Prix TTC
	CBR 600R	2007 / 2013	005-1750106V	FULL KIT INOX / ALUMINIUM RACING	1228,40 €
	CBR 600R	2007 / 2013	005-1750106V-B	FULL KIT INOX / ALUMINIUM BLACK SERIES RACING	1300,90 €
	CBR 600R	2007 / 2013	005-1750107V	FULL KIT INOX / CARBONE RACING	1340,00 €
	CBR 600R	2007 / 2013	005-1750107V-B	FULL KIT INOX / CARBONE BLACK SERIES RACING	1412,60 €
	CBR 600R	2007 / 2013	005-1750108V	FULL KIT INOX / TITANE RACING	1340,00 €
	CBR 600R	2007 / 2013	005-1750108V-B	FULL KIT INOX / TITANE BLACK SERIES RACING	1412,60 €
	CBR 600R	2007 / 2013	005-1750406V	SILENCIEUX ALUMINIUM RACING	524,90 €
	CBR 600R	2007 / 2013	005-1750406V-B	SILENCIEUX ALUMINIUM BLACK SERIES RACING	597,40 €
H.	CBR 600R	2007 / 2013	005-1750406VE	SILENCIEUX ALUMINIUM HOMOLOGUÉ	555,20 €
H.	CBR 600R	2007 / 2013	005-1750406VE-B	SILENCIEUX ALUMINIUM BLACK SERIES HOMOLOGUÉ	626,50 €
	CBR 600R	2007 / 2013	005-1750407V	SILENCIEUX CARBONE RACING	647,70 €
	CBR 600R	2007 / 2013	005-1750407V-B	SILENCIEUX CARBONE BLACK SERIES RACING	720,30 €
H.	CBR 600R	2007 / 2013	005-1750407VE	SILENCIEUX CARBONE HOMOLOGUÉ	680,10 €
H.	CBR 600R	2007 / 2013	005-1750407VE-B	SILENCIEUX CARBONE BLACK SERIES HOMOLOGUÉ	749,30 €
	CBR 600R	2007 / 2013	005-1750408V	SILENCIEUX TITANE RACING	647,70 €
	CBR 600R	2007 / 2013	005-1750408V-B	SILENCIEUX TITANE BLACK SERIES RACING	720,30 €
H.	CBR 600R	2007 / 2013	005-1750408VE	SILENCIEUX TITANE HOMOLOGUÉ	680,10 €
H.	CBR 600R	2007 / 2013	005-1750408VE-B	SILENCIEUX TITANE BLACK SERIES HOMOLOGUÉ	749,30 €

H. \* Homologation européenne



005-2060407V

## HONDA

	Modèle	Année	Code	Description	Prix TTC
	CBR 1000 RR	2008 / 2011	005-2060106V	FULL KIT INOX / ALUMINIUM RACING	1116,70 €
	CBR 1000 RR	2008 / 2011	005-2060106V-B	FULL KIT INOX / ALUMINIUM BLACK SERIES RACING	1189,30 €
	CBR 1000 RR	2008 / 2011	005-2060107V	FULL KIT INOX / CARBONE RACING	1228,40 €
	CBR 1000 RR	2008 / 2011	005-2060107V-B	FULL KIT INOX / CARBONE BLACK SERIES RACING	1300,90 €
	CBR 1000 RR	2008 / 2011	005-2060108V	FULL KIT INOX / TITANE RACING	1228,40 €
	CBR 1000 RR	2008 / 2011	005-2060108V-B	FULL KIT INOX / TITANE BLACK SERIES RACING	1300,90 €
	CBR 1000 RR	2008 / 2011	005-2060406V	SILENCIEUX ALUMINIUM RACING	502,50 €
	CBR 1000 RR	2008 / 2011	005-2060406V-B	SILENCIEUX ALUMINIUM BLACK SERIES RACING	575,10 €
	CBR 1000 RR	2008 / 2011	005-2060407V	SILENCIEUX CARBONE RACING	614,20 €
	CBR 1000 RR	2008 / 2011	005-2060407V-B	SILENCIEUX CARBONE BLACK SERIES RACING	686,80 €
	CBR 1000 RR	2008 / 2011	005-2060408V	SILENCIEUX TITANE RACING	614,20 €
	CBR 1000 RR	2008 / 2011	005-2060408V-B	SILENCIEUX TITANE BLACK SERIES RACING	686,80 €



005-2060107V-B



005-2060407V-B



HONDA

Modèle	Année	Code	Description	Prix TTC
CBR 1000 RR	2012 / 2013	005-2060106V-B	FULL KIT INOX / ALUMINIUM BLACK SERIES RACING	1199,00 €
CBR 1000 RR	2012 / 2013	005-2060107V-B	FULL KIT INOX / CARBONE BLACK SERIES RACING	1309,00 €
CBR 1000 RR	2012 / 2013	005-2060108V-B	FULL KIT INOX / TITANE BLACK SERIES RACING	1309,00 €
CBR 1000 RR	2012 / 2013	005-2060406V-B	SILENCIEUX ALUMINIUM BLACK SERIES RACING	572,00 €
CBR 1000 RR	2012 / 2013	005-2060407V-B	SILENCIEUX CARBONE BLACK SERIES RACING	693,00 €
CBR 1000 RR	2012 / 2013	005-2060408V-B	SILENCIEUX TITANE BLACK SERIES RACING	693,00 €



005-2870407V2-B



005-2870419V

HONDA

Modèle	Année	Code	Description	Prix TTC
VFR 1200	2010 / 2012	005-2870406V	SILENCIEUX ALUMINIUM RACING	464,60 €
VFR 1200	2010 / 2012	005-2870406V-B	SILENCIEUX ALUMINIUM BLACK SERIES RACING	537,10 €
VFR 1200	2010 / 2012	005-2870407V	SILENCIEUX CARBONE RACING	580,70 €
VFR 1200	2010 / 2012	005-2870407V-B	SILENCIEUX CARBONE BLACK SERIES RACING	653,30 €
VFR 1200	2010 / 2012	005-2870408V	SILENCIEUX TITANE RACING	580,70 €
VFR 1200	2010 / 2012	005-2870408V-B	SILENCIEUX TITANE BLACK SERIES RACING	653,30 €
VFR 1200	2010 / 2012	005-2870419V	SILENCIEUX CARBONE RACING M5	580,70 €
VFR 1200	2010 / 2012	005-2870419V-B	SILENCIEUX CARBONE BLACK SERIES RACING M5	653,30 €
VFR 1200	2010 / 2012	005-2870420V	SILENCIEUX TITANE RACING M5	580,70 €
VFR 1200	2010 / 2012	005-2870420V-B	SILENCIEUX TITANE BLACK SERIES RACING M5	653,30 €
VFR 1200	2010 / 2012	005-2870406V2-B	SILENCIEUX RACING ALUMINIUM BLACK SERIES (SACOCHE)	495,60 €
VFR 1200	2010 / 2012	005-2870407V2-B	SILENCIEUX RACING CARBONE BLACK SERIES (SACOCHE)	598,80 €
VFR 1200	2010 / 2012	005-2870408V2-B	SILENCIEUX RACING TITANE BLACK SERIES (SACOCHE)	598,80 €
VFR 1200	2010 / 2012	005-2870406V2	SILENCIEUX RACING ALUMINIUM (SACOCHE)	454,30 €
VFR 1200	2010 / 2012	005-2870407V2	SILENCIEUX RACING CARBONE (POUR USAGE SACOCHE)	557,50 €
VFR 1200	2010 / 2012	005-2870408V2	SILENCIEUX RACING TITANE (POUR USAGE SACOCHE)	557,50 €



005-1920420V

## KAWASAKI

Modèle	Année	Code	Description	Prix TTC
1400 GTR	2008 / 2012	005-1920419V	SILENCIEUX CARBONE RACING M5	558,40 €
1400 GTR	2008 / 2012	005-1920419V-B	SILENCIEUX CARBONE BLACK SERIES RACING M5 BLACK	630,90 €
1400 GTR	2008 / 2012	005-1920420V	SILENCIEUX TITANE RACING M5	558,40 €
1400 GTR	2008 / 2012	005-1920420V-B	SILENCIEUX TITANE BLACK SERIES RACING M5 BLACK	630,90 €



005-1420407V

## KAWASAKI

Modèle	Année	Code	Description	Prix TTC
ER-6N / VERSYS	2006 / 2011	005-1420406V	SILENCIEUX ALUMINIUM RACING	446,70 €
ER-6N / VERSYS	2006 / 2011	005-1420406V-B	SILENCIEUX ALUMINIUM BLACK SERIES RACING	519,30 €
ER-6N / VERSYS	2006 / 2011	005-1420407V	SILENCIEUX CARBONE RACING	558,40 €
ER-6N / VERSYS	2006 / 2011	005-1420407V-B	SILENCIEUX CARBONE BLACK SERIES RACING	630,90 €
ER-6N / VERSYS	2006 / 2011	005-1420408V	SILENCIEUX TITANE RACING	558,40 €
ER-6N / VERSYS	2006 / 2011	005-1420408V-B	SILENCIEUX TITANE BLACK SERIES RACING	630,90 €



005-2080107V-B

## KAWASAKI

Modèle	Année	Code	Description	Prix TTC
NINJA 250R	2008 / 2012	005-2080106V	FULL KIT INOX / ALUMINIUM RACING	725,90 €
NINJA 250R	2008 / 2012	005-2080106V-B	FULL KIT INOX / ALUMINIUM BLACK SERIES RACING	798,40 €
NINJA 250R	2008 / 2012	005-2080107V	FULL KIT INOX / CARBONE RACING	837,50 €
NINJA 250R	2008 / 2012	005-2080107V-B	FULL KIT INOX / CARBONE BLACK SERIES RACING	910,10 €
NINJA 250R	2008 / 2012	005-2080108V	FULL KIT INOX / TITANE RACING	837,50 €
NINJA 250R	2008 / 2012	005-2080108V-B	FULL KIT INOX / TITANE BLACK SERIES RACING	910,10 €
NINJA 250R	2008 / 2012	005-2080406V	SILENCIEUX ALUMINIUM RACING	446,70 €
NINJA 250R	2008 / 2012	005-2080406V-B	SILENCIEUX ALUMINIUM BLACK SERIES RACING	519,30 €
NINJA 250R	2008 / 2012	005-2080407V	SILENCIEUX CARBONE RACING	558,40 €
NINJA 250R	2008 / 2012	005-2080407V-B	SILENCIEUX CARBONE BLACK SERIES RACING	630,90 €
NINJA 250R	2008 / 2012	005-2080408V	SILENCIEUX TITANE RACING	558,40 €
NINJA 250R	2008 / 2012	005-2080408V-B	SILENCIEUX TITANE BLACK SERIES RACING	630,90 €



005-2640407V

## KAWASAKI

Modèle	Année	Code	Description	Prix TTC
Z 750	2007 / 2012	005-2640406V	SILENCIEUX ALUMINIUM RACING	446,70 €
Z 750	2007 / 2012	005-2640406V-B	SILENCIEUX ALUMINIUM BLACK SERIES RACING	519,30 €
Z 750	2007 / 2012	005-2640407V	SILENCIEUX CARBONE RACING	558,40 €
Z 750	2007 / 2012	005-2640407V-B	SILENCIEUX CARBONE BLACK SERIES RACING	630,90 €
Z 750	2007 / 2012	005-2640408V	SILENCIEUX TITANE RACING	558,40 €
Z 750	2007 / 2012	005-2640408V-B	SILENCIEUX TITANE BLACK SERIES RACING	630,90 €





005-2720408DV

## KAWASAKI

	Modèle	Année	Code	Description	Prix TTC
2.	Z 1000 / SX	2010 / 2013	005-2720406DV	SILENCIEUX ALUMINIUM RACING	781,70 €
2.	Z 1000 / SX	2010 / 2013	005-2720406DV-B	SILENCIEUX ALUMINIUM BLACK SERIES RACING	854,30 €
2.	Z 1000 / SX	2010 / 2013	005-2720407DV	SILENCIEUX CARBONE RACING	1038,50 €
2.	Z 1000 / SX	2010 / 2013	005-2720407DV-B	SILENCIEUX CARBONE BLACK SERIES RACING	1111,10 €
2.	Z 1000 / SX	2010 / 2013	005-2720408DV	SILENCIEUX TITANE RACING	1038,50 €
2.	Z 1000 / SX	2010 / 2013	005-2720408DV-B	SILENCIEUX TITANE BLACK SERIES RACING	1111,10 €

2. \* Double sortie



005-2720407DV-B



005-2410107V



005-2410107V

## KAWASAKI

	Modèle	Année	Code	Description	Prix TTC
	ZX-6R	2009 / 2013	005-2410106V	FULL KIT INOX / ALUMINIUM RACING	1116,70 €
	ZX-6R	2009 / 2013	005-2410106V-B	FULL KIT INOX / ALUMINIUM BLACK SERIES RACING	1189,30 €
	ZX-6R	2009 / 2013	005-2410107V	FULL KIT INOX / CARBONE RACING	1228,40 €
	ZX-6R	2009 / 2013	005-2410107V-B	FULL KIT INOX / CARBONE BLACK SERIES RACING	1300,90 €
	ZX-6R	2009 / 2013	005-2410108V	FULL KIT INOX / TITANE RACING	1228,40 €
	ZX-6R	2009 / 2013	005-2410108V-B	FULL KIT INOX / TITANE BLACK SERIES RACING	1300,90 €
	ZX-6R	2009 / 2013	005-2410406V	SILENCIEUX ALUMINIUM RACING	502,50 €
	ZX-6R	2009 / 2013	005-2410406V-B	SILENCIEUX ALUMINIUM BLACK SERIES RACING	575,10 €
	ZX-6R	2009 / 2013	005-2410406V2	SILENCIEUX ALUMINIUM RACING	503,60 €
	ZX-6R	2009 / 2013	005-2410406V2-B	SILENCIEUX ALUMINIUM BLACK SERIES RACING	575,10 €
H.	ZX-6R	2009 / 2013	005-2410406V2E	SILENCIEUX ALUMINIUM HOMOLOGUÉ	477,00 €
H.	ZX-6R	2009 / 2013	005-2410406V2EB	SILENCIEUX ALUMINIUM BLACK SERIES HOMOLOGUÉ	548,30 €
	ZX-6R	2009 / 2013	005-2410407V	SILENCIEUX CARBONE RACING	614,20 €
	ZX-6R	2009 / 2013	005-2410407V-B	SILENCIEUX CARBONE BLACK SERIES RACING	686,80 €
	ZX-6R	2009 / 2013	005-2410407V2	SILENCIEUX CARBONE RACING	615,30 €
	ZX-6R	2009 / 2013	005-2410407V2-B	SILENCIEUX CARBONE BLACK SERIES RACING	686,80 €
H.	ZX-6R	2009 / 2013	005-2410407V2E	SILENCIEUX CARBONE HOMOLOGUÉ	588,60 €
H.	ZX-6R	2009 / 2013	005-2410407V2EB	SILENCIEUX CARBONE BLACK SERIES HOMOLOGUÉ	660,00 €
	ZX-6R	2009 / 2013	005-2410408V	SILENCIEUX TITANE RACING	614,20 €
	ZX-6R	2009 / 2013	005-2410408V-B	SILENCIEUX TITANE BLACK SERIES RACING	686,80 €
	ZX-6R	2009 / 2013	005-2410408V2	SILENCIEUX TITANE RACING	615,30 €
	ZX-6R	2009 / 2013	005-2410408V2-B	SILENCIEUX TITANE BLACK SERIES RACING	686,80 €
H.	ZX-6R	2009 / 2013	005-2410408V2E	SILENCIEUX TITANE HOMOLOGUÉ	588,60 €
H.	ZX-6R	2009 / 2013	005-2410408V2EB	SILENCIEUX TITANE BLACK SERIES HOMOLOGUÉ	660,00 €

H. \* Homologation européenne



005-2410406V2E



005-2410406V2E



005-1990407V

## KAWASAKI

Modèle	Année	Code	Description	Prix TTC
ZX-10R	2008 / 2010	005-1990106V	FULL KIT INOX / ALUMINIUM RACING	1116,70 €
ZX-10R	2008 / 2010	005-1990106V-B	FULL KIT INOX / ALUMINIUM BLACK SERIES RACING	1189,30 €
ZX-10R	2008 / 2010	005-1990107V	FULL KIT INOX / CARBONE RACING	1228,40 €
ZX-10R	2008 / 2010	005-1990107V-B	FULL KIT INOX / CARBONE BLACK SERIES RACING	1300,90 €
ZX-10R	2008 / 2010	005-1990108V	FULL KIT INOX / TITANE RACING	1228,40 €
ZX-10R	2008 / 2010	005-1990108V-B	FULL KIT INOX / TITANE BLACK SERIES RACING	1300,90 €
ZX-10R	2008 / 2010	005-1990406V	SILENCIEUX ALUMINIUM RACING	502,50 €
ZX-10R	2008 / 2010	005-1990406V-B	SILENCIEUX ALUMINIUM BLACK SERIES RACING	575,10 €
ZX-10R	2008 / 2010	005-1990407V	SILENCIEUX CARBONE RACING	614,20 €
ZX-10R	2008 / 2010	005-1990407V-B	SILENCIEUX CARBONE BLACK SERIES RACING	686,80 €
ZX-10R	2008 / 2010	005-1990408V	SILENCIEUX TITANE RACING	614,20 €
ZX-10R	2008 / 2010	005-1990408V-B	SILENCIEUX TITANE BLACK SERIES RACING	686,80 €



005-2990406V2



005-2990407V-B



005-2990407V3-B

## KAWASAKI

Modèle	Année	Code	Description	Prix TTC
ZX-10R	2011 / 2013	005-2990406V	SILENCIEUX ALUMINIUM RACING	509,70 €
ZX-10R	2011 / 2013	005-2990406V-B	SILENCIEUX ALUMINIUM BLACK SERIES RACING	583,30 €
ZX-10R	2011 / 2013	005-2990407V	SILENCIEUX CARBONE RACING	623,00 €
ZX-10R	2011 / 2013	005-2990407V-B	SILENCIEUX CARBONE BLACK SERIES RACING	698,90 €
ZX-10R	2011 / 2013	005-2990408V	SILENCIEUX TITANE RACING	623,00 €
ZX-10R	2011 / 2013	005-2990408V-B	SILENCIEUX TITANE BLACK SERIES RACING	698,90 €
ZX-10R	2011 / 2013	005-2990406V2-B	SILENCIEUX RACING ALUMINIUM V2 BLACK SERIES	531,70 €
ZX-10R	2011 / 2013	005-2990407V2-B	SILENCIEUX RACING CARBONE V2 BLACK SERIES	635,00 €
ZX-10R	2011 / 2013	005-2990408V2-B	SILENCIEUX RACING TITANE V2 BLACK SERIES	635,00 €
ZX-10R	2011 / 2013	005-2990406V2	SILENCIEUX RACING ALUMINIUM V2	464,60 €
ZX-10R	2011 / 2013	005-2990407V2	SILENCIEUX RACING CARBONE V2	567,80 €
ZX-10R	2011 / 2013	005-2990408V2	SILENCIEUX RACING TITANE V2	567,80 €
ZX-10R	2011 / 2013	005-2990406V3-B	SILENCIEUX RACING ALUMINIUM V3 BLACK SERIES	531,70 €
ZX-10R	2011 / 2013	005-2990407V3-B	SILENCIEUX RACING CARBONE V3 BLACK SERIES	635,00 €
ZX-10R	2011 / 2013	005-2990408V3-B	SILENCIEUX RACING TITANE V3 BLACK SERIES	635,00 €
ZX-10R	2011 / 2013	005-2990406V3	SILENCIEUX RACING ALUMINIUM V3	464,60 €
ZX-10R	2011 / 2013	005-2990407V3	SILENCIEUX RACING CARBONE V3	567,80 €
ZX-10R	2011 / 2013	005-2990408V3	SILENCIEUX RACING TITANE V3	567,80 €



005-3160407DV-B

## KAWASAKI

	Modèle	Année	Code	Description	Prix TTC
	ZX-14R	2006 / 2011	005-1490106V	FULL KIT INOX / ALUMINIUM RACING	1116,70 €
	ZX-14R	2006 / 2011	005-1490106V-B	FULL KIT INOX / ALUMINIUM BLACK SERIES RACING	1189,30 €
	ZX-14R	2006 / 2011	005-1490107V	FULL KIT INOX / CARBONE RACING	1228,40 €
	ZX-14R	2006 / 2011	005-1490107V-B	FULL KIT INOX / CARBONE BLACK SERIES RACING	1300,90 €
	ZX-14R	2006 / 2011	005-1490108V	FULL KIT INOX / TITANE RACING	1228,40 €
	ZX-14R	2006 / 2011	005-1490108V-B	FULL KIT INOX / TITANE BLACK SERIES RACING	1300,90 €
2.	ZX-14R	2006 / 2007	005-1490406DV-B	SILENCIEUX ALUMINIUM DOUBLE SORTIE BLACK SERIES RACING	854,30 €
2.	ZX-14R	2006 / 2007	005-1490407DV-B	SILENCIEUX CARBONE DOUBLE SORTIE BLACK SERIES RACING	1077,60 €
2.	ZX-14R	2006 / 2007	005-1490408DV-B	SILENCIEUX TITANE DOUBLE SORTIE BLACK SERIES RACING	1077,60 €
2.	ZX-14R	2008 / 2011	005-2180406DV	SILENCIEUX ALUMINIUM DOUBLE SORTIE RACING	781,70 €
2.	ZX-14R	2008 / 2011	005-2180406DV-B	SILENCIEUX ALUMINIUM DOUBLE SORTIE BLACK SERIES RACING	854,30 €
2.	ZX-14R	2008 / 2011	005-2180407DV	SILENCIEUX DOUBLE SORTIE CARBONE RACING	1005,00 €
2.	ZX-14R	2008 / 2011	005-2180407DV-B	SILENCIEUX DOUBLE SORTIE CARBONE BLACK SERIES RACING	1077,60 €
2.	ZX-14R	2008 / 2011	005-2180408DV	SILENCIEUX DOUBLE SORTIE TITANE RACING	1005,00 €
2.	ZX-14R	2008 / 2011	005-2180408DV-B	SILENCIEUX DOUBLE SORTIE TITANE BLACK SERIES RACING	1077,60 €
2.	ZX-14R	2012 / 2013	005-3160406DV-B	SILENCIEUX ALUMINIUM DOUBLE SORTIE BLACK SERIES RACING	847,00 €
2.	ZX-14R	2012 / 2013	005-3160407DV-B	SILENCIEUX CARBONE DOUBLE SORTIE BLACK SERIES RACING	1078,00 €
2.	ZX-14R	2012 / 2013	005-3160408DV-B	SILENCIEUX TITANE DOUBLE SORTIE BLACK SERIES RACING	1078,00 €

2. \* Double sortie



005-2620408V

## SUZUKI

	Modèle	Année	Code	Description	Prix TTC
	GLADIUS	2009 / 2011	005-2620406V	SILENCIEUX ALUMINIUM RACING	503,60 €
	GLADIUS	2009 / 2011	005-2620406V-B	SILENCIEUX ALUMINIUM BLACK SERIES RACING	575,10 €
	GLADIUS	2009 / 2011	005-2620407V	SILENCIEUX CARBONE RACING	615,30 €
	GLADIUS	2009 / 2011	005-2620407V-B	SILENCIEUX CARBONE BLACK SERIES RACING	686,80 €
	GLADIUS	2009 / 2011	005-2620408V	SILENCIEUX TITANE RACING	615,30 €
	GLADIUS	2009 / 2011	005-2620408V-B	SILENCIEUX TITANE BLACK SERIES RACING	686,80 €

SUZUKI

Modèle	Année	Code	Description	Prix TTC
1250 BANDIT	2007 / 2012	005-1830406V	SILENCIEUX ALUMINIUM RACING	446,70 €
1250 BANDIT	2007 / 2012	005-1830406V-B	SILENCIEUX ALUMINIUM BLACK SERIES RACING	519,30 €
1250 BANDIT	2007 / 2012	005-1830407V	SILENCIEUX CARBONE RACING	558,40 €
1250 BANDIT	2007 / 2012	005-1830407V-B	SILENCIEUX CARBONE BLACK SERIES RACING	630,90 €
1250 BANDIT	2007 / 2012	005-1830408V	SILENCIEUX TITANE RACING	558,40 €
1250 BANDIT	2007 / 2012	005-1830408V-B	SILENCIEUX TITANE BLACK SERIES RACING	630,90 €
1250 BANDIT	2007 / 2012	005-1830419V	SILENCIEUX CARBONE RACING M5	558,40 €
1250 BANDIT	2007 / 2012	005-1830419V-B	SILENCIEUX CARBONE BLACK SERIES RACING M5	630,90 €
1250 BANDIT	2007 / 2012	005-1830420V	SILENCIEUX TITANE RACING M5	558,40 €
1250 BANDIT	2007 / 2012	005-1830420V-B	SILENCIEUX TITANE BLACK SERIES RACING M5	630,90 €



005-2130107V-B



005-3040407V-B

SUZUKI

Modèle	Année	Code	Description	Prix TTC
GSX-R600-750	2008 / 2010	005-2130106V	FULL KIT INOX / ALUMINIUM RACING	1116,70 €
GSX-R600-750	2008 / 2010	005-2130106V-B	FULL KIT INOX / ALUMINIUM BLACK SERIES RACING	1189,30 €
GSX-R600-750	2008 / 2010	005-2130107V	FULL KIT INOX / CARBONE RACING	1228,40 €
GSX-R600-750	2008 / 2010	005-2130107V-B	FULL KIT INOX / CARBONE BLACK SERIES RACING	1300,90 €
GSX-R600-750	2008 / 2010	005-2130108V	FULL KIT INOX / TITANE RACING	1228,40 €
GSX-R600-750	2008 / 2010	005-2130108V-B	FULL KIT INOX / TITANE BLACK SERIES RACING	1300,90 €
GSX-R600-750	2008 / 2010	005-2130406V	SILENCIEUX ALUMINIUM RACING	446,70 €
GSX-R600-750	2008 / 2010	005-2130406V-B	SILENCIEUX ALUMINIUM BLACK SERIES RACING	519,30 €
H. GSX-R600-750	2008 / 2010	005-2130406VE	SILENCIEUX ALUMINIUM HOMOLOGUÉ	465,80 €
H. GSX-R600-750	2008 / 2010	005-2130406VE-B	SILENCIEUX ALUMINIUM BLACK SERIES HOMOLOGUÉ	548,30 €
GSX-R600-750	2008 / 2010	005-2130407V	SILENCIEUX CARBONE RACING	558,40 €
GSX-R600-750	2008 / 2010	005-2130407V-B	SILENCIEUX CARBONE BLACK SERIES RACING	630,90 €
H. GSX-R600-750	2008 / 2010	005-2130407VE	SILENCIEUX CARBONE HOMOLOGUÉ	590,20 €
H. GSX-R600-750	2008 / 2010	005-2130407VE-B	SILENCIEUX CARBONE BLACK SERIES HOMOLOGUÉ	660,00 €
GSX-R600-750	2008 / 2010	005-2130408V	SILENCIEUX TITANE RACING	558,40 €
GSX-R600-750	2008 / 2010	005-2130408V-B	SILENCIEUX TITANE BLACK SERIES RACING	630,90 €
H. GSX-R600-750	2008 / 2010	005-2130408VE	SILENCIEUX TITANE HOMOLOGUÉ	590,20 €
H. GSX-R600-750	2008 / 2010	005-2130408VE-B	SILENCIEUX TITANE BLACK SERIES HOMOLOGUÉ	660,00 €
GSX-R600-750	2011 / 2012	005-3040106V-B	LIGNE COMPLETE RACING ALUMINIUM BLACK SERIES	1115,00 €
GSX-R600-750	2011 / 2012	005-3040107V-B	LIGNE COMPLETE RACING CARBONE BLACK SERIES	1218,30 €
GSX-R600-750	2011 / 2012	005-3040108V-B	LIGNE COMPLETE RACING TITANE BLACK SERIES	1218,30 €
GSX-R600-750	2011 / 2012	005-3040106V	SILENCIEUX RACING ALUMINIUM	1073,70 €
GSX-R600-750	2011 / 2012	005-3040107V	SILENCIEUX RACING CARBONE	1187,30 €
GSX-R600-750	2011 / 2012	005-3040108V	SILENCIEUX RACING TITANE	1187,30 €
GSX-R600-750	2011 / 2012	005-3040406V-B	SILENCIEUX RACING ALUMINIUM BLACK SERIES	474,90 €
GSX-R600-750	2011 / 2012	005-3040407V-B	SILENCIEUX RACING CARBONE BLACK SERIES	578,20 €
GSX-R600-750	2011 / 2012	005-3040408V-B	SILENCIEUX RACING TITANE BLACK SERIES	578,20 €
GSX-R600-750	2011 / 2012	005-3040406V	SILENCIEUX RACING ALUMINIUM	433,60 €
GSX-R600-750	2011 / 2012	005-3040407V	SILENCIEUX RACING CARBONE	536,90 €
GSX-R600-750	2011 / 2012	005-3040408V	SILENCIEUX RACING TITANE	536,90 €

H. \* Homologation européenne



005-2420407DV



005-2420107V-B



005-2420406V



005-2420107V-B

## SUZUKI

	Modèle	Année	Code	Description	Prix TTC
	GSX-R1000	2009 / 2012	005-2420106V	FULL KIT INOX / ALUMINIUM RACING	1116,70 €
	GSX-R1000	2009 / 2012	005-2420106V-B	FULL KIT INOX / ALUMINIUM BLACK SERIES RACING	1189,30 €
	GSX-R1000	2009 / 2012	005-2420107V	FULL KIT INOX / CARBONE RACING	1228,40 €
	GSX-R1000	2009 / 2012	005-2420107V-B	FULL KIT INOX / CARBONE BLACK SERIES RACING	1300,90 €
	GSX-R1000	2009 / 2012	005-2420108V	FULL KIT INOX / TITANE RACING	1228,40 €
	GSX-R1000	2009 / 2012	005-2420108V-B	FULL KIT INOX / TITANE BLACK SERIES RACING	1300,90 €
	GSX-R1000	2009 / 2011	005-2420606V	FULL KIT TITANE / SILENCIEUX ALUMINIUM RACING	2307,40 €
	GSX-R1000	2009 / 2011	005-2420606V-B	FULL KIT TITANE / SILENCIEUX ALUMINIUM BLACK SERIES RACING	2389,40 €
	GSX-R1000	2009 / 2011	005-2420607V	FULL KIT TITANE / SILENCIEUX CARBONE RACING	2435,70 €
	GSX-R1000	2009 / 2011	005-2420607V-B	FULL KIT TITANE / SILENCIEUX CARBONE BLACK SERIES RACING	2517,70 €
	GSX-R1000	2009 / 2011	005-2420608V	FULL KIT TITANE / SILENCIEUX TITANE RACING	2435,70 €
	GSX-R1000	2009 / 2011	005-2420608V-B	FULL KIT TITANE / SILENCIEUX TITANE BLACK SERIES RACING	2517,70 €
2.	GSX-R1000	2009 / 2011	005-2420406DV	SILENCIEUX ALUMINIUM RACING DOUBLE SORTIE	781,70 €
2.	GSX-R1000	2009 / 2011	005-2420406DV-B	SILENCIEUX ALUMINIUM BLACK SERIES RACING DOUBLE SORTIE	854,30 €
2. H.	GSX-R1000	2009 / 2011	005-2420406DVE	SILENCIEUX ALUMINIUM HOMOLOGUÉ DOUBLE SORTIE	812,00 €
2. H.	GSX-R1000	2009 / 2011	005-2420406DVEB	SILENCIEUX ALUMINIUM HOMOLOGUÉ BLACK SERIES DOUBLE	883,30 €
2.	GSX-R1000	2009 / 2011	005-2420407DV	SILENCIEUX CARBONE RACING DOUBLE SORTIE	1005,00 €
2.	GSX-R1000	2009 / 2011	005-2420407DV-B	SILENCIEUX CARBONE BLACK SERIES RACING DOUBLE SORTIE	1077,60 €
2. H.	GSX-R1000	2009 / 2011	005-2420407DVE	SILENCIEUX CARBONE HOMOLOGUÉ DOUBLE SORTIE	1035,30 €
2. H.	GSX-R1000	2009 / 2011	005-2420407DVEB	SILENCIEUX CARBONE HOMOLOGUÉ BLACK SERIES DOUBLE	1106,60 €
2.	GSX-R1000	2009 / 2011	005-2420408DV	SILENCIEUX TITANE RACING DOUBLE SORTIE	1005,00 €
2.	GSX-R1000	2009 / 2011	005-2420408DV-B	SILENCIEUX TITANE BLACK SERIES RACING DOUBLE SORTIE	1077,60 €
2. H.	GSX-R1000	2009 / 2011	005-2420408DVE	SILENCIEUX TITANE HOMOLOGUÉ DOUBLE SORTIE	1035,30 €
2. H.	GSX-R1000	2009 / 2011	005-2420408DVEB	SILENCIEUX TITANE HOMOLOGUÉ BLACK SERIES DOUBLE SORTIE	1106,60 €
	GSX-R1000	2009 / 2011	005-2420406V	SILENCIEUX ALUMINIUM RACING	502,50 €
	GSX-R1000	2009 / 2011	005-2420406V-B	SILENCIEUX ALUMINIUM BLACK SERIES RACING	575,10 €
	GSX-R1000	2009 / 2011	005-2420407V	SILENCIEUX CARBONE RACING	614,20 €
	GSX-R1000	2009 / 2011	005-2420407V-B	SILENCIEUX CARBONE BLACK SERIES RACING	686,80 €
	GSX-R1000	2009 / 2011	005-2420408V	SILENCIEUX TITANE RACING	614,20 €
	GSX-R1000	2009 / 2011	005-2420408V-B	SILENCIEUX TITANE BLACK SERIES RACING	686,80 €
	GSX-R1000	2012 / 2013	005-3120406V-B	SILENCIEUX ALUMINIUM BLACK SERIES RACING	506,00 €
	GSX-R1000	2012 / 2013	005-3120407V-B	SILENCIEUX CARBONE BLACK SERIES RACING	616,00 €
	GSX-R1000	2012 / 2013	005-3120408V-B	SILENCIEUX TITANE BLACK SERIES RACING	616,00 €

H. \* Homologation européenne 2. \* Double sortie

005-1930107V



005-1930407DM



## SUZUKI

	Modèle	Année	Code	Description	Prix TTC
	HAYABUSA	2008 / 2012	005-1930106V	FULL KIT INOX / ALUMINIUM RACING	1116,70 €
	HAYABUSA	2008 / 2012	005-1930106V-B	FULL KIT INOX / ALUMINIUM BLACK SERIES RACING	1189,30 €
	HAYABUSA	2008 / 2012	005-1930107V	FULL KIT INOX / CARBONE RACING	1228,40 €
	HAYABUSA	2008 / 2012	005-1930107V-B	FULL KIT INOX / CARBONE BLACK SERIES RACING	1300,90 €
	HAYABUSA	2008 / 2012	005-1930108V	FULL KIT INOX / TITANE RACING	1228,40 €
	HAYABUSA	2008 / 2012	005-1930108V-B	FULL KIT INOX / TITANE BLACK SERIES RACING	1300,90 €
2.	HAYABUSA	2008 / 2012	005-1930406DM	SILENCIEUX ALUMINIUM RACING	781,70 €
2.	HAYABUSA	2008 / 2012	005-1930406DM-B	SILENCIEUX ALUMINIUM BLACK SERIES RACING	854,30 €
2.	HAYABUSA	2008 / 2012	005-1930407DM	SILENCIEUX CARBONE RACING	1036,90 €
2.	HAYABUSA	2008 / 2012	005-1930407DM-B	SILENCIEUX CARBONE BLACK SERIES RACING	1111,10 €
2.	HAYABUSA	2008 / 2012	005-1930408DM	SILENCIEUX TITANE RACING	1036,90 €
2.	HAYABUSA	2008 / 2012	005-1930408DM-B	SILENCIEUX TITANE BLACK SERIES RACING	1111,10 €

2. \* Double sortie



005-1950407DM



005-1950407DM

## SUZUKI

	Modèle	Année	Code	Description	Prix TTC
2.	B-KING	2008 / 2010	005-1950406DM	SILENCIEUX ALUMINIUM RACING	893,40 €
2.	B-KING	2008 / 2010	005-1950406DM-B	SILENCIEUX ALUMINIUM BLACK SERIES RACING	965,90 €
2.	B-KING	2008 / 2010	005-1950407DM	SILENCIEUX CARBONE RACING	1116,70 €
2.	B-KING	2008 / 2010	005-1950407DM-B	SILENCIEUX CARBONE BLACK SERIES RACING	1189,30 €
2.	B-KING	2008 / 2010	005-1950408DM	SILENCIEUX TITANE RACING	1116,70 €
2.	B-KING	2008 / 2010	005-1950408DM-B	SILENCIEUX TITANE BLACK SERIES RACING	1189,30 €

2. \* Double sortie

Kit support de plaque  
inclus



005-1550407V

### TRIUMPH

Modèle	Année	Code	Description	Prix TTC
DAYTONA 675	2006 / 2012	005-1550406V	SILENCIEUX ALUMINIUM RACING	469,00 €
DAYTONA 675	2006 / 2012	005-1550406V-B	SILENCIEUX ALUMINIUM BLACK SERIES RACING	541,60 €
DAYTONA 675	2006 / 2012	005-1550407V	SILENCIEUX CARBONE RACING	580,70 €
DAYTONA 675	2006 / 2012	005-1550407V-B	SILENCIEUX CARBONE BLACK SERIES RACING	653,30 €
DAYTONA 675	2006 / 2012	005-1550408V	SILENCIEUX TITANE RACING	580,70 €
DAYTONA 675	2006 / 2012	005-1550408V-B	SILENCIEUX TITANE BLACK SERIES RACING	653,30 €
DAYTONA 675	2006 / 2012	005-1550419V	SILENCIEUX CARBONE RACING M5	580,70 €
DAYTONA 675	2006 / 2012	005-1550419V-B	SILENCIEUX CARBONE BLACK SERIES RACING M5	653,30 €
DAYTONA 675	2006 / 2012	005-1550420V	SILENCIEUX TITANE RACING M5	580,70 €
DAYTONA 675	2006 / 2012	005-1550420V-B	SILENCIEUX TITANE BLACK SERIES RACING M5	653,30 €



005-3570408V-B



005-2590407V

### TRIUMPH

Modèle	Année	Code	Description	Prix TTC
TIGER 1050	2007 / 2011	005-2590406V	SILENCIEUX ALUMINIUM RACING	524,90 €
TIGER 1050	2007 / 2011	005-2590406V-B	SILENCIEUX ALUMINIUM BLACK SERIES RACING	597,40 €
TIGER 1050	2007 / 2011	005-2590407V	SILENCIEUX CARBONE RACING	647,70 €
TIGER 1050	2007 / 2011	005-2590407V-B	SILENCIEUX CARBONE BLACK SERIES RACING	720,30 €
TIGER 1050	2007 / 2011	005-2590408V	SILENCIEUX TITANE RACING	647,70 €
TIGER 1050	2007 / 2011	005-2590408V-B	SILENCIEUX TITANE BLACK SERIES RACING	720,30 €
TIGER 800	2012 / 2013	005-3570406V-B	SILENCIEUX ALUMINIUM BLACK SERIES RACING	588,30 €
TIGER 800	2012 / 2013	005-3570407V-B	SILENCIEUX CARBONE BLACK SERIES RACING	699,30 €
TIGER 800	2012 / 2013	005-3570408V-B	SILENCIEUX TITANE BLACK SERIES RACING	699,30 €





005-2320406V

## TRIUMPH

Modèle	Année	Code	Description	Prix TTC
SPEED TRIPLE	2007 / 2010	005-2320406V	SILENCIEUX ALUMINIUM RACING	469,00 €
SPEED TRIPLE	2007 / 2010	005-2320406V-B	SILENCIEUX ALUMINIUM BLACK SERIES RACING	541,60 €
SPEED TRIPLE	2007 / 2010	005-2320407V	SILENCIEUX CARBONE RACING	580,70 €
SPEED TRIPLE	2007 / 2010	005-2320407V-B	SILENCIEUX CARBONE BLACK SERIES RACING	653,30 €
SPEED TRIPLE	2007 / 2010	005-2320408V	SILENCIEUX TITANE RACING	580,70 €
SPEED TRIPLE	2007 / 2010	005-2320408V-B	SILENCIEUX TITANE BLACK SERIES RACING	653,30 €



005-2480407DV-B

## TRIUMPH

	Modèle	Année	Code	Description	Prix TTC
2.	STREET TRIPLE	20010 / 2012	005-2480406DV	SILENCIEUX ALUMINIUM RACING	815,20 €
2.	STREET TRIPLE	20010 / 2012	005-2480406DV-B	SILENCIEUX ALUMINIUM BLACK SERIES RACING	887,80 €
2.	STREET TRIPLE	20010 / 2012	005-2480407DV	SILENCIEUX CARBONE RACING	1049,70 €
2.	STREET TRIPLE	20010 / 2012	005-2480407DV-B	SILENCIEUX CARBONE BLACK SERIES RACING	1122,30 €
2.	STREET TRIPLE	20010 / 2012	005-2480408DV	SILENCIEUX TITANE RACING	1049,70 €
2.	STREET TRIPLE	20010 / 2012	005-2480408DV-B	SILENCIEUX TITANE BLACK SERIES RACING	1122,30 €

2. \* Double sortie



005-1500406V

## YAMAHA

Modèle	Année	Code	Description	Prix TTC
FZ 1	2006 / 2013	005-1500406V	SILENCIEUX ALUMINIUM RACING	446,70 €
FZ 1	2006 / 2013	005-1500406V-B	SILENCIEUX ALUMINIUM BLACK SERIES RACING	519,30 €
FZ 1	2006 / 2013	005-1500407V	SILENCIEUX CARBONE RACING	558,40 €
FZ 1	2006 / 2013	005-1500407V-B	SILENCIEUX CARBONE BLACK SERIES RACING	630,90 €
FZ 1	2006 / 2013	005-1500408V	SILENCIEUX TITANE RACING	558,40 €
FZ 1	2006 / 2013	005-1500408V-B	SILENCIEUX TITANE BLACK SERIES RACING	630,90 €



005-3050407VE-B

## YAMAHA

	Modèle	Année	Code	Description	Prix TTC
	FZ8	2011 / 2013	005-3050406V-B	SILENCIEUX RACING ALUMINIUM BLACK SERIES	474,90 €
	FZ8	2011 / 2013	005-3050407V-B	SILENCIEUX RACING CARBONE BLACK SERIES	578,20 €
	FZ8	2011 / 2013	005-3050408V-B	SILENCIEUX RACING TITANE BLACK SERIES	578,20 €
H.	FZ8	2011 / 2013	005-3050406VE-B	SILENCIEUX HOMOLOGUÉ ALUMINIUM BLACK SERIES	505,90 €
H.	FZ8	2011 / 2013	005-3050407VE-B	SILENCIEUX HOMOLOGUÉ CARBONE BLACK SERIES	609,10 €
H.	FZ8	2011 / 2013	005-3050408VE-B	SILENCIEUX HOMOLOGUÉ TITANE BLACK SERIES	609,10 €
	FZ8	2011 / 2013	005-3050406V	SILENCIEUX RACING ALUMINIUM	433,60 €
	FZ8	2011 / 2013	005-3050407V	SILENCIEUX RACING CARBONE	536,90 €
	FZ8	2011 / 2013	005-3050408V	SILENCIEUX RACING TITANE	536,90 €
H.	FZ8	2011 / 2013	005-3050406VE	SILENCIEUX HOMOLOGUE ALUMINIUM	464,60 €
H.	FZ8	2011 / 2013	005-3050407VE	SILENCIEUX HOMOLOGUE CARBONE	567,80 €
H.	FZ8	2011 / 2013	005-3050408VE	SILENCIEUX HOMOLOGUE TITANE	567,80 €

H. \* Homologation européenne

005-2570107V



YAMAHA

Modèle	Année	Code	Description	Prix TTC
FZ6R	2009 / 2013	005-2570106V	FULL KIT INOX / ALUMINIUM RACING	1116,70 €
FZ6R	2009 / 2013	005-2570106V-B	FULL KIT INOX / ALUMINIUM BLACK SERIES RACING	1189,30 €
FZ6R	2009 / 2013	005-2570107V	FULL KIT INOX / CARBONE RACING	1228,40 €
FZ6R	2009 / 2013	005-2570107V-B	FULL KIT INOX / CARBONE BLACK SERIES RACING	1300,90 €
FZ6R	2009 / 2013	005-2570108V	FULL KIT INOX / TITANE RACING	1228,40 €
FZ6R	2009 / 2013	005-2570108V-B	FULL KIT INOX / TITANE BLACK SERIES RACING	1300,90 €
FZ6R	2009 / 2013	005-25701HK	COLLECTEUR RACING	1005,00 €



005-1460407V-B

YAMAHA

Modèle	Année	Code	Description	Prix TTC	
R6	2006 / 2007	005-1460106V	FULL KIT INOX / ALUMINIUM RACING	1116,70 €	
R6	2006 / 2007	005-1460106V-B	FULL KIT INOX / ALUMINIUM BLACK SERIES RACING	1189,30 €	
R6	2006 / 2007	005-1460107V	FULL KIT INOX / CARBONE RACING	1228,40 €	
R6	2006 / 2007	005-1460107V-B	FULL KIT INOX / CARBONE BLACK SERIES RACING	1300,90 €	
R6	2006 / 2007	005-1460108V	FULL KIT INOX / TITANE RACING	1228,40 €	
R6	2006 / 2007	005-1460108V-B	FULL KIT INOX / TITANE BLACK SERIES RACING	1300,90 €	
R6	2006 / 2013	005-1460406V	SILENCIEUX ALUMINIUM RACING	446,70 €	
R6	2006 / 2013	005-1460406V-B	SILENCIEUX ALUMINIUM BLACK SERIES RACING	519,30 €	
H.	R6	2006 / 2013	005-1460406VE	SILENCIEUX ALUMINIUM HOMOLOGUÉ	477,00 €
H.	R6	2006 / 2013	005-1460406VE-B	SILENCIEUX ALUMINIUM BLACK SERIES HOMOLOGUÉ	548,30 €
R6	2006 / 2013	005-1460407V	SILENCIEUX CARBONE RACING	558,40 €	
R6	2006 / 2013	005-1460407V-B	SILENCIEUX CARBONE BLACK SERIES RACING	630,90 €	
H.	R6	2006 / 2013	005-1460407VE	SILENCIEUX CARBONE HOMOLOGUÉ	588,70 €
H.	R6	2006 / 2013	005-1460407VE-B	SILENCIEUX CARBONE BLACK SERIES HOMOLOGUÉ	660,00 €
R6	2006 / 2013	005-1460408V	SILENCIEUX TITANE RACING	558,40 €	
R6	2006 / 2013	005-1460408V-B	SILENCIEUX TITANE BLACK SERIES RACING	630,90 €	
H.	R6	2006 / 2013	005-1460408VE	SILENCIEUX TITANE HOMOLOGUÉ	588,70 €
H.	R6	2006 / 2013	005-1460408VE-B	SILENCIEUX TITANE BLACK SERIES HOMOLOGUÉ	660,00 €
R6	2006 / 2013	005-2120106V	FULL KIT INOX / ALUMINIUM RACING	1116,70 €	
R6	2006 / 2013	005-2120106V-B	FULL KIT INOX / ALUMINIUM BLACK SERIES RACING	1189,30 €	
R6	2006 / 2013	005-2120107V	FULL KIT INOX / CARBONE RACING	1228,40 €	
R6	2006 / 2013	005-2120107V-B	FULL KIT INOX / CARBONE BLACK SERIES RACING	1300,90 €	
R6	2006 / 2013	005-2120108V	FULL KIT INOX / TITANE RACING	1228,40 €	
R6	2006 / 2013	005-2120108V-B	FULL KIT INOX / TITANE BLACK SERIES RACING	1300,90 €	

H. \* Homologation européenne



005-1460107V



005-2380407VE

## YAMAHA

	Modèle	Année	Code	Description	Prix TTC
	R1	2009 / 2013	005-2380406V	SILENCIEUX ALUMINIUM RACING	893,40 €
	R1	2009 / 2013	005-2380406V-B	SILENCIEUX ALUMINIUM BLACK SERIES RACING	965,90 €
H.	R1	2009 / 2013	005-2380406VE	SILENCIEUX ALUMINIUM HOMOLOGUÉ	923,70 €
H.	R1	2009 / 2013	005-2380406VE-B	SILENCIEUX ALUMINIUM BLACK SERIES HOMOLOGUÉ	995,00 €
	R1	2009 / 2013	005-2380407V	SILENCIEUX CARBONE RACING	1116,70 €
	R1	2009 / 2013	005-2380407V-B	SILENCIEUX CARBONE BLACK SERIES RACING	1189,30 €
H.	R1	2009 / 2013	005-2380407VE	SILENCIEUX CARBONE HOMOLOGUÉ	1147,00 €
H.	R1	2009 / 2013	005-2380407VE-B	SILENCIEUX CARBONE BLACK SERIES HOMOLOGUÉ	1218,30 €
	R1	2009 / 2013	005-2380408V	SILENCIEUX TITANE RACING	1116,70 €
	R1	2009 / 2013	005-2380408V-B	SILENCIEUX TITANE BLACK SERIES RACING	1189,30 €
H.	R1	2009 / 2013	005-2380408VE	SILENCIEUX TITANE HOMOLOGUÉ	1147,00 €
H.	R1	2009 / 2013	005-2380408VE-B	SILENCIEUX TITANE BLACK SERIES HOMOLOGUÉ	1218,30 €

H. \* Homologation européenne



005-2380407VE-B



005-3120408V-B

## YAMAHA

Modèle	Année	Code	Description	Prix TTC
SUPER TENERE	2010 / 2013	005-3120406V-B	SILENCIEUX RACING ALUMINIUM BLACK SERIES	474,90 €
SUPER TENERE	2010 / 2013	005-3120407V-B	SILENCIEUX RACING CARBONE BLACK SERIES	578,20 €
SUPER TENERE	2010 / 2013	005-3120408V-B	SILENCIEUX RACING TITANE BLACK SERIES	578,20 €
SUPER TENERE	2010 / 2013	005-3120406V	SILENCIEUX RACING ALUMINIUM	433,60 €
SUPER TENERE	2010 / 2013	005-3120407V	SILENCIEUX RACING CARBONE	536,90 €
SUPER TENERE	2010 / 2013	005-3120408V	SILENCIEUX RACING TITANE	536,90 €

## YAMAHA

Modèle	Année	Code	Description	Prix TTC
TMAX 500	2008 / 2011	005-2460106V	FULL KIT INOX / ALUMINIUM RACING	558,40 €
TMAX 500	2008 / 2011	005-2460106V-B	FULL KIT INOX / ALUMINIUM BLACK SERIES RACING	630,90 €
TMAX 500	2008 / 2011	005-2460107V	FULL KIT INOX / CARBONE RACING	670,00 €
TMAX 500	2008 / 2011	005-2460107V-B	FULL KIT INOX / CARBONE BLACK SERIES RACING	742,60 €
TMAX 500	2008 / 2011	005-2460108V	FULL KIT INOX / TITANE RACING	670,00 €
TMAX 500	2008 / 2011	005-2460108V-B	FULL KIT INOX / TITANE BLACK SERIES RACING	742,60 €

## EXEMPLES DE LA GAMME ATV / UTV

Les tarifs sont donnés à titre indicatif, pour découvrir toute la gamme des ATV utilitaires et sportifs, UTV et motocross contactez-nous ou consultez le site [www.evo-xracing.com](http://www.evo-xracing.com).

	Modèle	Année	Code	Description	Prix TTC
YAMAHA	GRIZZLY 700	2008 / 2013	005-1900406V	SILENCIEUX ALUMINIUM RACING SIMPLE SORTIE	405,00 €
YAMAHA	RHINO 700	2008 / 2013	005-2170406V	SILENCIEUX ALUMINIUM RACING SIMPLE SORTIE	425,50 €
YAMAHA	RHINO 700	2008 / 2013	005-2170106D	SILENCIEUX ALUMINIUM RACING DOUBLE SORTIE	1034,00 €
YAMAHA	YZF 450 R RAPTOR	2009 / 2013	005-2430106V	LIGNE COMPLETE INOX / ALUMINIUM	621,50 €



005-2430106V



005-1900406V



005-2960406V



005-3520409DV

	Modèle	Année	Code	Description	Prix TTC
CAN-AM	OUTLANDER	2012 / 2013	005-3130406V	SILENCIEUX RACING INOX ALUMINIUM	361,40 €
CAN-AM	MAVERICK	2013	005-3520409DV	DOUBLE SORTIE RACING INOX ALUMINIUM	748,00 €
CAN-AM	COMMANDER 800 / 1000	2010 / 2013	005-2960406V	SILENCIEUX RACING INOX ALUMINIUM	483,00 €
CAN-AM	RENEGADE	2012 / 2013	005-3240409DV	DOUBLE SORTIE RACING INOX ALUMINIUM	667,00 €



005-1660106V



005-3240409DV

	Modèle	Année	Code	Description	Prix TTC
KAWASAKI	KFX 450 R	2008 / 2013	005-1660106V	LIGNE COMPLETE INOX / ALUMINIUM	621,50 €
KAWASAKI	TERYX 750	2008 / 2013	005-2240106D	DOUBLE SORTIE RACING INOX ALUMINIUM	1034,00 €



	Modèle	Année	Code	Description	Prix TTC
SUZUKI	KING QUAD	**	005-2270406V	SILENCIEUX RACING INOX ALUMINIUM	390,90 €



005-3090106DV



005-2750406V

	Modèle	Année	Code	Description	Prix TTC
POLARIS	RZR 900	**	005-3090106DV	LIGNE COMPLETE RACING SORTIE DOUBLE	1032,40 €
POLARIS	RZR-S 800	**	005-2750406V	SILENCIEUX ALUMINIUM RACING SIMPLE SORTIE	446,70 €

### EXEMPLES DE LA GAMME CROSS

Les tarifs sont donnés à titre indicatif, pour découvrir toute la gamme des modèles cross contactez-nous ou consultez le site [www.evo-xracing.com](http://www.evo-xracing.com). Tous les modèles cross et enduro sont disponibles pour chaque marque.

005-2680406V alu : 390 €  
005-2680407V carb : 550 €005-3150406V alu : 390 €  
005-3150407V carb : 550 €005-3260406V alu : 390 €  
005-3260407V carb : 550 €005-2250406V alu : 390 €  
005-2250407V carb : 550 €005-1840406V alu : 390 €  
005-1840407V carb : 550 €005-3260406V alu : 390 €  
005-3260407V carb : 550 €



Depuis plus de 20 ans TWM réalise et conçoit des produits en alliage d'aluminium et magnésium pour le monde de la moto et de la compétition. Après avoir pendant de nombreuses années développé des roues, TWM a collaboré avec les plus grandes marques de moto et les plus grands pilotes afin de développer des trappes à essence à ouverture rapide et des leviers repliables.

Fournisseur des modèles racing des grandes marques européennes, TWM a développé sa propre gamme d'accessoires avec des trappes à essence à clé, à visser ou à ouverture rapide, et des leviers spécifiquement étudiés pour une prise en main exceptionnelle. A ce jour les leviers TWM sont les plus répandus dans le monde de la compétition notamment en superbike mondial et supersport.

## TRAPPES À ESSENCE

Les trappes à essence sont réalisées en aluminium taillé dans la masse, elles sont disponibles en couleur noire, rouge, or, titane, argent et bleue.

Couleurs disponibles

Al No Ti Or Ro Bl

3 types de trappes existent :

Blocage 1/4 de tour à clipser, à visser ou à clé, disponibles aussi bicolores sur demande, entourage carbone disponible pour l'ouverture a clé ou 1/4 de tour.



TRAPPES À CLÉ



TRAPPES 1/4 DE TOUR



\* Trappes bicolores disponibles sur demande.



TRAPPES À VISSER

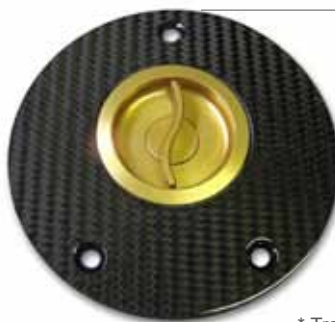

ENTOURAGE CARBONE



\* Trappes bicolores disponibles sur demande.



## LEVIERS REPLIABLES

Leviers de frein et d'embrayage en aluminium taillé masse, repliables en cas de chute.

Disponibles en formats court (3 doigts) ou long (+30mm).

Disponibles en anodisation noire, or ou aluminium pour tous types de motos.

Distance guidon / levier réglable. La molette de réglage peut être droite ou à 90° (Modèles GP1).

Les leviers TWM sont aussi compatibles avec les maitres cylindres Brembo et Accossato.

Préciser le modèle : 16x16, 16x18, 19x16, 19x18, 19x20.



Leviers GP

**105,00 € TTC**

Réglage de garde du levier

Levier GP01



Point de rupture

Courbure optimisée pour une prise en main exceptionnelle

Levier GP01



Leviers avec réglage à 90° idéal pour l'utilisation du réglage de garde de frein déporté.

**112,00 € TTC**



Leviers repliables en cas de chute.

15 cm pour la version longue / 12,5 cm version courte



## RÉGLAGE DE GARDE DE FREIN AU GUIDON

Indispensable en course pour compenser la diminution de la garde de frein due à l'échauffement du liquide de frein, ce dispositif se fixe du côté gauche au guidon et permet de régler la garde au frein sans lâcher la main droite.

Se fixe sur tous les leviers TWM et sur les maitres cylindres de marque Brembo.

Couleurs disponibles : Noir, Or, Rouge, Aluminium

**83,80 € TTC**



## APRILIA - TRAPPES A ESSENCE

Couleurs disponibles  **No** **Ti** **Or** **Ro** **Bi**

Modèle	Année	Trappe 1/4 de tour alu	Trappe à clé alu	Trappe a visser alu	Trappe 1/4 de tour carbone	Trappe à clé carbone
Tarifs :		119,00 €	119,00 €	109,00 €	149,30 €	149,30 €
RS 125 / 250 (6 trous)	Toutes	TAP 01	TAC 01	TA 01	TAFP 01	TAFC 01
RSV 1000	2003	TAP 01	TAC 01	TA 01	TAFP 01	TAFC 01
RSV 1000 / 1000R / FACTORY	2004 / 2011	TAP 02	TAC 02	TA 02	TAFP 02	TAFC 02
TUONO	2003 / 2004	TAP 01	TAC 01	TA 01	TAFP 01	TAFC 01
TUONO	2005 / 2011	TAP 02	TAC 02	TA 02	TAFP 02	TAFC 02
RSV 4 / TUONO V4	2009 / 2011	TAP 02	TAC 02	TA 02	TAFP 02	TAFC 02



## APRILIA - LEVIERS

Couleurs disponibles  **No** **Or**

Modèle	Année	Levier de frein GP	Levier d'embrayage GP	Levier de frein GP01 - radial 90°	Levier d'embrayage GP01 - radial 90°
Tarifs :		105,00 €	105,00 €	112,00 €	112,00 €
RSV 1000 / 1000R / FACTORY	2004 / 2011	LAD 02	LAS 02	LAD R 02	LAS R 02
RSV 4 FACTORY	2009 / 2013	LAD 02	LAS 03	LAD R 02	-



## BENELLI - TRAPPES A ESSENCE

Couleurs disponibles  **No** **Ti** **Or** **Ro** **Bi**

Modèle	Année	Trappe 1/4 de tour alu	Trappe à clé alu	Trappe a visser alu	Trappe 1/4 de tour carbone	Trappe à clé carbone
Tarifs :		119,00 €	119,00 €	109,00 €	149,30 €	149,30 €
TORNADO	Toutes	TBP 01	TBC 01	TB 01	TBFP 01	TBFC 01
TNT 900 / TNT 1130	Toutes	TBP 01	TBC 01	TB 01	TBFP 01	TBFC 01



## BMW - TRAPPES A ESSENCE

Couleurs disponibles  **No** **Ti** **Or** **Ro** **Bi**

Modèle	Année	Trappe 1/4 de tour alu	Trappe à clé alu	Trappe a visser alu	Trappe 1/4 de tour carbone	Trappe à clé carbone
Tarifs :		119,00 €	119,00 €	109,00 €	149,30 €	149,30 €
Tous - Bouchon 6 trous	Toutes	TPBMW 01	TBMWC 01	TBMW 01	TBFP 01	TBFC 01
K 1300	Toutes	TPBMW 01	TBMWC 01	TBMW 01	TBFP 01	TBFC 01
S 100 RR	Toutes	TPBMW 02	TBMWC 02	TBMW 02	TBFP 02	TBFC 02



## BMW - LEVIERS

Couleurs disponibles  **No** **Or**

Modèle	Année	Levier de frein GP	Levier d'embrayage GP	Levier de frein GP01 - radial 90°	Levier d'embrayage GP01 - radial 90°
Tarifs :		105,00 €	105,00 €	112,00 €	112,00 €
S 1000 RR	Toutes	LBMWD 01	LBMWS 01	LBMWD R 01	-



## BREMBO / ACCOSSATO - LEVIERS

Couleurs disponibles  **No** **Or**

Modèle	Année	Levier de frein GP	Levier d'embrayage GP	Levier de frein GP01 - radial 90°	Levier d'embrayage GP01 - radial 90°
MAITRE CYL BREMBO / ACCOSSATO		92,00 €	92,00 €		
RADIALE RACE 16x16	Toutes	LBD 16	LBS 16	-	-
RADIALE RACE 16x18	Toutes	LBD 18	LBS 18	-	-
RADIALE RACE 19x16	Toutes	LBD 16	-	-	-
RADIALE RACE 19x18	Toutes	LBD 18	LBS 18	-	-
RADIALE RACE 19x20	Toutes	LBD 20	LBS 20	-	-



## DUCATI - TRAPPES A ESSENCE

Couleurs disponibles  **No** **Ti** **Or** **Ro** **Bi**

Modèle	Année	Trappe 1/4 de tour alu	Trappe à clé alu	Trappe a visser alu	Trappe 1/4 de tour carbone	Trappe à clé carbone
Tarifs :		119,00 €	119,00 €	109,00 €	149,30 €	149,30 €
MONSTER	Toutes	TDP 01	TDC 01	TD 01	TDFP 01	TDFC 01
MONSTER 696 / 1100	Toutes	TDP 06	TDC 06	TD 06	TDFP 06	TDFC 06
ST2 / ST3 / ST4	Toutes	TDP 01	TDC 01	TD 01	TDFP 01	TDFC 01
748 / 916 / 996 / 998	Toutes	TDP 01	TDC 01	TD 01	TDFP 01	TDFC 01
749/S/R - 999/S/R	Toutes	TDP 02	TDC 02	TD 02	TDFP 02	TDFC 02
MULTISTRADA	* / 2010	TDP 02	TDC 02	TD 02	TDFP 02	TDFC 02
GT 1000 / SPORT 1000	Toutes	TDP 02	TDC 02	TD 02	TDFP 02	TDFC 02
848 / 1098 / 1198	Toutes	TDP 01	TDC 01	TD 01	TDFP 01	TDFC 01
STREET FIGHTER	Toutes	TDP 06	TDC 06	TD 06	TDFP 06	TDFC 06
DIAVEL	Toutes	TDP 06	TDC 06	TD 06	TDFP 06	TDFC 06
PANIGALE 1199	Toutes	TDP 06	TDC 06	TD 06	TDFP 06	TDFC 06
HYPERMOTARD 796 / 1100	Toutes	TDP 05	-	-	TDP 05	-



## DUCATI - LEVIERS

Couleurs disponibles  **No** **Or**

Modèle	Année	Levier de frein GP	Levier d'embrayage GP	Levier de frein GP01 - radial 90°	Levier d'embrayage GP01 - radial 90°
		105,00 €	105,00 €	112,00 €	112,00 €
MONSTER S4R / S4RS	2004 / 2008	LDD 02	LDS 02	LDD R 02	LDS R 02
MONSTER S4R	2007 / 2008	LDD 02	LDS 02	LDD R 02	LDS R 02
MONSTER 1100 / S / EVO	Toutes	LDD 02	LDS 02	LDD R 02	LDS R 02
749 / S / R et 999 / S / R	Toutes	LDD 02	LDS 02	LDD R 02	LDS R 02
848 / 1098 / 1198	Toutes	LDD 02	LDS 02	LDD R 02	LDS R 02
STREET FIGHTER	Toutes	LDD 02	LDS 02	LDD R 02	LDS R 02
PANIGALE 1199	Toutes	LDD 02	LDS 02	LDD R 02	LDS R 02
DIAVEL	Toutes	LDD 02	LDS 02	LDD R 02	LDS R 02
HYPERMOTARD 1100 / EVO / SP	Toutes	LDD 02	LDS 02	LDD R 02	LDS R 02



## HONDA - TRAPPES A ESSENCE

Couleurs disponibles  **No** **Ti** **Or** **Ro** **Bl**

Modèle	Année	Trappe 1/4 de tour alu	Trappe à clé alu	Trappe a visser alu	Trappe 1/4 de tour carbone	Trappe à clé carbone
		119,00 €	119,00 €	109,00 €	149,30 €	149,30 €
CBR 600 F	Toutes	THP 01	THC 01	TH 01	THFP 01	THFC 01
CBR 600 RR	Toutes	THP 01	THC 01	TH 01	THFP 01	THFC 01
CBR 900 RR	Toutes	THP 01	THC 01	TH 01	THFP 01	THFC 01
CBR 1000 RR	Toutes	THP 01	THC 01	TH 01	THFP 01	THFC 01
CB 1000 R / CB 1300 S	Toutes	THP 01	THC 01	TH 01	THFP 01	THFC 01
HORNET 600	2002 / *	THP 01	THC 01	TH 01	THFP 01	THFC 01
HORNET 900	Toutes	THP 01	THC 01	TH 01	THFP 01	THFC 01
VTR 1000 SP1 / SP2	Toutes	THP 01	THC 01	TH 01	THFP 01	THFC 01



## HONDA - LEVIERS

Couleurs disponibles  **No** **Or**

Modèle	Année	Levier de frein GP	Levier d'embrayage GP	Levier de frein GP01 - radial 90°	Levier d'embrayage GP01 - radial 90°
		105,00 €	105,00 €	112,00 €	112,00 €
CBR 600 RR	2007 / 2013	LHD 01	LHS 01	LHD R 01	-
CBR 1000 RR	2004 / 2007	LHD 01	LHS 02	LHD R 01	-
CBR 1000 RR	2008 / 2012	LHD 01	LHS 01	LHD R 01	-



## KAWASAKI - TRAPPES A ESSENCE

Couleurs disponibles  **No** **Ti** **Or** **Ro** **Bl**

Modèle	Année	Trappe 1/4 de tour alu	Trappe à clé alu	Trappe a visser alu	Trappe 1/4 de tour carbone	Trappe à clé carbone
		119,00 €	119,00 €	109,00 €	149,30 €	149,30 €
ZX 6 R / ZX 9 R	* / 1999	TKP 01	TKC 01	TK 01	TKFP 01	TKFC 01
ZX 7 R	1998 / *	TKP 01	TKC 01	TK 01	TKFP 01	TKFC 01
ZX 6R - 636R - 9R	2000 / 2006	TKP 02	TKC 02	TK 02	TKFP 02	TKFC 02
VERSYS / ER 6	2006 / *	TKP 03	TKC 03	TK 03	TKFP 03	TKFC 03
Z 750 / Z 1000	2003 / 2006	TKP 02	TKC 02	TK 02	TKFP 02	TKFC 02
ZX 10 R	2004 / 2005	TKP 02	TKC 02	TK 02	TKFP 02	TKFC 02
ZX 10 R	2006 / *	TKP 03	TKC 03	TK 03	TKFP 03	TKFC 03
Z 750 / Z 1000 / Z 1000 SX	2007 / *	TKP 03	TKC 03	TK 03	TKFP 03	TKFC 03
ZZR 1200	Toutes	TKP 02	TKC 02	TK 02	TKFP 02	TKFC 02
ZZR 1400	Toutes	TKP 03	TKC 03	TK 03	TKFP 03	TKFC 03



## KAWASAKI - LEVIERS

Couleurs disponibles  **No** **Or**

Modèle	Année	Levier de frein GP	Levier d'embrayage GP	Levier de frein GP01 - radial 90°	Levier d'embrayage GP01 - radial 90°
		105,00 €	105,00 €	112,00 €	112,00 €
ZX 6R - 636R	2005 / 2006	LKD 01	LKS 01	LKD R 01	-
ZX 6R	2007 / 2012	LKD 02	LKS 01	LKD R 02	-
Z 750 R	2012	LKD 02	LKS 01	LKD R 02	-
ZX 10 R	2006 / 2012	LKD 02	LKS 01	LKD R 02	-
Z 1000	2007 / *	LKD 02	LKS 01	LKD R 02	-



## KTM - TRAPPES A ESSENCE

Couleurs disponibles **No Ti Or Ro BI**

Modèle	Année	Trappe 1/4 de tour alu	Trappe à clé alu	Trappe a visser alu	Trappe 1/4 de tour carbone	Trappe à clé carbone
		119,00 €	119,00 €	109,00 €	149,30 €	149,30 €
SUPERDUKE 990	Toutes	TKTMP 01	TKTMC 01	TKTM 01	TKTMFP 01	TKTMFC 01
RC 8	Toutes	TKTMP 02	TKTMC 02	TKTM 02	TKTMFP 02	TKTMFC 02



## KTM - LEVIERS

Couleurs disponibles **No Or**

Modèle	Année	Levier de frein GP	Levier d'embrayage GP	Levier de frein GP01 - radial 90°	Levier d'embrayage GP01 - radial 90°
		105,00 €	105,00 €	112,00 €	112,00 €
RC 8	Toutes	LKTMD 01	LKTMS 01	LKTMD R 01	-
690 DUKE	2008 / 2009	LKTMD 01	LKTMS 01	LKTMD R 01	-
990 SUPERDUKE	2005 / 2012	LKTMD 01	LKTMS 01	LKTMD R 01	-
950 SM / 990 SM	Toutes	LKTMD 01	-	LKTMD R 01	-



Réglage de garde déporté

## MV AGUSTA - TRAPPES A ESSENCE

Couleurs disponibles **No Ti Or Ro BI**

Modèle	Année	Trappe 1/4 de tour alu	Trappe à clé alu	Trappe a visser alu	Trappe 1/4 de tour carbone	Trappe à clé carbone
		119,00 €	119,00 €	109,00 €	149,30 €	149,30 €
BRUTALE (sauf 675 / 800)	* / 2009	TMP 01	TMC 01	TM 01	TMFP 01	TMFC 01
F4	* / 2009	TMP 01	TMC 01	TM 01	TMFP 01	TMFC 01
BRUTALE	2010 / *	TMP 02	TMC 02	TM 02	TMFP 02	TMFC 02
F4	2010 / *	TMP 02	TMC 02	TM 02	TMFP 02	TMFC 02
F3	Toutes	TMP 03	TMC 03	TM 03	TMFP 03	TMFC 03



## MV AGUSTA - LEVIERS

Couleurs disponibles **No Or**

Modèle	Année	Levier de frein GP	Levier d'embrayage GP	Levier de frein GP01 - radial 90°	Levier d'embrayage GP01 - radial 90°
BRUTALE (sauf 675 / 800)	Toutes	LMD 01 (148 €)	LMS 01 (148 €)	-	-
F4 (sauf F4RR)	Toutes	LMD 01 (148 €)	LMS 01 (148 €)	-	-
F4 RR (M cyl Brembo)	Toutes	LMD 03 (105 €)	LMS 03 (105 €)	LMD R 03 (115 €)	LMS R 03 (115 €)
F3	Toutes	LMD 02 (105 €)	LCS 01 (142 €)	LMD R 02 (115 €)	-

## SUZUKI - TRAPPES A ESSENCE

Couleurs disponibles **No Ti Or Ro BI**

Modèle	Année	Trappe 1/4 de tour alu	Trappe à clé alu	Trappe a visser alu	Trappe 1/4 de tour carbone	Trappe à clé carbone
		119,00 €	119,00 €	109,00 €	149,30 €	149,30 €
SV 650 / SV 1000 (7 vis)	* / 2002	TSP 01	TSC 01	TS 01	TSFP 01	TSFC 01
SV 650 / SV 1000	2003 / *	TSP 02	TSC 02	TS 02	TSFP 02	TSFC 02
GSXR 600 / 750 (7 vis)	* / 2003	TSP 01	TSC 01	TS 01	TSFP 01	TSFC 01
GSXR 1000 (7 vis)	* / 2002	TSP 01	TSC 01	TS 01	TSFP 01	TSFC 01
BANDIT	* / 2005	TSP 01	TSC 01	TS 01	TSFP 01	TSFC 01
HAYABUSA	* / 2006	TSP 01	TSC 01	TS 01	TSFP 01	TSFC 01
TL 1000	Toutes	TSP 01	TSC 01	TS 01	TSFP 01	TSFC 01
GSXR 1000	2003 / *	TSP 02	TSC 02	TS 02	TSFP 02	TSFC 02
GSXR 600 / 750	2004 / *	TSP 02	TSC 02	TS 02	TSFP 02	TSFC 02
GSR 600 / 750	2006 / *	TSP 02	TSC 02	TS 02	TSFP 02	TSFC 02
GLADIUS	Toutes	TSP 02	TSC 02	TS 02	TSFP 02	TSFC 02
BANDIT	2006 / *	TSP 02	TSC 02	TS 02	TSFP 02	TSFC 02
HAYABUSA	2007 / *	TSP 02	TSC 02	TS 02	TSFP 02	TSFC 02



## SUZUKI - LEVIERS

Couleurs disponibles **No** **Or**

Modèle	Année	Levier de frein GP	Levier d'embrayage GP	Levier de frein GP01 - radial 90°	Levier d'embrayage GP01 - radial 90°
		105,00 €	105,00 €	112,00 €	112,00 €
GSXR 600 / 750	2000 / 2003	-	LSS 01	-	-
GSXR 600 / 750	2004 / 2005	LSD 02	LSS 01	LSD R 02	-
GSR 600	2006 / *	-	LSS 01	-	-
GLADIUS	Toutes	-	LSS 01	-	-
GSXR 600 / 750	2006 / *	LSD 02	LSS 02	LSD R 02	-
GSXR 1000	2001 / 2004	-	LSS 01	-	-
GSXR 1000	2005 / 2006	LSD 02	LSS 02	LSD R 02	-
GSXR 1000	2007 / 2008	LSD 02	LSS 03	LSD R 02	-
GSXR 1000	2009 / *	LSD 02	LSS 02	LSD R 02	-
TL 1000 R	1998 / 2003	-	LSS 03	-	-
HAYABUSA	1999 / *	-	LSS 03	-	-
SV 1000 / S	Toutes	-	LSS 03	-	-
BANDIT 1200 / 650 / 1250	2001 / *	-	LSS 03	-	-



## TRIUMPH - TRAPPES A ESSENCE

Couleurs disponibles **No** **Ti** **Or** **Ro** **Bi**

Modèle	Année	Trappe 1/4 de tour alu	Trappe à clé alu	Trappe a visser alu	Trappe 1/4 de tour carbone	Trappe à clé carbone
		119,00 €	119,00 €	109,00 €	149,30 €	149,30 €
DAYTONA	Toutes	TTP 01	TTC 01	TT 01	TTFP 01	TTFC 01
SPEED TRIPLE	Toutes	TTP 01	TTC 01	TT 01	TTFP 01	TTFC 01
TIGER	Toutes	TTP 01	TTC 01	TT 01	TTFP 01	TTFC 01
DAYTONA 675	Toutes	TTP 01	TTC 01	TT 01	TTFP 01	TTFC 01
STREET TRIPLE	Toutes	TTP 01	TTC 01	TT 01	TTFP 01	TTFC 01



## TRIUMPH - LEVIERS

Modèle	Année	Levier de frein GP	Levier d'embrayage GP	Levier de frein GP01 - radial 90°	Levier d'embrayage GP01 - radial 90°
		105,00 €	105,00 €	112,00 €	112,00 €
DAYTONA 675 (M Cyl radial NISSIN)	2006 / *	LTD 02	LTS 01	LTD R 02	-
DAYTONA 675 R (MCyl radial BREMBO)	Toutes	LTD 03	LTS 01	LTD R 03	-
SPEED TRIPLE	2004 / 2007	LTD 01	LTS 01	-	-
SPEED TRIPLE (M Cyl radial NISSIN)	2008 / *	LTD 02	LTS 01	LTD R 02	-
SPEED TRIPLE 1050	Toutes	LTD 03	LTS 01	LTD R 03	-
STREET TRIPLE 675	2007 / *	LTD 01	LTS 01	-	-
STREET TRIPLE 675 R (M Cyl radial NISSIN)	Toutes	LTD 02	LTS 01	LTD R 02	-

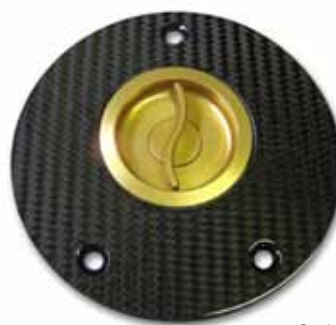

## YAMAHA - TRAPPES A ESSENCE

Couleurs disponibles **No** **Ti** **Or** **Ro** **Bi**

Modèle	Année	Trappe 1/4 de tour alu	Trappe à clé alu	Trappe a visser alu	Trappe 1/4 de tour carbone	Trappe à clé carbone
		119,00 €	119,00 €	109,00 €	149,30 €	149,30 €
R6 / R1	Toutes	TYP 01	TYC 01	TY 01	TYFP 01	TYFC 01
FZ1 / FZ6 / FZ8	Toutes	TYP 01	TYC 01	TY 01	TYFP 01	TYFC 01
XJR 1200 / 1300 / MT 01	Toutes	TYP 01	TYC 01	TY 01	TYFP 01	TYFC 01



## YAMAHA - LEVIERS

Couleurs disponibles **No** **Or**

Modèle	Année	Levier de frein GP	Levier d'embrayage GP	Levier de frein GP01 - radial 90°	Levier d'embrayage GP01 - radial 90°
		105,00 €	105,00 €	112,00 €	112,00 €
R6	1999 / 2004	LYD 01	LYS 01	-	-
R6	2005 / *	LYD 02	LYS 01	LYD R 02	-
R1	2002 / 2003	LYD 01	LYS 01	-	-
R1	2004 / *	LYD 02	LYS 01	LYD R 02	-





Depuis 5 ans Matris est présent en championnats SBK, Supersport et GP, en équipant les teams les plus importants, et depuis 3 ans en France au sein du championnat de France Superbike et notamment Top Twin / European bike.

MATRIS est considéré par les pilotes comme le meilleur système d'amortissement présent en compétition, et ce n'est pas sans raisons !

MATRIS soigne les détails de ses pièces jusque dans l'esthétique, tout est optimisé, contrôlé, embellit pour servir les yeux comme la performance. Amortisseurs de direction, kits fourches, fourches et mono amortisseurs vous permettront d'optimiser le comportement de votre moto, sur route comme sur piste, pour les naked comme pour les derniers missiles destinés à la compétition.

Corps en Titane, indexages sur réglages, guidages par roulements, anodisations dures sur pièces en aluminium aéronautique, réglages en compression lente et rapide, détente, entraxe, réglage hydraulique de la compression du ressort... toutes nos pièces sont étudiées pour la piste et validées par nos teams partenaires en championnats. Pour qu'il ne vous reste que le plaisir du pilotage...

**EN 2013, POUR TOUT ACHAT D'UN KIT CARTOUCHE MATRIS OU D'UN AMORTISSEUR RACING, UNE JOURNÉE DE ROULAGE OFFERTE AVEC  organisation, ET UNE MISE AU POINT CHASSIS OFFERTE AVEC [WWW.GEOMOTO.FR](http://WWW.GEOMOTO.FR).**



Toutes les années et tous les modèles disponibles sur le site [www.evo-xracing.com](http://www.evo-xracing.com).  
PROFITEZ DE L'EXPERIENCE DE NOS 6 CENTRES SPECIALISÉS MATRIS RÉPARTIS DANS TOUTE LA FRANCE.  
(LISTE SUR [WWW.EVO-XRACING.COM](http://WWW.EVO-XRACING.COM))

## AMORTISSEUR SD-K

Amortisseur de direction progressif (le freinage varie en fonction de la vitesse de déplacement) à fonctionnement hydraulique réglable.  
Cylindre externe en titane.  
Corps et visserie en titane.  
Système à double chambre avec cylindre coaxial interne en aluminium 7075 anodisé dur.  
Axe chromé dur.  
Réservoir externe de compensation thermique contrôlée, pressurisé à l'azote.  
Piston de réglage du frein hydraulique à trous calibrés intégrés avec étoile en acier allié à haute résistance au chrome dur.  
Système d'amortissement hydraulique progressif «Speedsensitive» variable avec la vitesse.  
Vis en acier Inox A2. Couleur disponible : noir.  
13 positions de réglage.



Corps et visserie en titane.

## AMORTISSEUR SD-R

Amortisseur de direction progressif «Speedsensitive».  
Cylindre externe en titane.  
Système à double chambre avec cylindre coaxial interne en aluminium 7075 avec anodisation dure.  
Plaque d'ancrage amortisseur avec rotule en acier chromé / PTFE / Bronze.  
Corps et visserie en titane  
Etoile en acier allié haute résistance avec apport de chrome dur et traitement PVD TIN, guidé par roulements autolubrifiants.  
Rotule avant en alliage d'aluminium 7075 avec rotule en acier chromé / PTFE / Bronze.  
16 positions de réglage.



## KIT RESSORTS FKS

Kit ressort composé de deux ressorts et deux entretoises, ainsi que d'un bidon d'huile Matris. Ce kit permet pour un moindre coût de rendre son roadster ou sa routière plus agréable et plus performante, limitant les phénomènes de talonnage trop présents d'origine sur certaines motos.

Le kit supérieur « KE » présenté ci-après permet de régler en plus la précontrainte du ressort, et possède un déviateur de flux (frein hydraulique).



**Idéal pour les roadster, environ 200€**

## KIT RESSORT + RÉGLAGE DE COMPRESSION FKE

Evolution du kit FKS précédent, le réglage de la précontrainte des ressort est possible grâce aux bouchons. Un déviateur de flux est également fourni, ce cône en aluminium faisant office de frein hydraulique lors de la plongée.

Ce kit fourche est un kit destiné aux motos qui ne sont pas conçues avec des kits fourches « sportifs » d'origine. Idéal pour un usage routier « intensif ».

Les kits fourche F05KE sont composés des éléments suivants :

- Ressorts
- Déviateurs de flux ( frein hydraulique )
- Entretoise en aluminium
- Bouchon de réglage de la précontrainte du ressort

**Usage route intensif, environ 240€**



## KIT BIG PISTONS : NOUVEAUTÉ 2013

Kit pour les fourches BIG PISTON : disponible dès MARS 2013 pour les application suivantes :

CBR 1000RR 2012  
ZX6R / ZX10R  
GSXR 600-750 / GSXR 1000

**Usage Piste, KIT BIG PISTON 227,30€**

## KIT RESSORT + RÉGLAGE DE COMPRESSION + PISTON FSE

Ce kit fourche est un kit identique au FKE précédent avec cependant la substitution du déviateur de flux par un système de clapets (piston lamellaire) (compression et détente) ou par 2 kits pistons suivant les modèles. Ce kit est préconisé pour les usages routiers très intensifs et piste pour les motos ne possédant pas d'origine des kits fourches « sportifs ».

Les kits fourche F05SE sont composés des éléments suivants :

- Ressorts
- Groupe piston lamellaire
- Entretoise en aluminium
- Bouchon de réglage de la précontrainte du ressort
- Flacon d'huile MATRIS

**Usage route intensif / piste, environ 550€**



## KIT FOURCHES SPORTIVES FRK

Ce kit fourche est destiné aux fourches sportives. Il est composé de kits pistons clapets (compression et détente), de valves de réglage à remplacer en lieu et place de celles d'origine (si prévu d'origine), des ressorts et des entretoises. L'huile Matris est également fournie.

Les kits fourche FRK sont composés des éléments suivants :

- Ressorts
- Groupe piston lamellaire détente / compression
- Entretoise en aluminium
- Bouchon de réglage de la précontrainte du ressort
- Flacon d'huile MATRIS

**Usage route intensif / piste, environ 550€**



## KIT CARTOUCHE F12S / F12R

Kit cartouche complet, il est destiné à ceux qui souhaitent améliorer de manière importante la tenue de route ainsi que le feeling de leur moto, pour un usage routier comme sur piste.

Les kits cartouche fourche F12S / R sont composés des éléments suivants :

- Ressorts
- Fond de course type « speed sensitive »
- Entretoise en aluminium
- Bouchon de réglage de la précontrainte du ressort
- Réglage de la détente
- Réglage de la compression
- Flacon d'huile Matris

**Usage route piste, environ 1000€**



*Réglage de la détente  
compression du ressort*

Cylindre cartouche D 25 mm en Ergal 7075, avec traitement d'anodisation dure. Tige de pompe D 12 mm en aluminium 7075, avec traitement anodique dur contre ressort de retour. Fin de course hydraulique avec cylindre D 16 mm en Aluminium 7075, avec traitement anodique dur, logement en fond de cartouche et réglé par son propre ressort lamellaire avec courbe de Progression «Speed sensitive».

Ressort dédié suivant chaque modèle, avec traitement par cataphorèse.

Réglages : Précharge du ressort monté sur roulement axiaux à rouleaux, avec « clic » de référence et possibilité d'agir sur le réglage sans utiliser de clé.

Extension, avec « clic » de référence

Compression, avec « clic » de référence (valve complète en substitution de celle d'origine incluse dans le kit).

Tous les composants internes et externes sont en alliage d'aluminium Ergal 7075 avec traitement anodique.

La cartouche est fournie avec l'huile de fourche spécialement prévue pour une utilisation racing.



## AMORTISSEUR ARRIÈRE MONOSHOCK M46KD

Monoamortisseur de type hydraulique, avec réservoir d'expansion intégré pressurisé à l'azote.

Les éléments, fixes ou mobiles, sont usinés dans la masse d'aluminium léger Ergal 7075 et subissent un traitement de surface anodique dur.

Cylindre et pistons en aluminium 7075 sont soumis à une anodisation dure pour une meilleure résistance à l'usure. Etoile de réglage en acier allié, avec apport de chrome dur.

Accrochage inférieur à rotule ou fourche usiné dans la masse d'aluminium 7075 avec anodisation. Précharge du ressort avec écrou contre-écrou, possibilité d'ajouter un réglage de précharge hydraulique.

- 1 - Réglage de la compression
- 2 - Réglage de la précontrainte du ressort
- 3 - Assiette de la moto réglable (suivant les applications)

Système de suspension avec ressorts à tarages différents.

**Usage route / piste, environ 600€**



## AMORTISSEUR ARRIÈRE MONOSHOCK M46K / KF

Monoamortisseur de type hydraulique, à 3 réglages, avec réservoir d'expansion séparé pressurisé à l'Azote (gaz Nitrogène)

Les éléments, fixes ou mobiles, sont usinés dans la masse d'aluminium léger Ergal 7075 et subissent un traitement de surface anodique dur.

Cylindre et pistons en aluminium 7075 sont soumis à une anodisation dure pour une meilleure résistance à l'usure. Etoile de réglage en acier allié, avec apport de chrome dur.

Accrochage inférieur à rotule ou fourche usiné dans la masse d'aluminium 7075 avec anodisation. Précharge du ressort avec écrou contre-écrou système de réglage composé de 2 groupes séparés :

- 1 - Réglage de l'extension
- 2 - Réglage de la compression
- 3 - Réglage de la détente
- 4 - Assiette de la moto réglable

Système de suspension avec ressorts à tarages différents.

La version KF à le réservoir d'expansion pressurisé séparé (liaison avec flexible).

**Usage route / piste, environ 900€**





## AMORTISSEUR ARRIÈRE MONOSHOCK M46R

Monoamortisseur de type hydraulique, à 3 réglages, avec réservoir d'expansion séparé pressurisé à l'Azote (gaz Nitrogène).

Les éléments, fixes ou mobiles, sont usinés dans la masse d'aluminium léger Ergal 7075 et subissent un traitement de surface anodique dur.

Cylindre et pistons en aluminium 7075 sont soumis à une anodisation dure pour une meilleure résistance à l'usure.

Etoile de réglage en acier allié, avec apport de chrome dur, revêtu PVD TIN pour la version M05 et DLC pour la version M05R, pour une majeure résistance à l'abrasion.

Accrochage inférieur à rotule ou fourche usinés dans la masse d'aluminium 7075 avec anodisation. Précharge du ressort avec écrou autobloquant simple pour la version M05 et avec écrou contre écrou pour la version M05R.

Système de réglage :

- 1 - Réglage de l'extension
- 2 - Réglage de la compression haute vitesse
- 3 - Réglage de la compression basse vitesse
- 4 - Réglage de la détente
- 5 - Assiette de la moto réglable

Système de suspension avec ressorts à tarages différents



Usage piste, environ 1300€



## AMORTISSEUR ARRIÈRE / AVANT MONOSHOCK M46K ESA



Kit avant pour BMW R1200GS et GS ADVENTURE.

Monoamortisseur de type hydraulique, avec réservoir d'expansion intégré pressurisé à l'Azote.

Le système électronique ESA d'origine est conservé (réglage de la détente et de la précharge du ressort), seul la partie mécanique et l'amortisseur sont substitués.

Les éléments, fixes ou mobiles, sont usinés dans la masse d'aluminium léger Ergal 7075 et subissent un traitement de surface anodique dur.

Cylindre de 31 mm de diamètre et pistons en aluminium 7075 sont soumis à une anodisation dure pour une meilleure résistance à l'usure. La tige est en acier allié, avec apport de chrome dur.

Environ 700€

Kit arrière pour BMW R1200GS et GS ADVENTURE.

Monoamortisseur de type hydraulique, avec réservoir d'expansion séparé (avec liaison par un flexible) pressurisé à l'Azote.

Le système électronique ESA d'origine est conservé (réglage de la détente et de la précharge du ressort), seule la partie mécanique et l'amortisseur sont substitués.

Le système MATRIS permet en outre d'ajouter le réglage en compression hydraulique.



## AMORTISSEURS ARRIÈRES TWINSHOCK M40KC

Disponible pour les motos classiques et les Custom (Triumph, Kawasaki W800, Harley...).

Double amortisseurs de type hydraulique, avec réservoir d'expansion séparé pressurisé à l'azote.

Les éléments, fixes ou mobiles, sont usinés dans la masse d'aluminium léger Ergal 7075 et subissent un traitement de surface anodique dur.

Cylindre et pistons en aluminium 7075 sont soumis à une anodisation dure pour une meilleure résistance à l'usure. Etoile de réglage en acier allié, avec apport de chrome dur.

Accrochage inférieur à rotule ou fourche usiné dans la masse d'aluminium 7075 avec anodisation. Précharge du ressort avec écrou contre-écrou.

- 1 - Réglage de la compression
- 2 - Réglage de la détente
- 3 - Réglage de la précontrainte du ressort

Système de suspension avec ressorts à tarages différents.

Environ 1500€ la paire



## APRILIA

Modèle	Année	Code	Description	Prix TTC
RSV 4	2009 / 2013	SD A107 K	AMORTISSEUR DE DIRECTION SERIE K	406,70 €
RSV 4	2009 / 2013	SD A107 R	AMORTISSEUR DE DIRECTION MSERIE R RACING	526,30 €
RSV 4 (showa)	2009 / 2013	F12A108R	KIT CARTOUCHE RACING	1309,70 €
RSV 4 (showa)	2009 / 2013	FA108KS	KIT RESSORTS / ENTRETOISE / HUILE	203,40 €
RSV 4 (showa)	2009 / 2013	FA108RK	KIT FOURCHE SERIE SE (K + PISTON)	550,20 €
RSV 4 (ohlins)	2009 / 2013	F12A110R	KIT CARTOUCHE RACING	1309,70 €
RSV 4 (sacs)	2009 / 2013	F12A111R	KIT CARTOUCHE RACING	1267,80 €
RSV 4	2009 / 2013	MA109 21 IS	MONOSHOCK STANDARD PRECHARGE HYDRAULIQUE	1136,20 €
RSV 4	2009 / 2013	MA109 21K	MONOSHOCK SERIE KE	903,00 €
RSV 4	2009 / 2013	MA109 21R	MONOSHOCK RACING SERIE R	1548,90 €



## APRILIA

Modèle	Année	Code	Description	Prix TTC
RSV 1000 R	2004 / 2010	SDA102K	AMORTISSEUR DE DIRECTION K POSITION AVANT	406,70 €
RSV 1000 R	2004 / 2010	SDA102R	AMORTISSEUR DE DIRECTION RACING POSI AVANT	526,30 €
RSV 1000 R	2004	SDA103K	AMORTISSEUR DE DIRECTION K POSITION ORIGINE	508,300 €
RSV 1000 R	2004	SDA103R	AMORTISSEUR DE DIRECTION RACING POSI ORIGINE	627,90 €
RSV 1000 R	2004	FA103KS	KIT RESSORTS / ENTRETOISE / HUILE	203,40 €
RSV 1000 R	2004	FA103RK	KIT FOURCHE SERIE SE (K + PISTON)	508,30 €
RSV 1000 R	2005 / 2010	SDA105K	AMORTISSEUR DE DIRECTION K POSITION AVANT	508,30 €
RSV 1000 R	2005 / 2010	SDA105R	AMORTISSEUR DE DIRECTION RACING POSITION AVANT	627,90 €
RSV 1000 R	2004 / 2010	MA105 02ID	MONOSHOCK STANDARD PRECHARGE HYDRAULIQUE	1136,200 €
RSV 1000 R	2004 / 2010	MA105 02K	MONOSHOCK SERIE K	903,00 €
RSV 1000 R	2004 / 2010	MA105 02R	MONOSHOCK RACING SERIE R	1548,90 €



## APRILIA

Modèle	Année	Code	Description	Prix TTC
TUONO V4 R	2011 / 2013	SDA108K	AMORTISSEUR DE DIRECTION K POSITION ORIGINE	406,70 €
TUONO V4 R	2011 / 2013	SDA108R	AMORTISSEUR DE DIRECTION RACING POSI ORIGINE	526,30 €
TUONO V4 R	2011 / 2013	FA109R	KIT CARTOUCHE RACING	1160,20 €
TUONO V4 R	2011 / 2013	FA109KS	KIT RESSORTS / ENTRETOISE / HUILE	203,40 €
TUONO V4 R	2011 / 2013	FA109RK	KIT CARTOUCHE RK	550,20 €
TUONO V4 R	2011 / 2013	MA110 21IS	MONOSHOCK STANDARD PRECHARGE HYDRAULIQUE	1136,20 €
TUONO V4 R	2011 / 2013	MA110 21K	MONOSHOCK SERIE K	903,00 €
TUONO V4 R	2011 / 2013	MA110 21R	MONOSHOCK RACING SERIE R	1548,90 €

## APRILIA

Modèle	Année	Code	Description	Prix TTC
TUONO R	2006 / 2011	SDA106K	AMORTISSEUR DE DIRECTION K POSITION ORIGINE	406,70 €
TUONO R	2006 / 2011	SDA106R	AMORTISSEUR DE DIRECTION RACING POSI ORIGINE	526,30 €
TUONO R	2006 / 2011	FA100KS	KIT RESSORTS / ENTRETOISE / HUILE	203,40 €
TUONO R	2006 / 2011	F12A100R	KIT CARTOUCHE RACING	1309,70 €
TUONO R	2006 / 2011	FA100RK	KIT FOURCHE SERIE SE (KE + PISTON)	550,20 €
TUONO R	2006 / 2011	MA104 02ID	MONOSHOCK STANDARD PRECHARGE HYDRAULIQUE	1136,20 €
TUONO R	2006 / 2011	MA104 02K	MONOSHOCK SERIE K	903,00 €
TUONO R	2006 / 2011	MA104 02R	MONOSHOCK RACING SERIE R	1548,90 €



## APRILIA

Modèle	Année	Code	Description	Prix TTC
SHIVER / DORSODURO / FALCO	Toutes	Voir site evo-x	KIT RESSORTS / ENTRETOISE / HUILE	203,40 €
SHIVER / DORSODURO / FALCO	Toutes	Voir site evo-x	KIT FOURCHE SERIE SE (KE + PISTON)	430,60 €
SHIVER / DORSODURO / FALCO	Toutes	Voir site evo-x	KIT CARTOUCHE COMPLET	1010,70 €
SHIVER / DORSODURO / FALCO	Toutes	Voir site evo-x	MONOSHOCK STANDARD PRECHARGE HYDRAULIQUE	1136,20 €
SHIVER / DORSODURO / FALCO	Toutes	Voir site evo-x	MONOSHOCK SERIE K	903,00 €
SHIVER / DORSODURO / FALCO	Toutes	Voir site evo-x	MONOSHOCK RACING SERIE R	1548,90 €

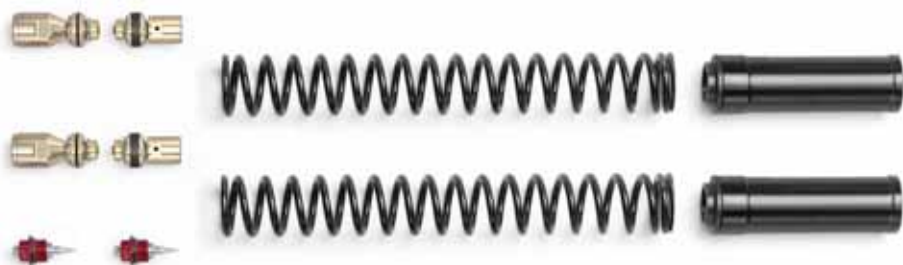

## APRILIA

Modèle	Année	Code	Description	Prix TTC
RS 125	1998 / *	SDA104K	AMORTISSEUR DE DIRECTION K POSITION ORIGINE	520,30 €
RS 125	1998 / *	SDA104R	AMORTISSEUR DE DIRECTION RACING POSI ORIGINE	639,90 €
RS 125	1998 / *	FA101R20	KIT FOURCHE RACING POUR ETRIER RADIAUX RS 125 SP	1339,60€
RS 125	1998 / *	FA101R21	KIT FOURCHE RACING POUR ETRIER STANDARD RS 125 SP	1339,60€
RS 125	1998 / *	MA101 07R	MONOSHOCK RACING SERIE R (RETIRER AIR BOX)	1578,80 €
RS 125	2000 /2003	MA102 01R	MONOSHOCK RACING SERIE R	1602,70 €
RS 125	2004 / 2005	MA103 01R	MONOSHOCK RACING SERIE R	1602,70 €
RS 125	1998 / *	MA101 14K	MONOSHOCK SERIE KE	
RS 250	1998 / *	SDA100K	AMORTISSEUR DE DIRECTION K POSITION ORIGINE	502,40 €
RS 250	1998 / *	SDA100R	AMORTISSEUR DE DIRECTION RACING POSI ORIGINE	622,00 €
RS 250	1998 / *	MA100 13R	MONOSHOCK RACING SERIE R	1548,9 €

## APRILIA

Modèle	Année	Code	Description	Prix TTC
CAPONORD	Toutes	FA102KE	KIT FOURCHE SERIE KE	221,30 €

## BENELLI

Modèle	Année	Code	Description	Prix TTC
TNT 1130	Toutes	SD B100K	AMORTISSEUR DE DIRECTION K POSITION AVANT	478,40 €
TNT 1130	Toutes	SD B100R	AMORTISSEUR DE DIRECTION RACING POSI AVANT	598,00 €
TNT 1130	Toutes	FB101R	KIT CARTOUCHE RACING	1040,60 €
TNT 1130	Toutes	MB101 09K	MONOSHOCK SERIE K	903,00 €
TNT 1130	Toutes	MB101 09R	MONOSHOCK RACING SERIE R	1339,60 €
TNT 1130	Toutes	F12B101R	KIT CARTOUCHE RACING	1190,10 €
TNT 1130 SPORT R160	Toutes	F12B102R	KIT CARTOUCHE RACING	1309,70 €
TNT 899	Toutes	F12B105S	KIT CARTOUCHE COMPLET	1064,50 €
TNT 1130 CAFE RACER	Toutes	F12B106S	KIT CARTOUCHE COMPLET	1064,50 €



## BENELLI

Modèle	Année	Code	Description	Prix TTC
TORNADO 900 TRE / RS	Toutes	SD B101K	AMORTISSEUR DE DIRECTION K POSITION AVANT	388,70 €
TORNADO 900 TRE / RS	Toutes	SD B101R	AMORTISSEUR DE DIRECTION RACING POSI AVANT	508,30 €
TORNADO 900 TRE / RS	Toutes	MB100 10IS	MONOSHOCK STANDARD PRECHARGE HYDRAULIQUE	1172,10 €
TORNADO 900 TRE / RS	Toutes	MB100 10K	MONOSHOCK SERIE K	938,90 €
TORNADO 900 TRE / RS	Toutes	MB100 10R	MONOSHOCK RACING SERIE R	1584,70 €
TORNADO 900 TRE RS	Toutes	F12B100R	KIT CARTOUCHE RACING	1309,70 €
TORNADO 900 TRE	Toutes	F12B104R	KIT CARTOUCHE RACING	1309,70 €

## BENELLI

Modèle	Année	Code	Description	Prix TTC
TRE K	Toutes	F12B103S	KIT CARTOUCHE COMPLET	1010,70 €
TRE K	Toutes	MB102 21 IS	MONOSHOCK STANDARD PRECHARGE HYDRAULIQUE	1136,20 €
TRE K	Toutes	MB102 21R	MONOSHOCK RACING SERIE R	1548,90 €

## BIMOTA

Modèle	Année	Code	Description	Prix TTC
DELIRIO DB 6	Toutes	SD B200K	AMORTISSEUR DE DIRECTION K POSITION AVANT	520,30 €
DELIRIO DB 6	Toutes	SD B200R	AMORTISSEUR DE DIRECTION RACING POSI AVANT	639,90 €
DELIRIO DB 6	Toutes	FB200R	KIT CARTOUCHE RACING	1309,70 €
DELIRIO DB 6	Toutes	MB200 05ID	MONOSHOCK STANDARD PRECHARGE HYDRAULIQUE	1136,20 €
DELIRIO DB 6	Toutes	MB200 05K	MONOSHOCK SERIE K	903,00 €
DELIRIO DB 6	Toutes	MB200 05R	MONOSHOCK RACING SERIE R	1548,90 €



## BIMOTA

Modèle	Année	Code	Description	Prix TTC
DB 7	Toutes	SD B201K	AMORTISSEUR DE DIRECTION K POSITION AVANT	406,70 €
DB 7	Toutes	SD B201R	AMORTISSEUR DE DIRECTION RACING POSI AVANT	526,30 €
DB 7	Toutes	FB201R	KIT CARTOUCHE RACING	1327,60 €
DB 7	Toutes	MB201 07K	MONOSHOCK SERIE KE	903,00 €
DB 7	Toutes	MB201 07P1	MONOSHOCK STANDARD PRECHARGE HYDRAULIQUE	1172,10 €
DB 7	Toutes	MB201 07R	MONOSHOCK RACING SERIE R	1578,80 €



## BMW



Modèle	Année	Code	Description	Prix TTC
S 1000 RR	2009 / 2013	SDB303K	AMORTISSEUR DE DIRECTION K POSITION ORIGINE	424,60 €
S 1000 RR	2009 / 2013	SDB303R	AMORTISSEUR DE DIRECTION RACING POSI ORIGINE	544,20 €
S 1000 RR	2009 / 2013	F12B301R	KIT CARTOUCHE RACING	1375,40 €
S 1000 RR	2009 / 2011	MB301 21K	MONOSHOCK SERIE K	903,00 €
S 1000 RR	2009 / 2011	MB301 21P1	MONOSHOCK STANDARD PRECHARGE HYDRAULIQUE	1172,10 €
S 1000 RR	2009 / 2011	MB301 21R	MONOSHOCK RACING SERIE R	1578,80 €
S 1000 RR	2012 / 2013	MB309 21K	MONOSHOCK SERIE K	903,00 €
S 1000 RR	2012 / 2013	MB309 21P1	MONOSHOCK STANDARD PRECHARGE HYDRAULIQUE	1136,20 €
S 1000 RR	2012 / 2013	MB309 21R	MONOSHOCK RACING SERIE R	1548,90 €

## BMW

Modèle	Année	Code	Description	Prix TTC
HP 2	2007 / 2010	MB306 24IS	MONOSHOCK STANDARD PRECHARGE HYDRAULIQUE	1273,80 €
HP 2	2007 / 2010	MB306 24K	MONOSHOCK SERIE K	1040,60 €
F 800 GS	Toutes	MB303 25IS	MONOSHOCK STANDARD PRECHARGE HYDRAULIQUE	1243,90 €
F 800 GS	Toutes	F12B302S	KIT CARTOUCHE COMPLET	1010,70 €
F 800 R	2009 / 2013	SDB302K	AMORTISSEUR DE DIRECTION K POSITION ORIGINE	418,60 €
F 800 R	2009 / 2013	SDB302R	AMORTISSEUR DE DIRECTION RACING POSI ORIGINE	538,20 €
F 800 R	2009 / 2011	FB300KE	KIT FOURCHE RESSORT ET REGLAGE COMPRESSION	239,20 €
R 1200 R	2007 / 2013	SDB301R	AMORTISSEUR DE DIRECTION RACING POSI ORIGINE	532,30 €
R 1200 R	2007 / 2013	SDB301K	AMORTISSEUR DE DIRECTION K POSITION ORIGINE	412,70 €
R 1200 R	2007 / 2013	MB305 05C	MONOSHOCK SERIE K	861,20 €
R 1200 R	2007 / 2013	MB305 24ID	MONOSHOCK STANDARD PRECHARGE HYDRAULIQUE	1255,80 €
R 1150 R / R 850 R	2001 / 2006	MB304 05C	MONOSHOCK SERIE K	861,20 €
R 1150 R / R 850 R	2001 / 2006	MB304 25IS	MONOSHOCK STANDARD PRECHARGE HYDRAULIQUE	1255,80 €
R 1150 RT	Toutes	MB307 05C	MONOSHOCK AVANT SERIE K	861,20 €
R 1150 RT	Toutes	MB307 14 1DP4	MONOSHOCK ARRIERE PRECHARGE HYDRAULIQUE	938,90 €



## BMW

Modèle	Année	Code	Description	Prix TTC
R 1200 GS	2005 / 2009	MB300 05C	MONOSHOCK SERIE K AMORTISSEUR AVANT	861,20 €
R 1200 GS	2005 / 2009	MB300 24ID	MONOSHOCK STANDARD PRECHARGE HYDRAULIQUE	1255,80 €
R 1200 GS ESA (showa)	Toutes	MB308 KC3DS	MONOSHOCK AVANT SERIE K	705,70 €
R 1200 GS ESA (showa)	Toutes	MB308 1446S	MONOSHOCK ARRIERE PRECHARGE HYDRAULIQUE	837,20 €
R 1200 GS ESA (WP)	Toutes	MB308 KC3DW	MONOSHOCK AVANT SERIE K	705,70 €
R 1200 GS ESA (WP)	Toutes	MB308 1446W	MONOSHOCK ARRIERE PRECHARGE HYDRAULIQUE	837,20 €

## DUCATI

Modèle	Année	Code	Description	Prix TTC
749 / 999	Toutes	SDD108K	AMORTISSEUR DE DIRECTION K POSITION ORIGINE	467,10 €
749 / 999	Toutes	SDD108R	AMORTISSEUR DE DIRECTION RACING POSI ORIGINE	571,40 €
749 DARK	Toutes	SDD110K	AMORTISSEUR DE DIRECTION K POSITION AVANT	526,30 €
749 DARK	Toutes	SDD110R	AMORTISSEUR DE DIRECTION RACING POSI AVANT	627,90 €
749 R / 999 R / 749 S	Toutes	Voir site evo-x	MONOSHOCK RACING SERIE R	1626,30 €

## DUCATI

Modèle	Année	Code	Description	Prix TTC
848	Toutes	SDD112K	AMORTISSEUR DE DIRECTION K POSITION AVANT	502,40 €
848	Toutes	SDD112R	AMORTISSEUR DE DIRECTION RACING POSI AVANT	622,00 €
1098 / S / R / 1198 / 848 EVO	Toutes	SDD111K	AMORTISSEUR DE DIRECTION K POSITION ORIGINE	424,60 €
1098 / S / R / 1198 / 848 EVO	Toutes	SDD111R	AMORTISSEUR DE DIRECTION RACING POSI ORIGINE	544,20 €
1098 / 848 (Showa)	Toutes	F12D104R	KIT CARTOUCHE RACING	1309,70 €
1098 / 848 (Showa)	Toutes	FD104KS	KIT RESSORTS / ENTRETOISE / HUILE	203,40 €
1098 / 848 (Showa)	Toutes	FD104RK	KIT FOURCHE SERIE SE (KE + PISTON)	550,20 €
1098 S (ohlins)	Toutes	F12D103R	KIT CARTOUCHE RACING POUR FOURCHE OHLINS	1333,60 €
848 / EVO	Toutes	MD110 20R	MONOSHOCK RACING SERIE R	1650,50 €
1098 / S / 1198	Toutes	MD106 20R	MONOSHOCK RACING SERIE R	1650,50 €



## DUCATI

Modèle	Année	Code	Description	Prix TTC
HYPERMOTARD 1100 / S	2007 / *	SDD113K	AMORTISSEUR DE DIRECTION K POSITION AVANT	514,30 €
HYPERMOTARD 1100 / S	2007 / *	SDD113R	AMORTISSEUR DE DIRECTION RACING POSI AVANT	633,90 €
HYPERMOTARD 1100 / S	2007 / *	FD106RK	KIT FOURCHE SERIE SE (KE + PISTON) KYB	484,40 €
HYPERMOTARD 1100 / S	2007 / *	MD109 18R	MONOSHOCK RACING SERIE R	1650,50 €
HYPERMOTARD 796	2011 / *	SDD116R	AMORTISSEUR DE DIRECTION RACING POSI AVANT	657,80 €
HYPERMOTARD 796	2011 / *	SDD116K	AMORTISSEUR DE DIRECTION K POSITION AVANT	538,20 €
HYPERMOTARD 1100 EVO	Toutes	SDD115K	AMORTISSEUR DE DIRECTION K POSITION AVANT	538,20 €
HYPERMOTARD 1100 EVO	Toutes	SDD115R	AMORTISSEUR DE DIRECTION RACING POSI AVANT	657,80 €



## DUCATI

Modèle	Année	Code	Description	Prix TTC
MONSTER 620,695,800,1000	2000 / 2008	SDD107K	AMORTISSEUR DE DIRECTION K POSITION AVANT	496,40 €
MONSTER 620,695,800,1000	2000 / 2008	SDD107R	AMORTISSEUR DE DIRECTION RACING POSI AVANT	616,00 €
MONSTER 620 / S2R	Toutes	F12D100S	KIT CARTOUCHE COMPLET	1010,70 €
MONSTER 695	Toutes	F12D105S	KIT CARTOUCHE COMPLET	1010,70 €
MONSTER 696 / 1100	Toutes	MD112 14K	MONOSHOCK SERIE K	1064,50 €
MONSTER S2R / S4R / S4RS	Toutes	SDD109K	AMORTISSEUR DE DIRECTION K POSITION AVANT	514,30 €
MONSTER S2R / S4R / S4RS	Toutes	SDD109R	AMORTISSEUR DE DIRECTION RACING POSI AVANT	633,90 €
MONSTER S4R	Toutes	F12D102R	KIT CARTOUCHE RACING	1309,70 €
MONSTER S4	Toutes	MD105 18R	MONOSHOCK RACING SERIE R	1650,50 €

## DUCATI

Modèle	Année	Code	Description	Prix TTC
STREET FIGHTER 1098	2009 / *	SDD114K	AMORTISSEUR DE DIRECTION K POSITION ORIGINE	424,60 €
STREET FIGHTER 1098	2009 / *	SDD114R	AMORTISSEUR DE DIRECTION RACING POSI ORIGINE	544,20 €
STREET FIGHTER 848	2012 / *	SDD118K	AMORTISSEUR DE DIRECTION K POSITION ORIGINE	496,40 €
STREET FIGHTER 848	2012 / *	SDD118R	AMORTISSEUR DE DIRECTION RACING POSI ORIGINE	616,00 €
STREET FIGHTER 848	2012 / *	F12D109R	KIT CARTOUCHE RACING (Marzocchi)	1309,90 €
STREET FIGHTER 1098	2009 / *	F12D107R	KIT CARTOUCHE RACING (showa)	1309,70 €
STREET FIGHTER 1098	2009 / *	FD107KS	KIT RESSORTS / ENTRETOISE / HUILE (showa)	203,40 €
STREET FIGHTER 1098	2009 / *	FD107RK	KIT FOURCHE SERIE SE (KE + PISTON) (showa)	550,20 €
STREET FIGHTER 1098 / 848	2009 / *	MD111 20R	MONOSHOCK RACING SERIE R	1650,50 €

## DUCATI

Modèle	Année	Code	Description	Prix TTC
PANIGALE 1199	2012 / 2013	SDD117K	AMORTISSEUR DE DIRECTION K POSITION ORIGINE	430,60 €
PANIGALE 1199	2012 / 2013	SDD117R	AMORTISSEUR DE DIRECTION RACING POSI ORIGINE	550,20 €
PANIGALE 1199	2012 / 2013	MD114 029R	MONOSHOCK RACING SERIE R	1453,20 €
PANIGALE 1199	2012 / 2013	F12D110R	KIT CARTOUCHE RACING (Marzocchi)	1190,10 €



## DUCATI

Modèle	Année	Code	Description	Prix TTC
MULTISTRADA 1000 DS	2008 / 2011	FD101RK	KIT FOURCHE SERIE SE (KE + PISTON)	550,20 €
MULTISTRADA 1000 DS	2008 / 2011	FD101KS	KIT RESSORTS / ENTRETOISE / HUILE	203,40 €
MULTISTRADA 1000 DS	2008 / 2011	F12D101S	KIT CARTOUCHE COMPLET	1010,70 €
MULTISTRADA 1200	2010 / 2013	F12D108S	KIT CARTOUCHE COMPLET	1016,60 €
MULTISTRADA 1000 DS	2008 / 2011	MD104 10ID	MONOSHOCK STANDARD PRECHARGE HYDRAULIQUE	1172,10 €
MULTISTRADA 1000 DS	2008 / 2011	MD104 10K	MONOSHOCK SERIE K	938,90 €
MULTISTRADA 1000 DS	2008 / 2011	MD104 10R	MONOSHOCK RACING SERIE R	1548,90 €
MULTISTRADA 1200	2010 / 2013	MD113 04P3	MONOSHOCK RACING SERIE KE ET PRECHARGE HYDRAULIQUE FLEX	1267,80 €



## HONDA

Modèle	Année	Code	Description	Prix TTC
CB 1000 R	2008 / 2010	SDH227K	AMORTISSEUR DE DIRECTION K POSITION AVANT	508,30 €
CB 1000 R	2011 / 2013	SDH229K	AMORTISSEUR DE DIRECTION K POSI AVANT	508,30 €
CB 1000 R	2008 / 2010	SDH227R	AMORTISSEUR DE DIRECTION RACING POSI AVANT	627,90 €
CB 1000 R	2011 / 2013	SDH229R	AMORTISSEUR DE DIRECTION RACING POSI AVANT	627,90 €
CB 1000 R	2008 / *	MH212 06IS	MONOSHOCK STANDARD PRECHARGE HYDRAULIQUE	1136,20 €
CB 1000 R	2008 / *	MH212 06K	MONOSHOCK SERIE K	903,00 €
CB 1000 R	2008 / *	MH212 06R	MONOSHOCK RACING SERIE R	1548,90 €
CB 1000 R ABS	2008 / *	MH212 14IS	MONOSHOCK STANDARD PRECHARGE HYDRAULIQUE	1339,60 €
CB 1000 R ABS	2008 / *	MH212 14K	MONOSHOCK SERIE K	1106,30 €
CB 1000 R	2008 / *	FH212RK	KIT FOURCHE SERIE SE (KE + PISTON)	550,20 €
CB 1000 R	2008 / *	FH212KS	KIT RESSORTS / ENTRETOISE / HUILE	203,40 €
CB 1000 R	2008 / *	F12H212R	KIT CARTOUCHE RACING	1309,70 €



## HONDA

Modèle	Année	Code	Description	Prix TTC
CBR 1000 / RR	2004 / 2007	SDH223K	AMORT. DE DIRECTION K - UTILISATION SANS CLE	526,30 €
CBR 1000 / RR	2004 / 2007	SDH223R	AMORT. DE DIRECTION RACING - UTILISATION SANS CLE	645,90 €
CBR 1000 / RR	2004 / 2007	F12H201R	KIT CARTOUCHE RACING	1309,70 €
CBR 1000 / RR	2004 / 2007	FH201RK	KIT FOURCHE SERIE SE (KE + PISTON)	550,20 €
CBR 1000 / RR	2004 / 2007	FH201KS	KIT RESSORTS / ENTRETOISE / HUILE	203,40 €
CBR 1000 / RR	2004 / 2007	MH204 07K	MONOSHOCK SERIE K	903,00 €
CBR 1000 / RR	2004 / 2007	MH204 07P1	MONOSHOCK STANDARD PRECHARGE HYDRAULIQUE	1172,10 €
CBR 1000 / RR	2004 / 2007	MH204 07R	MONOSHOCK RACING SERIE R	1578,80 €
CBR 1000 / RR	2008 / 2011	FH210RK	KIT FOURCHE SERIE SE (KE + PISTON)	550,20 €
CBR 1000 / RR	2008 / 2011	FH210KS	KIT RESSORTS / ENTRETOISE / HUILE	203,40 €
CBR 1000 / RR	2008 / 2011	MH211 07K	MONOSHOCK SERIE KE	903,00 €
CBR 1000 / RR	2008 / 2011	F12H210R	KIT CARTOUCHE RACING	1309,70 €
CBR 1000 / RR	2008 / 2011	MH211 07P1	MONOSHOCK STANDARD PRECHARGE HYDRAULIQUE	1172,10 €
CBR 1000 / RR	2008 / 2011	MH211 07R	MONOSHOCK RACING SERIE R	1578,80 €
CBR 1000 / RR	2008 / 2013	SDH228R	AMORT. DE DIRECTION RACING - UTILISATION SANS CLE	645,90 €
CBR 1000 / RR	2008 / 2013	SDH228K	AMORT. DE DIRECTION K - UTILISATION SANS CLE	526,30 €
CBR 1000 / RR	2012 / 2013	F12H226R	KIT CARTOUCHE RACING	1375,40 €
CBR 1000 / RR	2012 / 2013	MH224 07P1	MONOSHOCK STANDARD PRECHARGE HYDRAULIQUE	1172,10 €
CBR 1000 / RR	2012 / 2013	MH224 07R	MONOSHOCK RACING SERIE R	1578,80 €

## HONDA

Modèle	Année	Code	Description	Prix TTC
CBR 600 F / S / F4 / FS / R	Toutes	SDH209K	AMORTISSEUR DE DIRECTION K POSITION AVANT	502,40 €
CBR 600 F / S / F4 / FS / R	Toutes	SDH209R	AMORTISSEUR DE DIRECTION RACING POSI AVANT	622,00 €
CBR 600 RR	2005 / 2006	SDH221K	AMORTISSEUR DE DIRECTION K POSITION AVANT	502,40 €
CBR 600 RR	2005 / 2006	SDH221R	AMORTISSEUR DE DIRECTION RACING POSI AVANT	622,00 €
CBR 600 RR	2007 / 2013	SDH225R	AMORT. DE DIRECTION RACING	538,20 €
CBR 600 RR	2007 / 2013	F12H208R	KIT CARTOUCHE RACING	1309,70 €
CBR 600 RR	2007 / 2013	FH208RK	KIT FOURCHE SERIE SE (KE + PISTON)	550,20 €
CBR 600 RR	2007 / 2013	FH208KS	KIT RESSORTS / ENTRETOISE / HUILE	203,40 €
CBR 600 RR	2005 / 2006	MH205 07K	MONOSHOCK SERIE K	903,00 €
CBR 600 RR	2005 / 2006	MH205 07P1	MONOSHOCK STANDARD PRECHARGE HYDRAULIQUE	1172,10 €
CBR 600 RR	2005 / 2006	MH205 07R	MONOSHOCK RACING SERIE R	1578,80 €
CBR 600 RR	2007 / 2013	MH209 07K	MONOSHOCK SERIE K	903,00 €
CBR 600 RR	2007 / 2013	MH209 07P1	MONOSHOCK STANDARD PRECHARGE HYDRAULIQUE	1172,10 €
CBR 600 RR	2007 / 2013	MH209 07R	MONOSHOCK RACING SERIE R	1578,80 €
CBR 600 RR ABS	2010 / 2013	MH219 14P1	MONOSHOCK STANDARD PRECHARGE HYDRAULIQUE	1339,60 €



## HONDA

Modèle	Année	Code	Description	Prix TTC
VFR 800 VTEC	2002 / 2013	MH214 10IS	MONOSHOCK STANDARD PRECHARGE HYDRAULIQUE	1172,10 €
VFR 800 VTEC	2002 / 2013	MH214 14IS	MONOSHOCK STANDARD	1303,7 €
VFR 800 VTEC	2002 / 2013	SDH217K	AMORTISSEUR DE DIRECTION K POSITION AVANT	490,40 €
VFR 800 VTEC	2002 / 2013	SDH217R	AMORTISSEUR DE DIRECTION RACING POSI AVANT	610,00 €
VFR 800 VTEC 02	2002 / 2013	FH211RK	KIT FOURCHE SERIE SE (KE + PISTON)	508,30 €
VFR 800 VTEC 02	2002 / 2013	FH211KS	KIT RESSORTS / ENTRETOISE / HUILE	203,40 €

## HONDA

Modèle	Année	Code	Description	Prix TTC
HORNET 600	2009 / *	FH220KS	KIT RESSORTS / ENTRETOISE / HUILE	203,40 €
HORNET 600	2009 / *	FH220RK	KIT FOURCHE SERIE SE (KE + PISTON)	508,30 €
HORNET 600	2009 / *	F12H220S	KIT CARTOUCHE COMPLET	1010,70 €
HORNET 600	2007 / *	SDH226K	AMORTISSEUR DE DIRECTION K POSITION AVANT	502,40 €
HORNET 600	2007 / *	SDH226R	AMORTISSEUR DE DIRECTION RACING POSI AVANT	622,00 €
HORNET 600	2005 / 2008	FH204KC	KIT FOURCHE RESSORT PLUS COMPRESSION	251,20 €
HORNET 600	2005 / 2008	FH204RKC	KIT FOURCHE SERIE RKC	604,00 €
HORNET 600	2005 / 2009	F12H204S	KIT CARTOUCHE COMPLET	1010,70 €
HORNET 600	2007 / *	MH210 16IS	MONOSHOCK STANDARD PRECHARGE HYDRAULIQUE	1136,20 €
HORNET 600	2007 / *	MH210 16K	MONOSHOCK SERIE K	903,00 €
HORNET 900	2003 / *	SDH216K	AMORTISSEUR DE DIRECTION K POSITION AVANT	526,30 €
HORNET 900	2003 / *	SDH216R	AMORTISSEUR DE DIRECTION RACING POSI AVANT	645,90 €
HORNET 900	2003 / *	FH205RK	KIT FOURCHE SERIE SE (KE + PISTON)	508,30 €
HORNET 900	2003 / *	FH205KS	KIT RESSORTS / ENTRETOISE / HUILE	203,40 €
HORNET 900	2003 / *	F12H205S	KIT CARTOUCHE COMPLET	1010,70 €
HORNET 900	2003 / *	MH203 02K	MONOSHOCK SERIE K	903,00 €





## HONDA

Modèle	Année	Code	Description	Prix TTC
AFRICA TWIN 750	2000 / 2011	MH216 14K	MONOSHOCK SERIE K	1088,40 €
TRANSALP 700	Toutes	FH218KE	KIT FOURCHE RESSORT ET REGLAGE COMPRESSION	239,20 €
VARADERO	Toutes	MH220 16ID	MONOSHOCK STANDARD PRECHARGE HYDRAULIQUE	1160,20 €
VARADERO	1999 / 2009	SDH212K	AMORTISSEUR DE DIRECTION K POSITION AVANT	526,30 €
VARADERO	1999 / 2009	SDH212R	AMORTISSEUR DE DIRECTION RACING POSI AVANT	645,90 €
VARADERO	Toutes	FH214KE	KIT FOURCHE RESSORT ET REGLAGE COMPRESSION	239,20 €
VARADERO	Toutes	FH214SE	KIT FOURCHE SERIE SE (KE + PISTON)	550,20 €
NC 700 X / INTEGRA	Toutes	Voir site evo-x	MONOSHOCK KD	586,10 €
NC 700 X / INTEGRA	Toutes	Voir site evo-x	MONOSHOCK KD + PRECHARGE HYDRAULIQUE	825,30 €
NC 700 X / INTEGRA	Toutes	Voir site evo-x	MONOSHOCK K	1100,40 €
NC 700 X / INTEGRA	Toutes	Voir site evo-x	MONOSHOCK K + PRECHARGE HYDRAULIQUE	1339,60 €
NC 700 X / INTEGRA	Toutes	Voir site evo-x	KIT FOURCHE SERIE KE	239,20 €



## KAWASAKI

Modèle	Année	Code	Description	Prix TTC
ER 6 / F / N	2006 / 2011	FK106KE	KIT FOURCHE RESSORT ET REGLAGE COMPRESSION	239,20 €
ER 6 / F / N	2006 / 2011	FK106SE	KIT FOURCHE SERIE SE (KE + PISTON)	550,20 €
ER 6 / F / N	2012 / 2013	FK117KE	KIT FOURCHE RESSORT ET REGLAGE COMPRESSION	239,20 €
ER 6 / F / N	2012 / 2013	FK117SE	KIT FOURCHE SERIE SE (KE + PISTON)	550,20 €
ER 6 / F / N	2006 / 2013	MK108 03IS	MONOSHOCK STANDARD PRECHARGE HYDRAULIQUE	1136,20 €
ER 6 / F / N	2006 / 2013	MK108 03K	MONOSHOCK SERIE K	903,00 €
ER 6 / F / N	2006 / 2013	MK108 01KD	MONOSHOCK SERIE KD	627,90 €
ER 6 / F / N	2006 / 2013	MK108 01KDIS	MONOSHOCK SERIE KD + PRECHARGE HYDRAULIQUE	867,10 €
ER 6 / F / N	2006 / 2013	MK108 03R	MONOSHOCK RACING SERIE R	1548,90 €
VERSYS 650	2006 / 2013	SDK118K	AMORTISSEUR DE DIRECTION K POSITION AVANT	502,40 €
VERSYS 650	2006 / 2013	SDK118R	AMORTISSEUR DE DIRECTION RACING POSI AVANT	622,00 €
VERSYS 650	2006 / 2013	FK111RK	KIT FOURCHE SERIE SE (KE + PISTON)	424,60 €
VERSYS 650	2006 / 2013	FK111KS	KIT RESSORTS / ENTRETOISE / HUILE	203,40 €
VERSYS 650	2006 / 2013	F12K111S	KIT CARTOUCHE COMPLET	1010,70 €
VERSYS 650	2006 / 2013	MK114 11R	MONOSHOCK RACING SERIE R	1548,90 €
VERSYS 650	2006 / 2013	MK114 11IS	MONOSHOCK STANDARD PRECHARGE HYDRAULIQUE	1136,20 €
VERSYS 650	2006 / 2013	MK114 11K	MONOSHOCK SERIE K	903,00 €
VERSYS 650	2006 / 2013	MK114 01KD	MONOSHOCK SERIE KD	627,90 €
VERSYS 650	2006 / 2013	MK114 01KDIS	MONOSHOCK SERIE KD + PRECHARGE HYDRAULIQUE	867,10 €

## KAWASAKI

Modèle	Année	Code	Description	Prix TTC
Z 1000	2003 / 2009	SDK110K	AMORTISSEUR DE DIRECTION K POSITION AVANT	520,30 €
Z 1000	2003 / 2009	SDK110R	AMORTISSEUR DE DIRECTION RACING POSI AVANT	639,90 €
Z 1000	2007 / 2009	FK108KS	KIT RESSORTS / ENTRETOISE / HUILE	185,40 €
Z 1000	2007 / 2009	FK108RK	KIT FOURCHE SERIE SE (KE + PISTON)	508,30 €
Z 1000	2007 / 2009	F12K108S	KIT CARTOUCHE COMPLET	1010,70 €
Z 1000	2010 / 2013	FK113RK	KIT FOURCHE SERIE SE (KE + PISTON)	550,20 €
Z 1000	2010 / 2013	FK113KS	KIT RESSORTS / ENTRETOISE / HUILE	203,40 €
Z 1000	2010 / 2013	F12K113S	KIT CARTOUCHE COMPLET	1070,50 €
Z 1000	2007 / 2009	MK110 15IS	MONOSHOCK STANDARD PRECHARGE HYDRAULIQUE	1136,20 €
Z 1000	2007 / 2009	MK110 15K	MONOSHOCK SERIE K	903,00 €
Z 1000	2007 / 2009	MK110 15R	MONOSHOCK RACING SERIE R	1548,90 €
Z 1000	2007 / 2009	MK110 01KD	MONOSHOCK SERIE KD	627,90 €
Z 1000	2007 / 2009	MK110 01KDIS	MONOSHOCK SERIE KD + PRECHARGE HYDRAULIQUE	867,10 €
Z 1000	2010 / 2013	MK115 14IS	MONOSHOCK STANDARD PRECHARGE HYDRAULIQUE	1369,50 €
Z 1000	2010 / 2013	MK115 14K	MONOSHOCK SERIE K	1136,20 €
Z 1000	2010 / 2013	SDK119K	AMORTISSEUR DE DIRECTION K POSITION AVANT	538,20 €
Z 1000	2010 / 2013	SDK119R	AMORTISSEUR DE DIRECTION RACING POSI AVANT	657,80 €

## KAWASAKI

Modèle	Année	Code	Description	Prix TTC
Z 750 R	2010 / 2013	FK114RK	KIT FOURCHE SERIE SE (KE + PISTON)	508,30 €
Z 750 R	2010 / 2013	FK114KS	KIT RESSORTS / ENTRETOISE / HUILE	203,40 €
Z 750 R	2010 / 2013	F12K114S	KIT CARTOUCHE COMPLET	1010,70 €
Z 750 / R / S sauf ABS	2007 / 2013	SDK116K	AMORTISSEUR DE DIRECTION K POSITION AVANT	520,30 €
Z 750 / R / S sauf ABS	2007 / 2013	SDK116R	AMORTISSEUR DE DIRECTION RACING POSI AVANT	639,90 €
Z 750	2007 / 2009	FK109KS	KIT RESSORTS / ENTRETOISE / HUILE	185,40 €
Z 750	2007 / 2009	FK109RK	KIT FOURCHE SERIE SE (KE + PISTON)	424,60 €
Z 750	2007 / 2009	F12K109S	KIT CARTOUCHE COMPLET	1010,70 €
Z 750 / R / S	2007 / 2009	MK111 01KD	MONOSHOCK SERIE KD	627,90 €
Z 750 / R / S	2007 / 2009	MK111 01KDIS	MONOSHOCK SERIE KD + PRECHARGE HYDRAULIQUE	867,10 €
Z 750 / R / S	2007 / 2009	MK111 15IS	MONOSHOCK STANDARD PRECHARGE HYDRAULIQUE	1136,20 €
Z 750 / R / S	2007 / 2009	MK111 15K	MONOSHOCK SERIE K	903,00 €
Z 750 / R / S	2007 / 2009	MK111 15R	MONOSHOCK RACING SERIE R	1548,90 €

## KAWASAKI

Modèle	Année	Code	Description	Prix TTC
ZX 10 R	2006 / 2013	SDK114K	AMORTISSEUR DE DIRECTION K POSITION ORIGINE	406,70 €
ZX 10 R	2006 / 2013	SDK114R	AMORTISSEUR DE DIRECTION RACING POSI ORIGINE	526,30 €
ZX 10 R	2006 / 2007	F12K105R	KIT CARTOUCHE RACING	1309,70 €
ZX 10 R	2006 / 2007	FK105RK	KIT FOURCHE SERIE SE (KE + PISTON)	550,20 €
ZX 10 R	2006 / 2007	FK105KS	KIT RESSORTS / ENTRETOISE / HUILE	203,40 €
ZX 10 R	2008 / 2010	F12K110R	KIT CARTOUCHE RACING	1309,70 €
ZX 10 R	2008 / 2010	FK110RK	KIT FOURCHE SERIE SE (KE + PISTON)	466,50 €
ZX 10 R	2008 / 2010	FK110KS	KIT RESSORTS / ENTRETOISE / HUILE	203,40 €
ZX 10 R	2011 / 2013	F12K116R	KIT CARTOUCHE RACING	1375,40 €
ZX 10 R	2006 / 2007	MK107 15IS	MONOSHOCK STANDARD PRECHARGE HYDRAULIQUE	1136,20 €
ZX 10 R	2006 / 2007	MK107 15K	MONOSHOCK SERIE K	903,00 €
ZX 10 R	2006 / 2007	MK107 15R	MONOSHOCK RACING SERIE R	1548,90 €
ZX 10 R	2008 / 2009	MK112 03K	MONOSHOCK SERIE K	903,00 €
ZX 10 R	2008 / 2009	MK112 03P1	MONOSHOCK STANDARD PRECHARGE HYDRAULIQUE	1172,10 €
ZX 10 R	2008 / 2009	MK112 03R	MONOSHOCK RACING SERIE R	1578,80 €
ZX 10 R	2011 / 2013	MK117 28R	MONOSHOCK RACING SERIE R	1650,50 €



## KAWASAKI

Modèle	Année	Code	Description	Prix TTC
ZX 6 R	2007 / 2008	SDK115K	AMORTISSEUR DE DIRECTION K POSITION AVANT	502,40 €
ZX 6 R	2007 / 2008	SDK115R	AMORTISSEUR DE DIRECTION RACING POSITION AVANT	622,00 €
ZX 6 R	2009 / 2013	SDK117K	AMORTISSEUR DE DIRECTION K POSITION AVANT	406,70 €
ZX 6 R	2009 / 2013	SDK117R	AMORTISSEUR DE DIRECTION RACING POSITION AVANT	526,30 €
ZX 6 R	2007 / 2008	F12K107R	KIT CARTOUCHE RACING	1309,70 €
ZX 6 R	2007 / 2008	FK107RK	KIT FOURCHE SERIE SE (KE + PISTON)	263,20 €
ZX 6 R	2009 / 2013	F12K112R	KIT CARTOUCHE RACING	1375,40 €
ZX 6 R	2007 / 2008	MK109 03K	MONOSHOCK SERIE K	903,00 €
ZX 6 R	2007 / 2008	MK109 03P1	MONOSHOCK STANDARD PRECHARGE HYDRAULIQUE	1172,10 €
ZX 6 R	2007 / 2008	MK109 03R	MONOSHOCK RACING SERIE R	1578,80 €
ZX 6 R	2009 / 2013	MK113 11K	MONOSHOCK SERIE K	903,00 €
ZX 6 R	2009 / 2013	MK113 11P2	MONOSHOCK STANDARD PRECHARGE HYDRAULIQUE	1172,10 €
ZX 6 R	2009 / 2013	MK113 11R	MONOSHOCK RACING SERIE R	1578,80 €

## KTM

Modèle	Année	Code	Description	Prix TTC
RC 8	Toutes	SDK200K	AMORTISSEUR DE DIRECTION K POSITION AVANT	424,60 €
RC 8	Toutes	SDK200R	AMORTISSEUR DE DIRECTION RACING POSITION AVANT	544,20 €
RC 8	Toutes	FK200R	KIT CARTOUCHE RACING	1309,70 €
RC 8	Toutes	MK200 8R	MONOSHOCK RACING SERIE R	1590,70 €
690 DUKE	2012 / 2013	MK201 01KD	MONOSHOCK SERIE KD	627,90 €
690 DUKE	2012 / 2013	MK201 01KDID	MONOSHOCK SERIE KD + PRECHARGE HYDRAULIQUE	867,10 €
690 DUKE	2012 / 2013	MK201 02ID	MONOSHOCK STANDARD PRECHARGE HYDRAULIQUE	1136,20 €
690 DUKE	2012 / 2013	MK201 02K	MONOSHOCK SERIE K	903,00 €
690 DUKE	2012 / 2013	MK201 02R	MONOSHOCK RACING SERIE R	1548,90 €
690 DUKE	2012 / 2013	FK118KS	KIT RESSORTS / ENTRETOISE / HUILE	203,40 €
990 DUKE SMT	2012 / 2013	MK202 25ID	MONOSHOCK STANDARD PRECHARGE HYDRAULIQUE	1243,90 €
990 DUKE SMT	2012 / 2013	MK202 25K	MONOSHOCK SERIE K	1010,70 €



## MOTO GUZZI

Modèle	Année	Code	Description	Prix TTC
V10 / V11	Toutes	SDM101K	AMORTISSEUR DE DIRECTION K POSITION ORIGINE	400,70 €
V10 / V11	Toutes	SDM101R	AMORTISSEUR DE DIRECTION RACING POSI ORIGINE	520,30 €
CALIFORNIA 1100 ie	Toutes	SDM102K	AMORTISSEUR DE DIRECTION K POSITION ORIGINE	400,70 €
CALIFORNIA 1100 ie	Toutes	SDM102R	AMORTISSEUR DE DIRECTION RACING POSI ORIGINE	520,30 €
GRISO 850 / 1100 / 1200	Toutes	MM101 02K	MONOSHOCK SERIE K	903,00 €
GRISO 850 / 1100 / 1200	Toutes	MM101 02ID	MONOSHOCK STANDARD PRECHARGE HYDRAULIQUE	1136,20 €
GRISO 850 / 1100 / 1200	Toutes	MM101 02R	MONOSHOCK RACING SERIE R	1548,90 €
GRISO 850 / 1100	Toutes	FM101RK	KIT FOURCHE SERIE SE (KE + PISTON)	514,30 €
GRISO 850 / 1100	Toutes	FM101KS	KIT RESSORTS / ENTRETOISE / HUILE	203,40 €
GRISO 850 / 1100	Toutes	F12M101S	KIT CARTOUCHE COMPLET	1010,70 €
GRISO 1200	Toutes	FM102RK	KIT FOURCHE SERIE SE (KE + PISTON)	550,20 €
GRISO 1200	Toutes	FM102KS	KIT RESSORTS / ENTRETOISE / HUILE	203,40 €
GRISO 1200	Toutes	F12M102S	KIT CARTOUCHE COMPLET	1070,50 €
STELVIO 1200 8V / NTX	Toutes	MM102 02K	MONOSHOCK SERIE K	903,00 €
STELVIO 1200 8V / NTX	Toutes	MM102 02ID	MONOSHOCK STANDARD PRECHARGE HYDRAULIQUE	1136,20 €
STELVIO 1200 8V / NTX	Toutes	MM102 02R	MONOSHOCK RACING SERIE R	1548,90 €
STELVIO 1200 8V / NTX	Toutes	F12M103S	KIT CARTOUCHE COMPLET pour Marzocchi 45	1004,70 €
NORGE 1200 2V / 4V	Toutes	FM100KE	KIT RESSORT / ENTRETOISE AVEC REGLAGE SERIE KE	257,20 €



## MV AGUSTA

Modèle	Année	Code	Description	Prix TTC
F4 BRUTALE 750-910-990-1078	Toutes	SDC102K	AMORTISSEUR DE DIRECTION K POSITION AVANT	514,30 €
F4 BRUTALE 750-910-990-1078	Toutes	SDC102R	AMORTISSEUR DE DIRECTION RACING POSITION AVANT	633,90 €
F3	Toutes	SDC104K	AMORTISSEUR DE DIRECTION K	538,20 €
F3	Toutes	SDC104R	AMORTISSEUR DE DIRECTION RACING	657,80 €
F3	Toutes	MC103 05IS	MONOSHOCK STANDARD PRECHARGE HYDRAULIQUE	1136,20 €
F3	Toutes	MC103 05K	MONOSHOCK SERIE K	903,00 €
F3	Toutes	MC103 05R	MONOSHOCK RACING SERIE R	1548,90 €
F3	Toutes	F12C103SR	KIT CARTOUCHE RACING	1190,10 €



## SUZUKI

Modèle	Année	Code	Description	Prix TTC
GSR 600 sauf ABS	2006 / *	SDS115K	AMORTISSEUR DE DIRECTION K POSITION AVANT	478,40 €
GSR 600 sauf ABS	2006 / *	SDS115R	AMORTISSEUR DE DIRECTION RACING POSITION AVANT	598,00 €
GSR 600	2006 / *	MS109 16K	MONOSHOCK SERIE K	903,00 €
GSR 600	2006 / *	FS107KE	KIT FOURCHE RESSORT ET REGLAGE COMPRESSION	239,20 €
GSR 600	2006 / *	FS107SE	KIT FOURCHE SERIE SE (KE + PISTON)	550,20 €
GSR 750	2011 / *	SDS119K	AMORTISSEUR DE DIRECTION K POSITION AVANT	490,40 €
GSR 750	2011 / *	SDS119R	AMORTISSEUR DE DIRECTION RACING POSITION AVANT	610,00 €
GSR 750	2011 / *	FS123KS	KIT RESSORTS / ENTRETOISE / HUILE	203,40 €
GSR 750	2011 / *	F12S123S	KIT CARTOUCHE COMPLET	1028,60 €
GSR 750	2011 / *	MS116 01KD	MONOSHOCK SERIE KD	627,90 €
GSR 750	2011 / *	MS116 01KDID	MONOSHOCK SERIE KD + PRECHARGE HYDRAULIQUE	867,10 €
GSR 750	2011 / *	MS116 21ID	MONOSHOCK STANDARD PRECHARGE HYDRAULIQUE	1136,20 €
GSR 750	2011 / *	MS116 21K	MONOSHOCK SERIE K	903,00 €
GSR 750	2011 / *	MS116 21R	MONOSHOCK RACING SERIE R	1548,90 €

## SUZUKI

Modèle	Année	Code	Description	Prix TTC
V STORM	2006 / *	MS117 01KD	MONOSHOCK SERIE KD	627,90 €
V STORM	2006 / *	MS117 01KDID	MONOSHOCK SERIE KD + PRECHARGE HYDRAULIQUE	867,10 €
V STORM	2006 / *	MS117 02IS	MONOSHOCK STANDARD PRECHARGE HYDRAULIQUE	1136,20 €
V STORM	2006 / *	MS117 02K	MONOSHOCK SERIE K	903,00 €
V STORM	2006 / *	MS117 02R	MONOSHOCK RACING SERIE R	1548,90 €
V STORM	2004 / *	FS116KE	KIT FOURCHE RESSORT ET REGLAGE COMPRESSION	867,10 €
V STORM	2004 / *	FS116SE	KIT FOURCHE SERIE SE (KE + PISTON)	550,20 €

## SUZUKI

Modèle	Année	Code	Description	Prix TTC
GLADIUS	2009 / 2013	SDS117K	AMORTISSEUR DE DIRECTION K POSITION AVANT	514,30 €
GLADIUS	2009 / 2013	SDS117R	AMORTISSEUR DE DIRECTION RACING POSITION AVANT	633,90 €
GLADIUS	2009 / 2013	FS118KE	KIT FOURCHE RESSORT ET REGLAGE COMPRESSION	239,20 €
GLADIUS	2009 / 2013	FS118SE	KIT FOURCHE SERIE SE (KE + PISTON)	550,20 €
GLADIUS	2009 / 2013	MS113 02IS	MONOSHOCK STANDARD PRECHARGE HYDRAULIQUE	1136,20 €
GLADIUS	2009 / 2013	MS113 02K	MONOSHOCK SERIE K	903,00 €
GLADIUS	2009 / 2013	MS113 15R	MONOSHOCK RACING SERIE R	

## SUZUKI

Modèle	Année	Code	Description	Prix TTC
BANDIT 1250 / S	2007 / 2011	FS114RK	KIT FOURCHE SERIE SE (KE + PISTON)	508,30 €
BANDIT 1250 / S	2007 / 2011	FS114KS	KIT RESSORTS / ENTRETOISE / HUILE	203,40 €
BANDIT 1250 / S	2007 / 2011	F12S114S	KIT CARTOUCHE COMPLET	1010,70 €
BANDIT 600	2000 / 2004	FS107KE	KIT FOURCHE RESSORT ET REGLAGE COMPRESSION	239,20 €
BANDIT 600	2000 / 2004	FS107SE	KIT FOURCHE SERIE SE (KE + PISTON)	550,20 €

## SUZUKI

Modèle	Année	Code	Description	Prix TTC
GSRX 1000	2007 / 2008	SDS116K	AMORTISSEUR DE DIRECTION K POSITION AVANT	520,30 €
GSRX 1000	2007 / 2008	SDS116R	AMORTISSEUR DE DIRECTION RACING POSITION AVANT	639,90 €
GSRX 1000	2007 / 2011	F12S109R	KIT CARTOUCHE RACING	1309,70 €
GSRX 1000	2007 / 2011	FS109RK	KIT FOURCHE SERIE SE (KE + PISTON)	478,40 €
GSRX 1000	2007 / 2011	FS109KS	KIT RESSORTS / ENTRETOISE / HUILE	203,40 €
GSRX 1000	2009 / 2013	F12S119R	KIT CARTOUCHE RACING	1375,40 €
GSRX 1000	2007 / 2008	MS110 15IS	MONOSHOCK STANDARD PRECHARGE HYDRAULIQUE	1136,20 €
GSRX 1000	2007 / 2008	MS110 15K	MONOSHOCK SERIE K	903,00 €
GSRX 1000	2007 / 2008	MS110 15R	MONOSHOCK RACING SERIE R	1548,90 €
GSRX 1000	2009 / 2013	MS112 15IS	MONOSHOCK STANDARD PRECHARGE HYDRAULIQUE	1136,20 €
GSRX 1000	2009 / 2013	MS112 15K	MONOSHOCK SERIE KE	903,00 €
GSRX 1000	2009 / 2013	MS112 15R	MONOSHOCK RACING SERIE R	1548,90 €

**SUZUKI**

Modèle	Année	Code	Description	Prix TTC
GSXR 600	2011 / *	SDS118K	AMORTISSEUR DE DIRECTION K POSITION AVANT	502,40 €
GSXR 600	2011 / *	SDS118R	AMORTISSEUR DE DIRECTION RACING POSITION AVANT	622,00 €
GSXR 600 / 750	2006 / 2010	SDS114K	AMORTISSEUR DE DIRECTION K POSITION AVANT	520,30 €
GSXR 600 / 750	2006 / 2010	SDS114R	AMORTISSEUR DE DIRECTION RACING POSITION AVANT	639,90 €
GSXR 600 / 750	2006 / 2007	F12S104R	KIT CARTOUCHE RACING	1309,70 €
GSXR 600 / 750	2006 / 2007	FS104RK	KIT FOURCHE SERIE SE (KE + PISTON)	550,20 €
GSXR 600 / 750	2006 / 2007	FS104KS	KIT RESSORTS / ENTRETOISE / HUILE	203,40 €
GSXR 600	2008 / 2010	FS112RK	KIT FOURCHE SERIE SE (KE + PISTON)	550,20 €
GSXR 600	2008 / 2010	F12S112R	KIT CARTOUCHE RACING	1309,70 €
GSXR 600	2008 / 2010	FS112KS	KIT RESSORTS / ENTRETOISE / HUILE	203,40 €
GSXR 600 / 750	2006 / 2010	MS108 15ID	MONOSHOCK STANDARD PRECHARGE HYDRAULIQUE	1136,20 €
GSXR 600 / 750	2006 / 2010	MS108 15K	MONOSHOCK SERIE K	903,00 €
GSXR 600 / 750	2006 / 2010	MS108 15R	MONOSHOCK RACING SERIE R	1548,90 €
GSXR 600	2011 / *	F12S122R	KIT CARTOUCHE RACING	1375,40 €
GSXR 600	2011 / *	MS115 15IS	MONOSHOCK STANDARD PRECHARGE HYDRAULIQUE	1136,20 €
GSXR 600	2011 / *	MS115 15K	MONOSHOCK SERIE K	903,00 €
GSXR 600	2011 / *	MS115 15R	MONOSHOCK RACING SERIE R	1548,90 €
GSXR 750	2000 / 2013	SDS104K	AMORTISSEUR DE DIRECTION K POSITION AVANT	412,70 €
GSXR 750	2000 / 2013	SDS104R	AMORTISSEUR DE DIRECTION RACING POSITION AVANT	532,30 €
GSXR 750	2008 / 2010	F12S115R	KIT CARTOUCHE RACING	1291,70 €
GSXR 750	2008 / 2010	FS115RK	KIT FOURCHE SERIE SE (KE + PISTON)	394,70 €
GSXR 750	2008 / 2010	FS115KS	KIT RESSORTS / ENTRETOISE / HUILE	203,40 €

**SUZUKI**

Modèle	Année	Code	Description	Prix TTC
HAYABUSA	2000 / 2006	SDS107K	AMORTISSEUR DE DIRECTION K POSITION AVANT	496,40 €
HAYABUSA	2000 / 2006	SDS107R	AMORTISSEUR DE DIRECTION RACING POSITION AVANT	616,00 €

**SUZUKI**

Modèle	Année	Code	Description	Prix TTC
SV 650 S	1998 / 2009	SDS106K	AMORTISSEUR DE DIRECTION K POSITION AVANT	490,40 €
SV 650 S	1998 / 2009	SDS106R	AMORTISSEUR DE DIRECTION RACING POSITION AVANT	610,00 €
SV 650 N	2003 / 2009	SDS111K	AMORTISSEUR DE DIRECTION K POSITION AVANT	496,40 €
SV 650 N	2003 / 2009	SDS111R	AMORTISSEUR DE DIRECTION RACING POSITION AVANT	616,00 €
SV 650 / N / S	2003 / 2012	FS103KE	KIT FOURCHE RESSORT ET REGLAGE COMPRESSION	239,20 €
SV 650 / N / S	2003 / 2012	FS103SE	KIT FOURCHE SERIE SE (KE + PISTON)	550,20 €
SV 650 / N / S	2007 / 2012	MS111 10ID	MONOSHOCK STANDARD PRECHARGE HYDRAULIQUE	1172,10 €
SV 650 / N / S	2007 / 2012	MS111 10K	MONOSHOCK SERIE K	938,90 €
SV 650 ABS	2007 / 2009	MS111 14KF	MONOSHOCK SERIE K	1064,50 €

**SUZUKI**

Modèle	Année	Code	Description	Prix TTC
SV 1000 S	2003 / 2012	SDS109K	AMORTISSEUR DE DIRECTION K POSITION AVANT	490,40 €
SV 1000 S	2003 / 2012	SDS109R	AMORTISSEUR DE DIRECTION RACING POSITION AVANT	610,00 €

## TRIUMPH

Modèle	Année	Code	Description	Prix TTC
BONNEVILLE	Toutes	FT105KE	KIT FOURCHE RESSORT ET REGLAGE COMPRESSION	239,20 €
BONNEVILLE	Toutes	FT105SE	KIT FOURCHE SERIE SE (KE + PISTON)	550,20 €
BONNEVILLE	Toutes	MT105 KC	TWIN SHOCK SERIE K (2 AMORTISSEURS)	1614,60 €



## TRIUMPH

Modèle	Année	Code	Description	Prix TTC
SCRAMBLER	Toutes	FT104KE	KIT FOURCHE RESSORT ET REGLAGE COMPRESSION	239,20 €
SCRAMBLER	Toutes	FT104SE	KIT FOURCHE SERIE SE (KE + PISTON)	550,20 €
SCRAMBLER	Toutes	MT104 KC	TWIN SHOCK SERIE K (2 AMORTISSEURS)	1614,60 €

## TRIUMPH

Modèle	Année	Code	Description	Prix TTC
THRUXTON	Toutes	FT106KE	KIT FOURCHE RESSORT ET REGLAGE COMPRESSION	239,20 €
THRUXTON	Toutes	FT106SE	KIT FOURCHE SERIE SE (KE + PISTON)	550,20 €
THRUXTON	Toutes	MT106 KC	TWIN SHOCK SERIE K (2 AMORTISSEURS)	1614,60 €

## TRIUMPH

Modèle	Année	Code	Description	Prix TTC
TIGER 1050	Toutes	FT103RK	KIT FOURCHE SERIE SE (KE + PISTON)	478,40 €
TIGER 1050	Toutes	FT103KS	KIT RESSORTS / ENTRETOISE / HUILE	203,40 €
TIGER 1050	Toutes	F12T103S	KIT CARTOUCHE COMPLET	1010,70 €
TIGER 1050	Toutes	MT103 02ID	MONOSHOCK STANDARD PRECHARGE HYDRAULIQUE	1136,20 €
TIGER 1050	Toutes	MT103 02R	MONOSHOCK RACING SERIE R	1548,90 €
TIGER 800	Toutes	MT109 02ID	MONOSHOCK STANDARD PRECHARGE HYDRAULIQUE	1136,20 €
TIGER 800	Toutes	MT109 02R	MONOSHOCK RACING SERIE R	1548,90 €
TIGER 800 XC	Toutes	MT110 02ID	MONOSHOCK STANDARD PRECHARGE HYDRAULIQUE	1136,20 €
TIGER 800 XC	Toutes	MT110 02R	MONOSHOCK RACING SERIE R	1548,9 €
TIGER 800	Toutes	F12T111S	KIT CARTOUCHE COMPLET	1010,70 €
TIGER 800 XC	Toutes	F12T112S	KIT CARTOUCHE COMPLET	1010,70 €



## TRIUMPH

Modèle	Année	Code	Description	Prix TTC
DAYTONA 675	2006 / 2012	SDT104K	AMORTISSEUR DE DIRECTION K POSITION AVANT	496,40 €
DAYTONA 675	2006 / 2012	SDT104R	AMORTISSEUR DE DIRECTION RACING POSITION AVANT	616,00 €
DAYTONA 675	2006 / 2008	F12T101R	KIT CARTOUCHE RACING	1160,20 €
DAYTONA 675	2006 / 2008	FT101RK	KIT FOURCHE SERIE SE (KE + PISTON)	550,20 €
DAYTONA 675	2006 / 2008	FT101KS	KIT RESSORTS / ENTRETOISE / HUILE	203,40 €
DAYTONA 675	2006 / 2012	MT100 03IS	MONOSHOCK STANDARD PRECHARGE HYDRAULIQUE	1136,20 €
DAYTONA 675	2006 / 2012	MT100 03K	MONOSHOCK SERIE K	903,00 €
DAYTONA 675	2006 / 2012	MT100 03R	MONOSHOCK RACING SERIE R	1548,90 €





## TRIUMPH

Modèle	Année	Code	Description	Prix TTC
SPEED TRIPLE T595	Toutes	SDT102K	AMORTISSEUR DE DIRECTION K POSITION AVANT	496,40 €
SPEED TRIPLE T955	Toutes	SDT102R	AMORTISSEUR DE DIRECTION RACING POSITION AVANT	616,00 €
SPEED TRIPLE T955	Toutes	MT108 14IS	MONOSHOCK STANDARD PRECHARGE HYDRAULIQUE	1315,60 €
SPEED TRIPLE T955	Toutes	MT108 14KF	MONOSHOCK SERIE K	1082,40 €
SPEED TRIPLE T955	Toutes	FT108RK	KIT FOURCHE SERIE SE (KE + PISTON)	508,30 €
SPEED TRIPLE T955	Toutes	FT108KS	KIT RESSORTS / ENTRETOISE / HUILE	203,40 €
SPEED TRIPLE T955	Toutes	F12T108S	KIT CARTOUCHE COMPLET	1010,70 €
SPEED TRIPLE	2005 / 2010	SDT103K	AMORTISSEUR DE DIRECTION K POSITION AVANT	496,40 €
SPEED TRIPLE	2005 / 2010	SDT103R	AMORTISSEUR DE DIRECTION RACING POSITION AVANT	616,00 €
SPEED TRIPLE	2005 / 2010	FT100RK	KIT FOURCHE SERIE SE (KE + PISTON)	496,40 €
SPEED TRIPLE	2005 / 2010	FT100KS	KIT RESSORTS / ENTRETOISE / HUILE	203,40 €
SPEED TRIPLE	2005 / 2010	F12T100S	KIT CARTOUCHE COMPLET	1010,70 €
SPEED TRIPLE	2005 / 2010	MT102 14IS	MONOSHOCK STANDARD PRECHARGE HYDRAULIQUE	1315,60 €
SPEED TRIPLE	2005 / 2010	MT102 14KF	MONOSHOCK SERIE K	1082,40 €
SPEED TRIPLE	2011 / 2013	SDT107K	AMORTISSEUR DE DIRECTION K POSITION AVANT	502,40 €
SPEED TRIPLE	2011 / 2013	SDT107R	AMORTISSEUR DE DIRECTION RACING POSITION AVANT	622,00 €
SPEED TRIPLE	2011 / 2013	FT113RK	KIT FOURCHE SERIE SE (KE + PISTON)	508,30 €
SPEED TRIPLE	2011 / 2013	FT113KS	KIT RESSORTS / ENTRETOISE / HUILE	203,40 €
SPEED TRIPLE	2011 / 2013	F12T113S	KIT CARTOUCHE COMPLET	1070,50 €
SPEED TRIPLE	2011 / 2013	F12T113R	KIT CARTOUCHE COMPLET RACING	1309,70 €



## TRIUMPH

Modèle	Année	Code	Description	Prix TTC
Street triple	2007 / 2012	SDT105K	AMORTISSEUR DE DIRECTION K POSITION AVANT	496,40 €
Street triple	2007 / 2012	SDT105R	AMORTISSEUR DE DIRECTION RACING POSITION AVANT	616,00 €
Street triple	2007 / 2012	FT102KC	KIT FOURCHE RESSORT PLUS COMPRESSION	251,20 €
Street triple	2007 / 2012	FT102RKC	KIT FOURCHE SERIE S	604,00 €
Street triple	2007 / 2012	F12T102S	KIT CARTOUCHE COMPLET	1010,70 €
Street triple	2007 / 2012	MT101 15ID	MONOSHOCK STANDARD PRECHARGE HYDRAULIQUE	1136,20 €
Street triple	2007 / 2012	MT101 15K	MONOSHOCK SERIE KE	903,00 €
Street triple	2007 / 2012	MT101 15R	MONOSHOCK RACING SERIE R	1548,90 €
Street triple R	2009 / 2011	SDT106	AMORTISSEUR DE DIRECTION POSITION AVANT	460,50 €
Street triple R	2009 / 2012	F12T107R	KIT CARTOUCHE SERIE R STREET R	1309,70 €
Street triple R	2009 / 2012	FT107RK	KIT FOURCHE SERIE SE (KE + PISTON)	550,20 €
Street triple R	2009 / 2012	FT107KS	KIT RESSORTS / ENTRETOISE / HUILE	203,40 €
Street triple R	2009 / 2012	MT107 03K	MONOSHOCK SERIE KE	903,00 €
Street triple R	2009 / 2012	MT107 03P2	MONOSHOCK STANDARD PRECHARGE HYDRAULIQUE	1172,10 €
Street triple R	2009 / 2012	MT107 03R	MONOSHOCK RACING SERIE R	1578,80 €



## YAMAHA

Modèle	Année	Code	Description	Prix TTC
T MAX	2004 / 2007	FY108SE	KIT FOURCHE SERIE SE (KE + PISTON)	323,00 €
T MAX	2004 / 2007	FY108SEC	KIT FOURCHE SE (KE+PISTONS) + BOUCHON DE PRÉCHARGE	406,70 €
T MAX	2008 / 2013	FY118KE	KIT FOURCHE RESSORT ET REGLAGE COMPRESSION	197,40 €
T MAX	2008 / 2013	FY118SE	KIT FOURCHE SERIE SE (KE + PISTON)	550,20 €

## YAMAHA

Modèle	Année	Code	Description	Prix TTC
FZ 1	2006 / 2013	SDY115K	AMORTISSEUR DE DIRECTION K POSITION AVANT	520,30 €
FZ 1	2006 / 2013	SDY115R	AMORTISSEUR DE DIRECTION RACING POSITION AVANT	639,90 €
FZ 1	2006 / 2013	F12Y107R	KIT CARTOUCHE RACING	1190,10 €
FZ 1	2006 / 2013	FY107RK	KIT FOURCHE SERIE SE (KE + PISTON)	436,60 €
FZ 1	2006 / 2013	FY107KS	KIT RESSORTS / ENTRETOISE / HUILE	203,40 €
FZ 1	2006 / 2013	MY106 01KD	MONOSHOCK SERIE KD	586,10 €
FZ 1	2006 / 2013	MY106 01KDID	MONOSHOCK SERIE KD + PRECHARGE HYDRAULIQUE	831,30 €
FZ 1	2006 / 2013	MY106 17ID	MONOSHOCK STANDARD PRECHARGE HYDRAULIQUE	1220,00 €
FZ 1	2006 / 2013	MY106 17K	MONOSHOCK SERIE K	986,70 €
FZ 1	2006 / 2013	MY106 17R	MONOSHOCK RACING SERIE R	1578,80 €



MATRIS

## YAMAHA

Modèle	Année	Code	Description	Prix TTC
FZ 6	2004 / 2007	SDY110K	AMORTISSEUR DE DIRECTION K POSITION AVANT	496,40 €
FZ 6	2004 / 2007	SDY110R	AMORTISSEUR DE DIRECTION RACING POSITION AVANT	616,00 €
FZ 6 S2	2007 / 2011	SDY116K	AMORTISSEUR DE DIRECTION K POSITION AVANT	496,40 €
FZ 6 S2	2007 / 2011	SDY116R	AMORTISSEUR DE DIRECTION RACING POSITION AVANT	616,00 €
FZ 6 / FZ6 S2	2004 / 2012	FY103KE	KIT FOURCHE RESSORT ET REGLAGE COMPRESSION	239,20 €
FZ 6 / FZ6 S2	2004 / 2012	FY103SE	KIT FOURCHE SERIE SE (KE + PISTON)	550,20 €
FZ 6 / FZ6 S2	2004 / 2012	MY108 01KD	MONOSHOCK SERIE KD	586,10 €
FZ 6 / FZ6 S2	2004 / 2012	MY108 14KF	MONOSHOCK SERIE K	1064,50 €



## YAMAHA

Modèle	Année	Code	Description	Prix TTC
FZ 8 sauf ABS	2010 / 2013	SDY120K	AMORTISSEUR DE DIRECTION K POSITION AVANT	490,40 €
FZ 8 sauf ABS	2010 / 2013	SDY120R	AMORTISSEUR DE DIRECTION RACING POSITION AVANT	610,00 €
FZ 8	2010 / 2013	FY119RK	KIT FOURCHE SERIE SE (KE + PISTON)	418,60 €
FZ 8	2010 / 2013	FY119KS	KIT RESSORTS / ENTRETOISE / HUILE	203,40 €
FZ 8	2010 / 2013	FY119RKC	KIT FOURCHE SERIE RKC	550,20 €
FZ 8	2010 / 2013	F12Y119S	KIT CARTOUCHE COMPLET	1010,70 €
FZ 8 avec ABS	2011 / 2013	MY114 01KD	MONOSHOCK SERIE KD	586,10 €
FZ 8 avec ABS	2011 / 2013	MY114 25P5	MONOSHOCK K + PRECHARGE HYDRAULIQUE	1172,10 €
FZ 8	2010 / 2013	MY113 01KD	MONOSHOCK SERIE KD	586,10 €
FZ 8	2010 / 2013	MY113 01KDID	MONOSHOCK SERIE KD + PRECHARGE HYDRAULIQUE	831,30 €
FZ 8	2010 / 2013	MY113 17ID	MONOSHOCK STANDARD PRECHARGE HYDRAULIQUE	1220,00 €
FZ 8	2010 / 2013	MY113 17K	MONOSHOCK SERIE K	986,70 €
FZ 8	2010 / 2013	MY112 17R	MONOSHOCK RACING SERIE R	1578,80 €

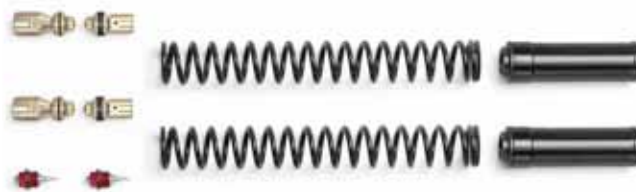

## YAMAHA

Modèle	Année	Code	Description	Prix TTC
MT 01	Toutes	F12Y114R	KIT CARTOUCHE RACING	1309,70 €
MT 01	Toutes	FY114RK	KIT FOURCHE SERIE SE (KE + PISTON)	526,30 €
MT 01	Toutes	FY114KS	KIT RESSORTS / ENTRETOISE / HUILE	203,40 €
MT 01	Toutes	MY109 14KF	MONOSHOCK SERIE K	1106,30 €
MT 03	Toutes	FY111KE	KIT FOURCHE RESSORT ET REGLAGE COMPRESSION	239,20 €
MT 03	Toutes	FY111SE	KIT FOURCHE SERIE SE (KE + PISTON)	550,20 €
MT 03	Toutes	MY112 17IS	MONOSHOCK STANDARD PRECHARGE HYDRAULIQUE	1220,00 €
MT 03	Toutes	MY112 17K	MONOSHOCK SERIE K	986,70 €
MT 03	Toutes	MY113 17R	MONOSHOCK RACING SERIE R	1578,80 €



## YAMAHA

Modèle	Année	Code	Description	Prix TTC
XJ 6	2009 / 2012	SDY119K	AMORTISSEUR DE DIRECTION K POSITION AVANT	496,40 €
XJ 6	2009 / 2012	SDY119R	AMORTISSEUR DE DIRECTION RACING POSITION AVANT	616,00 €
XJ 6	2009 / 2012	FY117KE	KIT FOURCHE RESSORT ET REGLAGE COMPRESSION	239,20 €
XJ 6	2009 / 2012	FY117SE	KIT FOURCHE SERIE SE (KE + PISTON)	550,20 €
XJ 6	2009 / 2012	MY111 02ID	MONOSHOCK STANDARD PRECHARGE HYDRAULIQUE	1136,20 €
XJ 6	2009 / 2012	MY111 02K	MONOSHOCK SERIE K	903,00 €
XJ 6	2009 / 2012	MY111 02R	MONOSHOCK RACING SERIE R	1548,90 €
XT 660	2004 / 2009	FY115KE	KIT FOURCHE RESSORT ET REGLAGE COMPRESSION	251,20 €

## YAMAHA

Modèle	Année	Code	Description	Prix TTC
R 1	2004 / 2008	SDY111K	AMORTISSEUR DE DIRECTION K POSITION ORIGINE	418,60 €
R 1	2004 / 2008	SDY111R	AMORTISSEUR DE DIRECTION RACING POSITION ORIGINE	538,20 €
R 1	2007 / 2008	F12Y112R	KIT CARTOUCHE RACING	1309,70 €
R 1	2007 / 2008	FY112RK	KIT FOURCHE SERIE SE (KE + PISTON)	550,20 €
R 1	2007 / 2008	FY112KS	KIT RESSORTS / ENTRETOISE / HUILE	203,40 €
R 1	2007 / 2008	MY107 09ID	MONOSHOCK STANDARD PRECHARGE HYDRAULIQUE	1136,20 €
R 1	2007 / 2008	MY107 09K	MONOSHOCK SERIE KE	903,00 €
R 1	2007 / 2008	MY107 09R	MONOSHOCK RACING SERIE R	1548,90 €
R 1	2009 / 2013	SDY117K	AMORTISSEUR DE DIRECTION K POSITION ORIGINE	418,60 €
R 1	2009 / 2013	SDY117R	AMORTISSEUR DE DIRECTION RACING POSITION ORIGINE	538,20 €
R 1	2009 / 2013	SDY118K	AMORTISSEUR DE DIRECTION K POSITION AVANT	520,30 €
R 1	2009 / 2013	SDY118R	AMORTISSEUR DE DIRECTION RACING POSITION AVANT	639,90 €
R 1	2009 / 2013	FY116RK	KIT FOURCHE SERIE SE (KE + PISTON)	430,60 €
R 1	2009 / 2013	FY116KS	KIT RESSORTS / ENTRETOISE / HUILE	203,40 €
R 1	2009 / 2013	F12Y116R	KIT CARTOUCHE RACING	1190,10 €
R 1	2009 / 2013	MY110 15P1	MONOSHOCK STANDARD PRECHARGE HYDRAULIQUE	1172,10 €
R 1	2009 / 2013	MY110 15K	MONOSHOCK SERIE K	903,00 €
R 1	2009 / 2013	MY110 15R	MONOSHOCK RACING SERIE R	1578,80 €



## YAMAHA

Modèle	Année	Code	Description	Prix TTC
R 6	2006 / 2012	SDY113K	AMORTISSEUR DE DIRECTION K POSITION AVANT	514,30 €
R 6	2006 / 2012	SDY113R	AMORTISSEUR DE DIRECTION RACING POSITION AVANT	633,90 €
R 6	2006 / 2012	SDY114K	AMORTISSEUR DE DIRECTION K UTILISATION SANS CLE	538,20 €
R 6	2006 / 2012	SDY114R	AMORTISSEUR DE DIRECTION RACING SANS CLE	657,80 €
R 6	2006 / 2007	F12Y104R	KIT CARTOUCHE RACING	1309,70 €
R 6	2006 / 2007	FY104RK	KIT FOURCHE SERIE SE (KE + PISTON)	490,40 €
R 6	2006 / 2007	FY104KS	KIT RESSORTS / ENTRETOISE / HUILE	203,40 €
R 6	2008 / 2012	F12Y110R	KIT CARTOUCHE RACING	1309,70 €
R 6	2008 / 2012	FY110RK	KIT FOURCHE SERIE SE (KE + PISTON)	484,40 €
R 6	2008 / 2012	FY110KS	KIT RESSORTS / ENTRETOISE / HUILE	203,40 €
R 6	2006 / 2012	MY105 02ID	MONOSHOCK STANDARD PRECHARGE HYDRAULIQUE	1136,20 €
R 6	2006 / 2012	MY105 02K	MONOSHOCK SERIE K	903,00 €
R 6	2006 / 2012	MY105 02R	MONOSHOCK RACING SERIE R	1548,90 €



## FOURCHE SUPERBIKE PRESSURISÉE

Matris est depuis plusieurs années partenaire des teams GP, et cette expérience a fait naître ce qui se fait de mieux en terme de suspensions racing : la F43P. Légère et extrêmement performante, elle est disponible en 2 diamètres (50/54 ou 51/56) et adaptable aux étriers d'entraxe 108 comme 110 mm.

Code	Description	Prix TTC
F43P 5054100	FOURCHE RACING PRESSURISÉE 43mm 50 54 100	8013,20 €
F43P 5054108	FOURCHE RACING PRESSURISÉE 43mm 50 54 108	8013,20 €
F43P 5156108	FOURCHE RACING PRESSURISÉE 43mm 51 56 100	8013,20 €
RESSORT	MONOSHOCK	139,53 €
RESSORT FOURCHE	KIT RESSORTS FOURCHE	167,44 €
ROTULE	AMORTISSEUR DE DIRECTION	48,84 €
SP 00 FR6	BRIDE TYPE R6	62,79 €





OZ Motorbike est depuis toujours le spécialiste des roues racing, que ce soit dans les rallyes des championnats du monde ou en Formule 1. Depuis 2 ans, OZ crée des roues pour les teams GP, MOTO2, MOTO3, Supersport et Superbike.

Les roues OZ ont la particularité, en plus d'être extrêmement esthétiques, d'être les plus légères et les plus rigides. Réalisées en aluminium forgé allégé (Piega), ou en magnésium forgé (Cattiva), elles sont disponibles en version route (homologuées JWL) ou racing. Elles sont disponibles aussi bien pour les versions monobras que pour les versions de bras oscillant standard.

Les couleurs standards sont le noir (brillant ou mat) et l'or. Sur demande peuvent être réalisées des couleurs spécifiques, soit en anodisation soit en peinture. (en option 119,60 € par roue).

Les roues sont livrées avec des valves de roues coudées, les roulements et les entretoises. Les disques d'origine se montent sur ces roues, seules les couronnes sont spécifiques mais peuvent être livrées sur demande (tarif nous consulter).



## APRILIA

\* Prix TTC indiqués pour une paire

Modèle	Année	PIEGA	PIEGA R	CATTIVA
RSV4 R / FACTORY	2009 / 2013	2146,70 €	2294,80 €	3658,10 €
RSV 1000 R	2001 / 2003	2146,70 €	2294,80 €	-
RSV 1000R / FACTORY	2006 / 2009	2146,70 €	2294,80 €	-
TUONO 1000 R	2006 / 2011	2146,70 €	2294,80 €	-

## BMW

\* Prix TTC indiqués pour une paire

Modèle	Année	PIEGA	PIEGA R	CATTIVA
S1000 RR	2009 / 2011	2320,60 €	2294,80 €	3658,10 €
K1200R / S - K1300R / S	2001 / 2003	2320,60 €	-	-

## BMW

\* Prix TTC indiqués pour une paire

Modèle	Année	Code	Description	Prix TTC
S1000 RR	2008 / 2010	REPLICA SBK ALU	PAIRE DE ROUES ALUMINIUM FORGE REPLICA WSBK 6 BRANCHES	2772,00 €
S 1000 RR	2008 / 2010	REPLICA SBK MAGNESIUM	PAIRE DE ROUES MAGNESIUM FORGE REPLICA WSBK 6 BRANCHES	3980,00 €



REPLICA SBK

## DUCATI

\* Prix TTC indiqués pour une paire

Modèle	Année	PIEGA	PIEGA R	CATTIVA
SPORT CLASSIC	Toutes	1986,00 €	-	-
SS900 - MONSTER - 888	Toutes	2146,70 €	-	-
SS 900 i.e.	1998 / 2002	2146,70 €	-	-
MONSTER 1000IE ST2-ST4-ST4S-S4	2003 / 2005	2146,70 €	-	-
749 / S - 999 / S / R	Toutes	2146,70 €	2294,80 €	3658,10 €
MONSTER S4R - S4S	2003 / 2006	1986,00 €	2135,00 €	3192,00 €
MONSTER S4R / S Testastretta	2006 / 2008	1986,00 €	2135,00 €	3192,00 €
MONSTER S2R 800/1000	2005 / 2008	1986,00 €	2135,00 €	3192,00 €
MONSTER 796	2010	1986,00 €	2135,00 €	3192,00 €
MONSTER 1100 / S	2009 / 2012	1986,00 €	2135,00 €	3192,00 €
748/916/996/998	Toutes	1986,00 €	2135,00 €	3192,00 €
748/916/996/998 (6.00")	Toutes	1986,00 €	2135,00 €	3192,00 €
MULTISTRADA 1000	2002 / 2006	1986,00 €	-	-
MULTISTRADA 1100	2007 / 2009	1986,00 €	-	-
MULTISTRADA 1200	2010	1986,00 €	-	-
HYPERMOTARD	2008 / 2012	1986,00 €	-	-
848	2008 / 2012	1986,00 €	2135,00 €	3192,00 €
1098 / 1198 / STREETFIGHTER	2008 / 2012	1986,00 €	2135,00 €	3192,00 €
PANIGALE	2012 / 2013	1986,00 €	2135,00 €	3192,00 €
DESMO16 RR	2008	1986,00 €	2135,00 €	3192,00 €



PIEGA R (gold)

Roues 5 branches  
Aluminium forgé allégé

CATTIVA (black)

Roues 6 branches  
Magnésium allégé

PIEGA	Roues 5 branches en Aluminium forgé allégé (HOMOLOGUÉ)
PIEGA R	Roues 5 branches en Aluminium forgé allégé (RACING)
CATTIVA	Roues 6 branches en Magnésium forgé (HOMOLOGUÉ)
CATTIVA R	Sur demande (RACING)

## HONDA

\* Prix TTC indiqués pour une paire

Modèle	Année	PIEGA	PIEGA R	CATTIVA
CBR 600 RR	2003 / 2004	2146,70 €	-	-
CBR 600 RR	2005 / 2006	2146,70 €	-	-
CBR 600 RR	2007 / 2012	2146,70 €	2294,80 €	3658,10 €
HORNET 600	2007 / 2008	2146,70 €	-	-
HORNET 900	2001 / 2007	2146,70 €	-	-
VTR 100 SP1/SP2 (RC51)	2003 / 2006	2146,70 €	-	-
CBR 1000 RR	2004 / 2007	2146,70 €	2294,80 €	3658,10 €
CBR FIREBLADE	2008 / 2012	2146,70 €	2294,80 €	3658,10 €

## KAWASAKI

\* Prix TTC indiqués pour une paire

Modèle	Année	PIEGA	PIEGA R	CATTIVA
ZX 6R / ZX 6RR	2005 / 2012	2146,70 €	2294,80 €	3658,10 €
Z 1000	2003 / 2006	2146,70 €	-	-
Z 1000	2007 / 2008	2146,70 €	-	-
ZX 10R	2004 / 2005	2146,70 €	-	-
ZX 10R	2006 / 2012	2146,70 €	2294,80 €	3658,10 €
ZX 12R	2000 / 2006	2146,70 €	-	-
ZZR 1400	2006 / 2008	2146,70 €	-	-

## KTM

\* Prix TTC indiqués pour une paire

Modèle	Année	PIEGA	PIEGA R	CATTIVA
RC8	Toutes	2146,70 €	2294,80 €	-
SUPERDUKE	Toutes	2146,70 €	2294,80 €	-



PIEGA	Roues 5 branches en Aluminium forgé allégé (HOMOLOGUÉ)
PIEGA R	Roues 5 branches en Aluminium forgé allégé (RACING)
CATTIVA	Roues 6 branches en Magnésium forgé (HOMOLOGUÉ)
CATTIVA R	Sur demande (RACING)

## MV AGUSTA

\* Prix TTC indiqués pour une paire

Modèle	Année	PIEGA	PIEGA R	CATTIVA
F4	Toutes	2146,70 €	-	3192,00 €
BRUTALE	Toutes	2146,70 €	-	3192,00 €
F3	Toutes	2146,70 €	-	-

## SUZUKI

\* Prix TTC indiqués pour une paire

Modèle	Année	PIEGA	PIEGA R	CATTIVA
GSX-R 600	2001 / 2005	2146,70 €	-	-
GSX-R 600	2006 / 2007	2146,70 €	2294,80 €	3658,10 €
GSX-R 600	2008 / 2012	2146,70 €	2294,80 €	3658,10 €
GSX-R 750	2000 / 2005	2146,70 €	-	-
GSX-R 750	2006 / 2007	2146,70 €	2294,80 €	3658,10 €
GSX-R 750	2008 / 2012	2146,70 €	2294,80 €	3658,10 €
GSX-R 1000	2001 / 2004	2146,70 €	-	-
GSX-R 1000	2005 / 2008	2146,70 €	2294,80 €	3658,10 €
GSX-R 1000	2009 / 2012	2146,70 €	2294,80 €	3658,10 €
GSX-R 1300 HAYABUSA	1999 / 2007	2243,30 €	-	-
GSX-R 1300 HAYABUSA	2008 / 2012	2243,30 €	-	-
B-KING	2008 / 2011	2243,30 €	-	-

## TRIUMPH

\* Prix TTC indiqués pour une paire

Modèle	Année	PIEGA	PIEGA R	CATTIVA
DAYTONA 675	2006 / 2010	2146,70 €	-	-
SPEED TRIPLE	2005 / 2007	2146,70 €	-	-
SPEED TRIPLE	2008 / 2011	2146,70 €	-	-
STREET TRIPLE	2007 / 2011	2146,70 €	-	-
STREET TRIPLE R	2011 / 2012	2146,70 €	-	-

## YAMAHA

\* Prix TTC indiqués pour une paire

Modèle	Année	PIEGA	PIEGA R	CATTIVA
R6	2003 / 2012	2243,30 €	2294,80 €	3658,10 €
R1	1998 / 2001	2243,30 €	-	-
R1	2002 / 2003	2243,30 €	-	-
R1	2004 / 2012	2243,30 €	2294,80 €	3658,10 €
FZ1	2006 / 2009	2243,30 €	-	-
FZS 1000	2001 / 2005	2243,30 €	-	-
XJR 1300	2003 / 2009	2243,30 €	-	-
MT 01	2005 / 2009	2243,30 €	-	-





Créé dans les années 1970, DYMAG est synonyme depuis 40 ans de performance et de technologie. Initialement tourné vers le magnésium, DYMAG a développé depuis une gamme complète de roues en carbone, extrêmement légères, résistantes et esthétiques. Ces roues permettent une diminution très importante des masses tournantes et donc de l'effet gyroscopique qui en découle, permettant ainsi de favoriser les mises sur l'angle rapides de la moto, gagnant en vivacité et en efficacité.

Les roues sont livrées avec des valves de roues coudées, les roulements et les entretoises, ainsi que les portes couronne si nécessaire. Les disques d'origine se montent sur ces roues, seules les couronnes sont spécifiques mais peuvent être livrées sur demande (tarif nous consulter).

Les roues sont homologuées et correspondent aux standards internationaux JWL et DOT.



MODELE CA5

## LISTE D'APPLICATION DES ROUES CARBONE DYMAG (contactez nous pour les codes articles)

ROUE AVANT	1460 € TTC
ROUE ARRIERE	1740 € TTC
PAIRE DE ROUE	3200 € TTC

### APRILIA

RS 250	SL 1000 FALCO	RSV 1000	TUONO	RSV4
--------	---------------	----------	-------	------

### BENELLI

TORNADO
---------

### BIMOTA

DB 2	DB 3	DB 4	SB 6	SB 8
VT 500	YB 8			

### BUELL

1000 LIGHTNING	S 1	S 1 DOUBLE DISQUE
----------------	-----	-------------------

### BMW

R 1100 S	1200 RS	S 1000 RR
----------	---------	-----------

### CAGIVA

RAPTOR	RAPTOR RACE
--------	-------------

### CONFEDERATE

AMERICA GT	HELLCAT
------------	---------

### DUCATI

620ie MONSTER	620 SPORT	695 MONSTER	696 / 796 / 1100 MONSTER	748 / 916 / 998
750-800 PASO / SPORT / SS	851 / 888	MONSTER S2 S4 S2R S4R	HYPERMOTARD	MULTISTRADA
ST2 ST3 ST4	749 / 999	848 / 1098 / 1198	STREET FIGHTER	PANIGALE

### HARLEY DAVIDSON

SPORTSTER 883	SPORTSTER 1200	SPORTSTER 1300	V ROD	FXST 134
---------------	----------------	----------------	-------	----------

### HONDA

RS 125	RS 250	NSR 250 - 400	TSR 250	RVF 400
NC23 NC30 NC35	NT650	CBR 600 R / RR	CBR 1000 R / RR	RC30 RC45
RVF 750	VFR 750 / 800	CBR 900	HORNET 600 900	CB 1000

### KAWASAKI

KR 250 / 350 / 500	ZEPHYR 400 / 1100	ZRX 400	ZXR 400 / 600	GPZ 550 / 600 / 900
ZX 6 R / RR	ER 6 / VERSYS	Z 750 / 800 / 1000	ZXR 750	ZX 10 R
ZRX 1100 / 1200	ZZR 1100 / 1200 / 1400	ZX 12 R		

### KTM

125 SUPERMONO	DUKE	950 ADVENTURE	950 SM	990 SUPERDUKE
RC8				

### MV AGUSTA

BRUTALE	F3	F4
---------	----	----

### SUZUKI

RGV 250	BANDIT 400 / 600 / 1200	GSR 600 / 750	RG 500 GAMMA	SV 650 / 1000
GSXR 600 / 750 / 1000	RF 600 / 900	GS 750 / 1200	KATANA	TL 1000 S
GSXR 1100	B KING			

### TRIUMPH

TT600	600 / 750 / 900 / 955DAYTONA	DAYTONA 675	STREET TRIPLE	TIGER 900 / 1050
SPEED TRIPLE	SPRINT ST	SPEEDMASTER	BONNEVILLE	

### YAMAHA

TZ(R) 125 / 250 / 350 / 750	FZR 400 / 750 / 1000	RD 500 LC	FZR 600 / 1000 FAZER	YZF 750
TDM 850	THUNDERACE	MT 01	FJ 1100 / 1200	
XJR 1200 / 1300	R 6	R 1	VMAX 1200	





# Kineo

Crée en 2008, la société qui produit les roues Kineo est née de l'aventure des Grands Prix, en apportant notamment son soutien et ses connaissances dans le développement des Honda de GP au début des années 2000. Puis, en 2009, les premières roues KINEO ont été présentées au public. Ces roues ont été développées suite à de nombreuses demandes de sociétés spécialisées dans la réalisation de motos en petite série, qui souhaitaient un produit léger, extrêmement résistant et rigide, avec une technologie tubeless et alliant un design remarquable.

Aujourd'hui, plus de 60 applications différentes sont disponibles afin de vous permettre d'équiper vos préparations aussi bien en partant de bases sportives, café racer ou encore supermotard.

Disponibles en trois couleurs, les roues KINEO sont livrées prêtes à monter et sauront satisfaire les plus exigeants d'entre vous.

Les roues sont livrées avec des valves de roues coudées, les roulements et les entretoises, ainsi que les portes couronne et couronnes si nécessaire. Les moyeux sont taillés dans la masse afin d'assurer une rigidité parfaite et une qualité de fabrication exemplaire.

Les roues KINEO sont homologuées pour un usage routier.

DESCRIPTION	STANDARD	OPTION
RAYONS COULEUR INOX	OUI	-
RAYONS COULEUR NOIRE	-	80 € PAR ROUE
COURONNE TYPE ORIGINE (si prévue)	OUI	-
COURONNE DIFFERENTE	-	A PRECISER
COULEUR DE CERCLE	noir brillant (sauf 5x17 et 6x17), noir mat ou alu brossé	-
AUTRE COULEUR DE CERCLE	-	100 € PAR ROUE
COULEUR DU MOYEU	noir mat, noir brillant, argent, magnesium, titane	-
AUTRE COULEUR DE MOYEU	-	90 € PAR ROUE (rouge, bleu, vert, or, orange)
COULEUR DES ATTACHES RAYONS (NIPPLES)	noir, argent, titane, rouge, bleu, vert, or, orange	AUTRES COULEURS INDISPONIBLES



ATTACHES RAYONS (NIPPLES)

## APRILIA

\* Couronne incluse

Modèle	Année	Dimension Avant	Tarif TTC	Dimension Arrière	Tarif TTC
DORSODURO 750	2007 / 2013	3,5 x 17	1034,00 €	6 x 17	1479,50 €
				5,5 x 17	1369,40 €
DORSODURO 1200	2009 / 2013	3,5 x 17	1034,00 €	6 x 17	1479,50 €
				5,5 x 17	1369,40 €
CAPONORD 1200	2013	3,5 x 17	1034,00 €	6 x 17	1479,50 €
				5,5 x 17	1369,40 €

## BENELLI

\* Couronne incluse

Modèle	Année	Dimension Avant	Tarif TTC	Dimension Arrière	Tarif TTC
TNT 899	2010 / 2013	3,5 x 17	1034,00 €	6 x 17	1479,50 €
				5,5 x 17	1369,40 €
TNT / CAFE R / CENTURY R1130	2004 / 2013	3,5 x 17	1034,00 €	6 x 17	1479,50 €
				5,5 x 17	1369,40 €
TRE K 1130 AMAZONAS	2007 / 2013	2,5 x 19	1047,70 €	4,25 x 17	1347,90 €
TRE K 899 AMAZONAS	2008 / 2011	2,5 x 19	1047,70 €	4,25 x 17	1347,90 €

## BIMOTA

\* Couronne incluse

Modèle	Année	Dimension Avant	Tarif TTC	Dimension Arrière	Tarif TTC
DB 6	2006 / 2013	3,5 x 17	1034,00 €	5,5 x 17	1369,40 €

## BMW

\* Couronne incluse

Modèle	Année	Dimension Avant	Tarif TTC	Dimension Arrière	Tarif TTC
F 650 GS	2008 / 2012	2,15 x 21	1058,50 €	3,75 x 17	1316,80 €
		2,5 x 19	1008,00 €	4,25 x 17	1369,40 €
F 700 GS	2012 / 2013	2,15 x 21	1058,50 €	3,75 x 17	1316,80 €
		2,5 x 19	1008,00 €	4,25 x 17	1369,40 €
F 800 GS	2008 / 2013	2,15 x 21	1098,00 €	4,25 x 17	1347,90 €
		2,5 x 19	1047,70 €		
F 800 R	2009 / 2013	3,5 x 17	1058,50 €	5,5 x 17	1369,40 €
R 850 GS	1999 / 2001	2,5 x 19	1229,50 €	4,25 x 17	942,50 €
R1150GS / R1150GS ADVENTURE	1999 / 2006	2,5 x 19	1229,50 €	4,25 x 17	942,50 €
		2,15 x 21	1276,20 €		
R1200GS / R1200GS ADVENTURE	2004 / 2012	2,5 x 19	1229,50 €	4,25 x 17	942,50 €
		2,15 x 21	1276,20 €		
		3,5 x 17	1223,50 €		
R1200GS / R1200GS ADVENTURE	2013	3,5 x 19	1261,80 €	5 x 17	962,80 €
		2,15 x 21	1276,20 €		
		3,5 x 17	1223,50 €		
R1200R / R1200R CLASSIC	2006 / 2013	3,5 x 17	1223,50 €	5,5 x 17	977,10 €
				6 x 17	1108,70 €
R1200S	2006 / 2010	3,5 x 17	1223,50 €	5,5 x 17	977,10 €
				6 x 17	1108,70 €
HP2 MEGAMOTO	2007 / 2012	3,5 x 17	1223,50 €	5,5 x 17	977,10 €
				6 x 17	1108,70 €
HP2 ENDURO	2006 / 2009	2,15 x 21	1211,50 €	4,25 x 18	996,30 €
		2,5 x 19	1163,70 €	4,25 x 17	942,50 €



## DUCATI

\* Couronne incluse

Modèle	Année	Dimension Avant	Tarif TTC	Dimension Arrière	Tarif TTC
MONSTER 696	2008 / 2013	3,5 x 17	1034,00 €	5,5 x 17	1369,40 €
MONSTER 796	2010 / 2013	3,5 x 17	1176,90 €	6 x 17	1519,00 €
HYPERMOTARD 796	2009 / 2012	3,5 x 17	1176,90 €	6 x 17	1519,00 €
HYPERMOTARD / HYPER. SP	2013	3,5 x 17	1176,90 €	6 x 17	1519,00 €
HYPERSTRADA 821	2013	3,5 x 17	1176,90 €	6 x 17	1519,00 €
STREET FIGHTER 848	2011 / 2013	3,5 x 17	1176,90 €	6 x 17	1519,00 €
MONSTER S4R 996	2003 / 2007	3,5 x 17	1176,90 €	6 x 17	1519,00 €
SPORT CLASSIC GT1000	2006 / 2012	3,5 x 17	1034,00 €	5,5 x 17	1369,40 €
SPORT 1000 / PAUL SMART	2006 / 2012	3,5 x 17	1034,00 €	5,5 x 17	1369,40 €
MONSTER S2R 1000	2005 / 2007	3,5 x 17	1176,90 €	6 x 17	1519,00 €
MONSTER 1100 / 1100 S / 1100 EVO	2008 / 2013	3,5 x 17	1176,90 €	6 x 17	1519,00 €
HYPERMOTARD 1100 / 1100 S / 1100 EVO / 1100 EVO SP	2008 / 2012	3,5 x 17	1176,90 €	6 x 17	1519,00 €
MULTISTRADA 1200	2009 / 2013	3,5 x 17	1176,90 €	6 x 17	1519,00 €
STREET FIGHTER 1200 / S	2008 / 2013	3,5 x 17	1176,90 €	6 x 17	1519,00 €

## HONDA

\* Couronne incluse

Modèle	Année	Dimension Avant	Tarif TTC	Dimension Arrière	Tarif TTC
TRANSALP 700 XLV	2007 / 2013	2,5 x 19	1047,70 €	3,75 x 17	1316,80 €
		2,15 x 21	1098,00 €	4,25 x 17	1347,90 €
TRANSALP 700 XLV ABS	2009 / 2013	2,5 x 19	1047,70 €	3,75 x 17	1316,80 €
		2,15 x 21	1098,00 €	4,25 x 17	1347,90 €
CB1000R / CB1000R ABS	2008 / 2013	3,5 x 17	1176,90 €	6 x 17	1519,00 €
X ELEVEN 1100	1999 / 2001	3,5 x 17	1034,00 €	5,5 x 17	1369,40 €
				6 x 17	1479,50 €
CB 1100 F	2013	2,5 x 18	1069,20 €	4,25 x 18	1374,20 €

## HUSQVARNA

\* Couronne incluse

Modèle	Année	Dimension Avant	Tarif TTC	Dimension Arrière	Tarif TTC
NUDA 900 / NUDA 900 R	2011 / 2013	3,5 x 17	1058,50 €	5,5 x 17	1369,40 €
				6 x 17	1479,50 €

## KAWASAKI

\* Couronne incluse

Modèle	Année	Dimension Avant	Tarif TTC	Dimension Arrière	Tarif TTC
Z 750	2003 / 2012	3,5 x 17	1034,00 €	5,5 x 17	1369,40 €
				6 x 17	1479,50 €
Z 800	2013	3,5 x 17	1034,00 €	5,5 x 17	1369,40 €
				6 x 17	1479,50 €
W 800	2010 / 2013	2,5 x 19	1003,50 €	4,25 x 18	1374,20 €
Z 1000	2003 / 2006	3,5 x 17	1034,00 €	6 x 17	1479,50 €
Z 1000	2007 / 2013	3,5 x 17	1034,00 €	6 x 17	1479,50 €
Z 1000 ABS	2010 / 2013	3,5 x 17	1034,00 €	6 x 17	1479,50 €
ZRX 1200 / R / S	2000 / 2006	3,5 x 17	1034,00 €	5,5 x 17	1374,20 €
				6 x 17	1479,50 €



## KTM

Modèle	Année	Dimension Avant	Tarif TTC	Dimension Arrière	* Couronne incluse Tarif TTC
690 SMC / SMC R	2008 / 2013	3,5 x 17	974,80 €	5 x 17	1369,80 €
				5,5 x 17	1369,40 €
690 DUKE / DUKE R	2012 / 2013	3,5 x 17	974,80 €	5 x 17	1369,80 €
				5,5 x 17	1369,40 €
950 / 990 ADVENTURE	2003 / 2013	2,15 x 2,21	1098,00 €	4,25 x 18	1374,20 €
		2,5 x 19	1047,70 €	4,25 x 17	1347,90 €
950 / 990 SM	2005 / 2011	3,5 x 17	1034,00 €	5,5 x 17	1369,40 €
				6 x 17	1479,50 €
990 SM R ABS	2012 / 2013	3,5 x 17	1034,00 €	5,5 x 17	1369,40 €
				6 x 17	1479,50 €
990 SM T	2009 / 2011	3,5 x 17	1034,00 €	5,5 x 17	1369,40 €
				6 x 17	1479,50 €
990 SM T ABS	2011 / 2013	3,5 x 17	1034,00 €	5,5 x 17	1369,40 €
				6 x 17	1479,50 €
990 SUPERDUKE	2005 / 2011	3,5 x 17	1034,00 €	5,5 x 17	1369,40 €
				6 x 17	1479,50 €
990 SUPERDUKE R ABS	2012 / 2013	3,5 x 17	1034,00 €	5,5 x 17	1369,40 €
				6 x 17	1479,50 €
1190 ADVENTURE	2013	3,5 x 19		5 x 17	1359,90 €
1190 ADVENTURE R	2013	3,5 x 19	1098,00 €	4,25 x 18	1374,20 €

## MOTO GUZZI

Modèle	Année	Dimension Avant	Tarif TTC	Dimension Arrière	* Couronne incluse Tarif TTC
GRISO 850 / 1100	2005 / 2011	3,5 x 17	1176,90 €	5,5 x 17	1019,00 €
GRISO 1200 8V	2007 / 2013	3,5 x 17	1176,90 €	5,5 x 17	1019,00 €
GRISO 1200 8V SE	2009 / 2013	3,5 x 17	1176,90 €	5,5 x 17	1019,00 €
		3,5 x 17	1176,90 €	5,5 x 17	1019,00 €
SPORT 1200 / SPORT 1200 4V	2006 / 2013	3,5 x 17	1176,90 €	5,5 x 17	1019,00 €
		3,5 x 17	1176,90 €	5,5 x 17	1019,00 €
STELVIO 1200	2008 / 2013	2,5 x 19	1187,60 €	4,25 x 17	1019,00 €
				5,5 x 17	1019,00 €

## MOTO MORINI

Modèle	Année	Dimension Avant	Tarif TTC	Dimension Arrière	* Couronne incluse Tarif TTC
CORSARO 1200	2005 / 2013	3,5 x 17	1034,00 €	5,5 x 17	1369,40 €
				6 x 17	1479,50 €
GRANPASSO 1200	2008 / 2013	2,5 x 19	1047,70 €	4,25 x 17	1347,90 €
				5,5 x 17	1369,40 €
SCRAMBLER 1200	2008 / 2013	2,5 x 19	1047,70 €	4,25 x 17	1347,90 €
				5,5 x 17	1369,40 €
9 1/2	2006 / 2011	3,5 x 17	1034,00 €	5,5 x 17	1369,40 €
				6 x 17	1479,50 €

## MV AGUSTA

Modèle	Année	Dimension Avant	Tarif TTC	Dimension Arrière	Tarif TTC
BRUTALE 675	2012 / 2013	3,5 x 17	1176,90 €	6 x 17	1519,00 €
BRUTALE 800	2012 / 2013	3,5 x 17	1176,90 €	6 x 17	1519,00 €
RIVALE 800	2012 / 2013	3,5 x 17	1176,90 €	6 x 17	1519,00 €
BRUTALE 910	2005 / 2011	3,5 x 17	1176,90 €	6 x 17	1519,00 €
BRUTALE 920	2011 / 2012	3,5 x 17	1176,90 €	6 x 17	1519,00 €
BRUTALE 989 R	2007 / 2011	3,5 x 17	1176,90 €	6 x 17	1519,00 €
BRUTALE 990 R	2009 / 2012	3,5 x 17	1176,90 €	6 x 17	1519,00 €
BRUTALE 1078	2007 / 2011	3,5 x 17	1176,90 €	6 x 17	1519,00 €
BRUTALE 1090	2009 / 2013	3,5 x 17	1176,90 €	6 x 17	1519,00 €



SUZUKI

\* Couronne incluse

Modèle	Année	Dimension Avant	Tarif TTC	Dimension Arrière	Tarif TTC
GLADIUS 650	2009 / 2013	3,5 x 17	1034,00 €	5 x 17	1359,90 €
				5,5 x 17	1369,40 €
DL 650 V STORM	2004 / 2011	2,5 x 19	1047,70 €	4,25 x 17	1369,40 €
DL 650 V STORM ABS	2011 / 2013	2,5 x 19	1047,70 €	4,25 x 17	1369,40 €

TRIUMPH

\* Couronne incluse

Modèle	Année	Dimension Avant	Tarif TTC	Dimension Arrière	Tarif TTC
STREET TRIPLE / R	2007 / 2012	3,5 x 17	1034,00 €	5 x 17	1369,40 €
TIGER 800	2011 / 2013	2,15 x 21	1098,00 €	4,25 x 17	1347,90 €
		2,5 x 19	1047,70 €		
		3,5 x 17	1034,00 €	5,5 x 17	1369,40 €
TIGER 800 XC	2011 / 2013	2,15 x 21	1098,00 €	4,25 x 17	1347,90 €
		2,5 x 19	1047,70 €		
		3,5 x 17	1034,00 €	5,5 x 17	1369,40 €
BONNEVILLE / BONNEVILLE SE (compteur mécanique)	2009 / 2011	3,5 x 17	995,00 €	3,75 x 17	1316,80 €
				4,25 x 17	1347,90 €
				5 x 17	1359,90 €
				5,5 x 17	1369,40 €
BONNEVILLE	2011 / 2013	3,5 x 17	995,00 €	3,75 x 17	1316,80 €
				4,25 x 17	1347,90 €
				5 x 17	1359,90 €
				5,5 x 17	1369,40 €
BONNEVILLE T100 (compteur méca)	2008 / 2011	2,5 x 19	1003,50 €	3,75 x 17	1316,80 €
				4,25 x 17	1347,90 €
		3,5 x 17	995,00 €	5 x 17	1359,90 €
				5,5 x 17	1369,40 €
BONNEVILLE T100	2011 / 2013	2,5 x 19	1003,50 €	3,75 x 17	1316,80 €
				4,25 x 17	1347,90 €
		3,5 x 17	995,00 €	5 x 17	1359,90 €
				5,5 x 17	1369,40 €
SCRAMBLER (compteur mécanique)	2006 / 2011	2,5 x 19	1003,50 €	3,75 x 17	1316,80 €
				4,25 x 17	1347,90 €
				5 x 17	1359,90 €
				5,5 x 17	1369,40 €
SCRAMBLER	2011 / 2013	2,5 x 19	1003,50 €	3,75 x 17	1316,80 €
				4,25 x 17	1347,90 €
				5 x 17	1359,90 €
				5,5 x 17	1369,40 €
THRUXTON (compteur mécanique)	2004 / 2011	2,5 x 18	1003,50 €	3,75 x 17	1316,80 €
				4,25 x 17	1347,90 €
		3,5 x 17	995,00 €	5 x 17	1359,90 €
				5,5 x 17	1369,40 €
THRUXTON	2011 / 2013	2,5 x 18	1003,50 €	3,75 x 17	1316,80 €
				4,25 x 17	1347,90 €
		3,5 x 17	995,00 €	5 x 17	1359,90 €
				5,5 x 17	1369,40 €
SPEED TRIPLE 955	2002 / 2004	3,5 x 17	1176,90 €	6 x 17	1519,00 €
SPEED 1050	2005 / 2010	3,5 x 17	1176,90 €	6 x 17	1519,00 €
SPEED 1050	2011 / 2013	3,5 x 17	1176,90 €	6 x 17	1519,00 €
TIGER 1050	2006 / 2013	3,5 x 17	1034,00 €	5,5 x 17	1369,40 €
TIGER 1050 SPORT	2013	3,5 x 17	1176,90 €	6 x 17	1519,00 €
EXPLORER 1200	2011 / 2013	2,5 x 19	1187,70 €	4,25 x 17	942,50 €
EXPLORER 1200 XC	2012 / 2013	2,5 x 19	1187,70 €	4,25 x 17	942,50 €

YAMAHA

Modèle	Année	Dimension Avant	Tarif TTC	Dimension Arrière	Tarif TTC
1100 BULLDOG	2002 / 2006	3,5 x 17	1187,70 €	5,5 x 17	1182,80 €
SUPER TENERE 1200	2010 / 2013	2,5 x 19	1192,40 €	4,25 x 17	1200,80 €
XJR 1300 / SP	1999 / 2004	3,5 x 17	1034,00 €	5,5 x 17	1369,40 €
				6 x 17	1479,50 €
XJR 1300	2005 / 2012	3,5 x 17	1034,00 €	5,5 x 17	1369,40 €
				6 x 17	1479,50 €
MT01 / MT01 SP	2005 / 2011	3,5 x 17	1034,00 €	6 x 17	1479,50 €

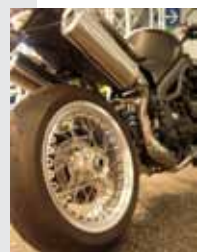

# alpina

Alpina raggi est le leader européen de la fabrication des rayons pour les roues, de vélo, de voiture ou bien évidemment de moto.

Ils sont aussi les précurseurs et les spécialistes depuis de nombreuses années des roues Tubeless pour le cross et le supermotard, ayant été les premiers à développer ce système dans ces disciplines. Aujourd'hui, ce qui était un pari il y a quelques années devient une réalité sur les circuits, notamment grâce au développement de pneus type Tubeless pour le cross et l'enduro.

Alpina est aujourd'hui leader dans ce domaine, et partenaire notamment des teams officiels APRILIA, KTM, HUSQVARNA, TM...

Les pilotes les plus performants et les plus prestigieux roulent avec Alpina Tubeless :

Thierry Van Den Bosch / Adrien Chareyre / Thomas Chareyre / Gerald Delepine / Joshua Coppins / Smith Alfie / Alberto Dall'Era / Mauno Hermunen / Edgardo Borella / Bernd Hiemer .....

De nouveaux partenariats avec les producteurs de moyeux comme Kite ou Talon, des producteurs de cercles comme Excel pour les cercles aluminium, en passant par le développement et la distribution exclusive de cercles carbone / aluminium font d'Alpina le leader incontesté des roues haut de gamme et des rayons aciers comme aluminium.

A ces gammes cross et supermotard s'ajoute une gamme route exceptionnelle orientée vers des motos non moins exceptionnelles comme Moto Guzzi, Buell XB12 ou encore Ducati Monster...

Plus sûres, plus légères, plus belles, les gammes Alpina sauront ravir les clients les plus exigeants...



## BMW

Modèle	Année	Code	Description	Prix TTC
F 800 GS	Toutes	F 800 GS	ROUES AV A RAYONS TUBELESS 2.5 X 19 OU 2.15 X 21	897,00 €
F 800 GS	Toutes	F 800 GS	ROUES AR A RAYONS TUBELESS 4.25 X 17	1016,60 €

\* Option bicolore : 100,00 € TTC par roue.



## BMW

Modèle	Année	Code	Description	Prix TTC
R 1200 GS	Toutes	R 1200 GS	ROUES AV A RAYONS TUBELESS 2.5 X 19 OU 2.15 X 21	897,00 €
R 1200 GS	Toutes	R 1200 GS	ROUES AR A RAYONS TUBELESS 4.25 X 17	1016,60 €

\* Option bicolore : 100,00 € TTC par roue.



## BUELL

Modèle	Année	Code	Description	Prix TTC
XB 12	Toutes	BUELL	ROUES AV A RAYONS TUBELESS 3.5 X 17	956,80 €
XB 12	Toutes	BUELL	ROUES AR A RAYONS TUBELESS 5.5 X 17	1076,40 €

\* Option bicolore : 100,00 € TTC par roue.



## DUCATI

Modèle	Année	Code	Description	Prix TTC
GT 1000	Toutes	GT 1000	ROUES AV A RAYONS TUBELESS 3.5 X 17	956,80 €
GT 1000	Toutes	GT 1000	ROUES AR A RAYONS TUBELESS 5.5 X 17	1076,40 €

\* Option bicolore : 100,00 € TTC par roue.

## DUCATI

Modèle	Année	Code	Description	Prix TTC
MONSTER	Toutes	MONSTER	ROUES AV A RAYONS TUBELESS 3.5 X 17	956,80 €
MONSTER	Toutes	MONSTER	ROUES AR A RAYONS TUBELESS 5.5 X 17	1076,40 €

\* Option bicolore : 100,00 € TTC par roue.



## DUCATI

Modèle	Année	Code	Description	Prix TTC
PAUL SMART	Toutes	PSMART	ROUES AV A RAYONS TUBELESS 3.5 X 17	956,80 €
PAUL SMART	Toutes	PSMART	ROUES AR A RAYONS TUBELESS 5.5 X 17	1076,40 €

\* Option bicolore : 100,00 € TTC par roue.

## DUCATI

Modèle	Année	Code	Description	Prix TTC
SPORT CLASSIC	Toutes	SPORT CLASSIC	ROUES AV A RAYONS TUBELESS 3.5 X 17	956,80 €
SPORT CLASSIC	Toutes	SPORT CLASSIC	ROUES AR A RAYONS TUBELESS 5.5 X 17	1076,40 €

\* Option bicolore : 100,00 € TTC par roue.

## KTM

Modèle	Année	Code	Description	Prix TTC
990 ADVENTURE	Toutes	ADVENTURE	ROUES AV A RAYONS TUBELESS 2.5 X 21	616,00 €
990 ADVENTURE	Toutes	ADVENTURE	ROUES AR A RAYONS TUBELESS 4.25x18	639,90 €

\* Option bicolore : 100,00 € TTC par roue.





## MOTO GUZZI

Modèle	Année	Code	Description	Prix TTC
V 11	Toutes	GUZZI	ROUES AV A RAYONS TUBELESS 3.5 X 17	956,80 €
V 11	Toutes	GUZZI	ROUES AR A RAYONS TUBELESS 5.5 X 17	1076,40 €

\* Option bicolore : 100,00 € TTC par roue.



## TRIUMPH

Modèle	Année	Code	Description	Prix TTC
THRUXTON	Toutes	THRUXTON	ROUES AV A RAYONS TUBELESS 2.5 x 19 OU 2.5 x18	897,00 €
THRUXTON	Toutes	THRUXTON	ROUES AR A RAYONS TUBELESS 3,5 X 17	1016,60 €

\* Option bicolore : 100,00 € TTC par roue.



## TRIUMPH

Modèle	Année	Code	Description	Prix TTC
BONNEVILLE	Toutes	BONNEVILLE	ROUES AV A RAYONS TUBELESS 2.5 x 19 OU 2.5 x18	897,00 €
BONNEVILLE	Toutes	BONNEVILLE	ROUES AR A RAYONS TUBELESS 3,5 X 17	1016,60 €

\* Option bicolore : 100,00 € TTC par roue.

## TRIUMPH

Modèle	Année	Code	Description	Prix TTC
SCRAMBLER	Toutes	SCRAMBLER	ROUES AV A RAYONS TUBELESS 2.5 x 19 OU 2.5 x18	897,00 €
SCRAMBLER	Toutes	SCRAMBLER	ROUES AR A RAYONS TUBELESS 3,5 X 17	1016,60 €

\* Option bicolore : 100,00 € TTC par roue.

## TRIUMPH

Modèle	Année	Code	Description	Prix TTC
SCRAMBLER	Toutes	SCRAMBLER	ROUES AV A RAYONS TUBELESS 2.5 x 19 OU 2.5 x18	897,00 €
SCRAMBLER	Toutes	SCRAMBLER	ROUES AR A RAYONS TUBELESS 3,5 X 17	1016,60 €

\* Option bicolore : 100,00 € TTC par roue.

CROSS / ENDURO / SM

Code	Description	Prix TTC
CROSS AV TUBELESS CARBON KITE	ROUE AVANT CROSS 21 X 1.6. CERCLE CARBONE NOIR MOYEU DE COULEUR	812,10 €
CROSS AR TUBELESS CARBON KITE	ROUE ARRIÈRE CROSS 19x2,15 OU 18x2,15 CERCLE CARBONE NOIR MOYEU DE COULEUR	916,20 €

\* Option bicolore : 100,00 € TTC par roue.

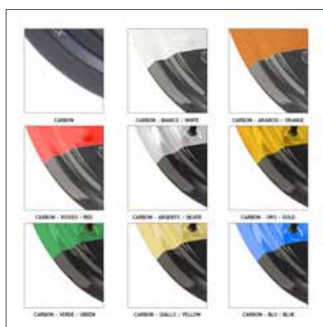

Code	Description	Prix TTC
CROSS AV TUBELESS CERCLE EXCEL NOIR KITE	ROUE AVANT CROSS 21 X 1.6. CERCLE EXCEL NOIR MOYEU DE COULEUR	672,20 €
CROSS AR TUBELESS CERCLE EXCEL NOIR KITE	ROUE ARRIÈRE CROSS 19 X 2.15 CERCLE EXCEL NOIR MOYEU DE COULEUR	757,10 €

\* Option bicolore : 100,00 € TTC par roue.

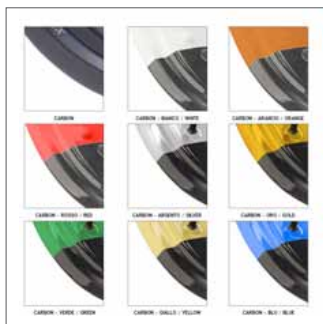

Code	Description	Prix TTC
ROUE SM AV TUBELESS CARBONE	ROUE AVANT SM 3.5 X 17 CERCLE CARBONE MOYEU DE COULEUR	956,80 €
ROUE SM AR TUBELESS CARBONE 5,5	ROUE ARRIÈRE SM 5.5 OU 5 X 17 CERCLE CARBONE MOYEU DE COULEUR	1126,70 €

\* Option bicolore : 100,00 € TTC par roue.

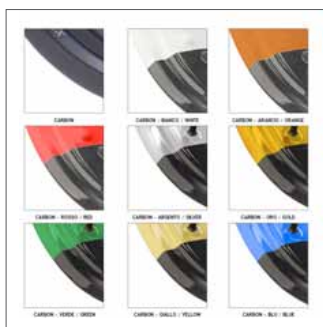

Code	Description	Prix TTC
ROUE SM AV TUBELESS	ROUE AVANT SM 3.5 X 17 OU 3,5x16,5 CERCLE EXCEL NOIR MOYEU DE COULEUR	672,20 €
ROUE SM AR TUBELESS 5,5	ROUE ARRIÈRE SM 5.5 OU 5 X 17 CERCLE EXCEL NOIR MOYEU DE COULEUR	757,10 €

\* Option bicolore : 100,00 € TTC par roue.

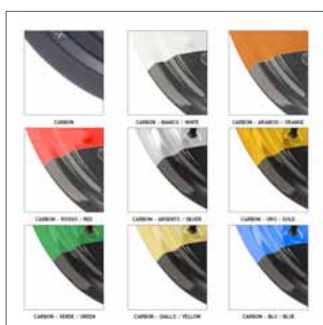

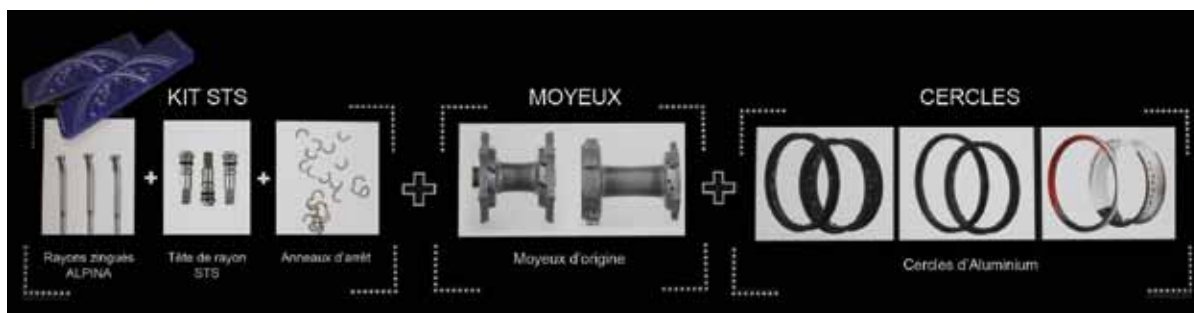

MOTO GUZZI

Modèle	Année	Code	Description	Prix TTC
STELVIO	Toutes	STS STE	KIT STS + CERCLES LA PAIRE	805,00 €

KTM

Modèle	Année	Code	Description	Prix TTC
990 ADVENTURE	Toutes	STS ADV	KIT STS 2,5x21 ET 4,25x18 + CERCLES LA PAIRE	805,00 €

TRIUMPH

Modèle	Année	Code	Description	Prix TTC
THRUXTON	Toutes	STS TRU	KIT STS 2,5x18 OU 19 ET 3,5x17 + CERCLES LA PAIRE	805,00 €

CROSS / SM

Modèle	Année	Code	Description	Prix TTC
**	**	STS SM 5	KIT STS SUPERMOTARD 3,5x16,5 OU 17 ET 5x17 + CERCLES ALU LA PAIRE	925,80 €
**	**	STS SM 5,5	KIT STS SUPERMOTARD 3,5x16,5 OU 17 ET 5,5x17 + CERCLES ALU LA PAIRE	964,00 €
**	**	STS CROSS	KIT STS CROSS ENDURO 2,15 OU 1,6x21 ET 2,15x18 OU 19 + CERCLES ALU LA PAIRE	760,70 €



# BRIDGEPORT

BRIDGEPORT a conçu des valves coudées à 90° en aluminium moulé usiné.

A l'origine dédiées à la compétition pour éviter les pertes de pressions (suite à l'écrasement du ressort interne des valves droites sur lequel s'applique la force centrifuge), elles sont devenues aujourd'hui incontournables dans l'utilisation quotidienne de la moto.

Le contrôle et la mise en pression des pneus sont grandement facilités avec ces valves coudées, permettant un accès latéral sous les disques et non plus perpendiculaire à la roue.

Leur durée de vie est telle qu'il n'est pas nécessaire de les changer lors du montage de nouveaux pneus.

Elles sont disponibles en 2 diamètres : 8.3 mm (motos italiennes et triumph) et 11.3 mm (autres motos).

Elles sont livrées par paire, sous blister, et sont disponibles en 5 coloris : aluminium, noir, or, rouge ou bleu.



Description	Couleur	Prix TTC
Valves coudées 8.3 ou 11.3 mm	Rouge	23,90 €

\* Tarif pour la paire



Description	Couleur	Prix TTC
Valves coudées 8.3 ou 11.3 mm	Or	23,90 €

\* Tarif pour la paire



Description	Couleur	Prix TTC
Valves coudées 8.3 ou 11.3 mm	Noir	23,90 €

\* Tarif pour la paire



Description	Couleur	Prix TTC
Valves coudées 8.3 ou 11.3 mm	Bleu	23,90 €

\* Tarif pour la paire



Description	Couleur	Prix TTC
Valves coudées 8.3 ou 11.3 mm	Alu.	23,90 €

\* Tarif pour la paire

# TERMORACE

PROFESSIONAL TYREWARMERS

MADE IN ITALY

TERMORACE est le leader dans le domaine des couvertures chauffantes haut de gamme. Utilisant une tresse spécifique et des résistances chauffantes en fil de carbone, elles permettent, grâce à une couche de silicone thermo conducteur enveloppant les résistances carbone, une répartition des calories la plus homogène du marché sans créer de zones trop chaudes ou froides.

Les couvertures chauffantes comprennent également une résistance transversale à double circuit permettant de chauffer jusqu'au bord de la zone de roulement. De larges jupes permettent de confiner la chaleur jusqu'à la roue, garantissant ainsi une chauffe homogène du pneu et des roues.

Les couvertures sont réalisées avec des tissus ignifugés, indéchirables et hydrofugés à base de filament de cuivre.

Toutes les tailles sont disponibles. Les couvertures sont garanties 3 ans.

Contrôle de pression automatique, couverture au gel pour les lignes de départ, gestion de la température... Vous trouverez forcément la TERMORACE qui vous convient !

TEN KATE utilise TERMORACE



\* en respectant les conditions d'utilisation préconisées

\* 2 ans sur les parties électroniques



## ONE (température 80°C)

Cette couverture chauffante est spécialement conçue pour un usage de type entraînement. Les résistances sont en fibres de carbone pour une robustesse et une fiabilité accrues, une résistance transversale est installée pour une chauffe plus homogène. Le tissu externe en cordura hydrofugé est traité pour résister à l'huile et à l'essence, les matériaux internes sont ignifugés. De grandes jupes latérales sont présentes pour une chauffe rapide de la jante en plus du pneu. Installation facile grâce aux élastiques latéraux. Conforme à la réglementation CE

Description	Couleur	Tailles	Prix TTC
Couvertures ONE	Noir	3XS (minimoto)	240,00 €
		2XS (scooter 10')	240,00 €
		1XS (scooter 12')	240,00 €
		0M (moto 3)	339,00 €
		0L (supermotard / 250 GP)	339,00 €
		1XL (600 Supersport)	339,00 €
		2XL (1000 Superbike - moto2)	339,00 €

Couleur disponible : **Noir**



## ADVANCED (température 90°C)

Destinée aux pilotes et teams de course. Les résistances en fibres de carbone sont recouvertes d'une couche de silicone thermo conductrice. La couverture chauffante comprend une résistance transversale à double circuit, spécialement étudiée pour chauffer de manière optimale jusqu'aux bords de la bande de roulement. La diffusion thermique est assurée par un tissu spécial non adhérent tressé avec des filaments de cuivre qui, au contact du pneumatique, assure une répartition plus homogène de la chaleur sur toute la bande de roulement. Une isolation élevée permet d'éviter toute perte de chaleur et d'augmenter l'efficacité de chauffage. Les couvertures sont réalisées avec des matériaux ignifugés et des tissus indechirables et hydrofugés, traités pour résister à l'huile et à l'essence. De grandes jupes latérales permettent une chauffe rapide de la jante. Conformés à la réglementation CE.

Description	Couleur	Tailles	Prix TTC
Couvertures ADVANCED	Ice, Noir, vert, orange, rouge, jaune, bleu	2XS (scooter 10')	299,00 €
		1XS (scooter 12')	299,00 €
		0M (moto 3)	465,00 €
		0L (supermotard / 250 GP)	465,00 €
		1XL (600 Supersport)	465,00 €
		2XL (1000 Superbike - moto2)	465,00 €
		3XL (MOTO GP, CRT)	600,00 €

Couleurs disponibles : **Noir Vert Orange Rouge Bleu Jaune**



Couleurs disponibles : **Noir Vert Orange Rouge Bleu Jaune**

## EVO (température 50°C-80°C-100°C)

Destinée aux pilotes et teams de course. Les résistances en fibres de carbone sont recouvertes d'une couche de silicone thermo conductrice. La couverture chauffante comprend une résistance transversale à double circuit, spécialement étudiée pour chauffer de manière optimale jusqu'aux bords de la bande de roulement. La diffusion thermique est assurée par un tissu spécial non adhérent tressé avec des filaments de cuivre qui, au contact du pneumatique, assure une répartition plus homogène de la chaleur sur toute la bande de roulement. Une isolation élevée permet d'éviter toute perte de chaleur et d'augmenter l'efficacité de chauffage. Les couvertures sont réalisées avec des matériaux ignifugés et des tissus indechirables et hydrofugés, traités pour résister à l'huile et à l'essence. De grandes jupes latérales permettent une chauffe rapide de la jante. Conformés à la réglementation CE.

3 températures sont prédéfinies : 50°C pour les pneus pluie, 80°C pour les pneus standards et 100°C pour les pneus de qualification.

Description	Couleur	Tailles	Prix TTC
Couvertures EVO	Ice, Noir, vert, orange, rouge, jaune, bleu	0M (moto 3)	570,00 €
		0L (supermotard / 250 GP)	570,00 €
		1XL (600 Supersport)	570,00 €
		2XL (1000 Superbike - moto2)	570,00 €
		3XL (MOTO GP, CRT)	700,00 €

Un bouton permet de choisir la température désirée parmi 3 : 50°C-80°C-100°C. 3 diodes permettent de visualiser la température d'utilisation : vert, orange, rouge.



## GRID (température 80°C sans alimentation électrique)

Les couvertures Termorace Grid ont été développées avec un gel spécifique à transfert thermique élevé qui donne la possibilité au pneu de chauffer à 80°C, sans l'utilisation de l'énergie électrique. Les couvertures doivent être d'abord chauffées dans leur housse jusqu'à 100°C, puis elles sont montées directement sur le pneu sur la grille de départ. L'objectif est de maintenir la température du pneu sans avoir à utiliser un groupe électrogène. Grid Termorace peut cependant être aussi utilisée comme une couverture électrique conventionnelle.

Description	Couleur	Tailles	Prix TTC
Couvertures GRID	Noir	0M (moto 3)	830,00 €
		0L (600 Supersport)	830,00 €
		1XL (1000 Superbike - moto2)	830,00 €
		2XL (MOTO GP, CRT)	830,00 €

Couleur disponible : **Noir**



## INTEGRAL

La gamme INTEGRAL fait partie de la ligne professionnelle de la gamme Termorace, spécialement développée pour les pilotes et les teams de course. Équipée du système breveté TR.PCS (TermoRace Pressure Control System ou système de contrôle de pression et de température (attention, module de gestion de pression externe MEP non inclus)).

Le boîtier lié à chaque couverture permet de choisir la température de chauffe (45-130° C) et éventuellement la pression du pneumatique au moyen d'une centrale externe à laquelle la couverture chauffante est reliée (MEP en option).

Les résistances en fibres de carbone sont recouvertes d'une couche de silicone thermo conductrice, pour une robustesse et une fiabilité accrues. La couverture chauffante comprend une résistance transversale à double circuit, spécialement étudiée pour chauffer de manière optimale jusqu'aux bords de la bande de roulement, la zone la plus difficile à faire monter en température. La diffusion thermique se fait grâce à un tissu spécial non adhérent, tressé avec des filaments de cuivre qui, au contact du pneumatique, assure une répartition plus homogène de la chaleur sur toute la bande de roulement. L'isolation est élevée pour éviter toute perte de chaleur et augmenter l'efficacité. Les couvertures sont réalisées avec des matériaux ignifugés et des tissus indéchirables et hydrofugés, traités pour résister à l'huile et à l'essence. De grandes jupes latérales pour une chauffe rapide de la jante sont présentes.

Description	Couleur	Tailles	Prix TTC
Couvertures INTEGRAL	Ice, Noir, vert, orange, rouge, jaune, bleu	0L (Supermoto, Moto 3)	830,00 €
		1XL (600 supersport )	830,00 €
		2XL (1000 Superbike - moto2)	830,00 €
		3XL (MOTO GP, CRT)	1015,00 €

## PROFESSIONAL

La gamme PRO fait partie de la ligne professionnelle de la gamme Termorace, spécialement développée pour les teams de course. Équipées du système breveté TR.PCS (TermoRace Pressure Control System ou système de contrôle de pression et de température (Attention, module de gestion de pression MEP (valve) externe non inclus, et boîtier de gestion de température non inclus)), le boîtier composé de deux cellules de gestion de température (boîtier non inclus) et de pression est indépendant des couvertures et permet de définir la température de chauffe (45-130° C) et la pression du pneumatique au moyen d'une centrale externe à laquelle la couverture chauffante est reliée (MEP en option). Les résistances en fibres de carbone sont recouvertes d'une couche de silicone thermo conductrice, pour une robustesse et une fiabilité accrues. La couverture chauffante comprend une résistance transversale à double circuit, spécialement étudiée pour chauffer de manière optimale jusqu'aux bords de la bande de roulement, la zone la plus difficile à faire monter en température. La diffusion thermique se fait grâce à un tissu spécial non adhérent, tressé avec des filaments de cuivre qui, au contact du pneumatique, assure une répartition plus homogène de la chaleur sur toute la bande de roulement. L'isolation est élevée pour éviter toute perte de chaleur et augmenter l'efficacité. Les couvertures sont réalisées avec des matériaux ignifugés et des tissus indéchirables et hydrofugés, traités pour résister à l'huile et à l'essence. De grandes jupes latérales pour une chauffe rapide de la jante sont présentes. L'installation est facile grâce à la présence de cordons élastiques latéraux.

Description	Couleur	Tailles	Prix TTC
Couvertures INTEGRAL	Ice, Noir, vert, orange, rouge, jaune, bleu	0M (Moto 3)	538,20 €
		0L (Supermoto, 250 GP)	538,20 €
		1XL (600 supersport )	538,20 €
		2XL (1000 Superbike - moto2)	538,20 €
		3XL (MOTO GP, CRT)	660,00 €

## ACCESSOIRES TERMORACE

Couleurs disponibles : Noir Vert Orange Rouge Bleu Jaune



Boîtier présent sur chaque Integral permettant de choisir la température et la pression désirée (pression si le MEP est présent).

Couleurs disponibles : Noir Vert Orange Rouge Bleu Jaune



Les couvertures Professional fonctionnent avec le boîtier TR PCS et le MEP (système de contrôle de pression) non inclus.



MEP (système de contrôle de pression) : 335 €



Boîtier TR PCS : 419 €



Protection anti-vent prégrille : 299 €



Thermomètre professionnel à infra-rouge : 239 €

# DAYTONA

S'appeler « Daytona » au pays du soleil levant implique plusieurs choses : rigueur nipponne, haute technologie, fiabilité, et style rétro incomparable !

Voilà ce que vous propose Daytona : des tableaux de bord, des compteurs de vitesse et des compteurs de tours de haute technologie, avec affichage LCD, rétro éclairage à diode, le tout dans un boîtier au cuvelage en inox poli pour les Velona ou plus modernes comme les modèles Asura.

Vous souhaitez avoir les informations sur le régime, régime max, vitesse, température de l'air, température de l'huile moteur, jauge à essence, témoins de révision, heures de roulage, tension de la batterie... Nos compteurs et tableaux de bord vous le permettent.

Installation aisée, look démoniaque, vintage ou moderne au choix avec les boîtiers aluminium Bezel adaptables, ils sont destinés aux amoureux des belles pièces, mettant en valeur vos Street bike, Café racer, Customs ou autre show bike...

Nouveauté cette année dans le catalogue, les demi guidons petits diamètres, feux et phares vintage, feux stop Lucas, casquettes de phares, bandes thermiques textiles (blanches, noires ou naturelles) pour les collecteurs et bien d'autres choses.

Les plus belles pièces, les plus efficaces. Daytona.





## COMPTEURS ASURA

Les ordinateurs de bord Asura intègrent toutes les fonctions nécessaires au bon contrôle du véhicule, le tout dans un boîtier aux dimensions réduites (40 x 120 x 28,5 mm).

3 finitions sont disponibles :  
Chrome, argent ou noir.

Dimensions : 40 x 120 x 28,5 mm  
Alimentation : 12V  
Affichage : LCD avec rétro éclairage bleu



Description	Code	Prix TTC
ASURA chrome	83396	165,10 €

Le défilement des données se fait à l'aide des 4 boutons situés en façade.

L'affichage digital permet de donner les infos suivantes :

- Régime moteur (max 20 000 tr/min) par barre graphique
- Présélection d'un régime maxi et barre graphique incorporée qui flash lorsque le régime max est atteint
- Vitesse (km/h ou MPH)
- Vitesse max
- Kilométrage total (km)
- 2 kilométrages journaliers au choix (remise à 0 possible)
- Heure (format 12h ou 24h)
- Voltage de la batterie (de 10V à 16V) et indicateur de tension basse par clignotement
- Température de l'air ou Température moteur affichée
- Fonction « information de révision » : lorsqu'un certain nombre de km est atteint (programmable), l'Asura indique « OIL CHANGE » clignotant sur le tableau de bord.
- Niveau d'essence par barre graphique
- Niveau d'essence bas par indication « FUEL » clignotant.
- Clignotants, Hi/Lo, témoin de point mort « NEUTRAL » et pression d'huile sont affichés.



Description	Code	Prix TTC
ASURA silver	84580	125,60 €

Le compteur ASURA s'adapte aux moteurs ayant :

- 1 impulsion par tour moteur
- 2 impulsions par tour moteur
- 1 impulsion pour 2 tours moteur
- 30 impulsions par tour moteur (Harley Davidson après 2000)



Description	Code	Prix TTC
ASURA black	84787	125,60 €



Description	Code	Prix TTC
Compteur de vitesse VELONA a LED cuvelage inox, fond bleu 260KMH	84658	93,30 €
Compteur de vitesse VELONA a LED cuvelage noir, fond bleu 260KMH	86861	99,00 €

## COMPTEURS VELONA SPEED

Réalisés en acier inox poli, leur style incomparable peut évoluer en installant le kit Bezel (entourage en aluminium taillé masse couleur alu ou noire). La programmation est des plus simples grâce à 2 boutons situés à l'arrière du compteur.

Un support inox est inclus dans le kit pour l'installation du compteur sur le véhicule.

Si la moto ne dispose pas d'un capteur de vitesse ou de régime électronique d'origine, il est nécessaire d'installer auparavant le capteur de proximité Daytona code 85005 ou le convertisseur mécanique / électronique pour les motos ayant un indicateur de vitesse par câble.

Dimensions : 60 mm x 45 mm de profondeur

Alimentation : 12V

Affichage : LCD ou diode

Capteur de vitesse en option code 85005



Description	Code	Prix TTC
Compteur de vitesse VELONA a LED blanc, cuvelage inox 200KMH	85833	93,30 €
Compteur de vitesse VELONA a LED blanc, cuvelage noir 200KMH	86863	99,00 €

La vitesse est indiquée par le cadran gradué (en km/h), alors que l'affichage digital permet de donner les informations suivantes :

Kilométrage total (km)

2 kilométrages journaliers au choix (remise à 0 possible)

Heure (format 12h AM et PM)

Voltage de la batterie (de 0V à 18V)

Pour l'installation, il existe plusieurs possibilités :

Utilisation du capteur de vitesse d'origine (la majorité des motos)

Utilisation d'un capteur à effet Hall (en option)

Utilisation d'un capteur de proximité (en option code 85005)

Utilisation d'un convertisseur mécanique / électronique (en option)



Description	Code	Prix TTC
Compteur de vitesse OLED 200km/h	85991	106,50 €



Description	Code	Prix TTC
Entourage aluminium Noir pour compteurs VELONA	85818	24,00 €



Description	Code	Prix TTC
Entourage aluminium pour compteurs VELONA	85819	24,00 €



Capteur de vitesse inductif  
optionnel code 85005

Description	Code	Prix TTC
Capteur de vitesse électronique pour VELONA	85005	29,90 €

## COMPTE-TOURS VELONA



Réalisés en acier inox poli, leur style incomparable peut évoluer en installant le kit Bezel (entourage en aluminium taillé masse couleur alu ou noire). La programmation est des plus simples grâce à 2 boutons situés à l'arrière du compteur.

Un support inox est inclus dans le kit pour une installation aisée du compteur sur le véhicule.

Dimensions : 60 mm x 45 mm de profondeur

Alimentation : 12V

Affichage : LCD ou diode

Description	Code	Prix TTC
Compte tour VELONA à LED blanc, cuvelage inox 8 000 tr / min	85835	93,30 €
Compte tour VELONA à LED blanc, cuvelage noir 8 000 tr / min	86864	99,00 €



Le régime moteur est indiqué via le cadran gradué, alors que l'affichage digital permet de donner les informations suivantes :

Température moteur (°C ou Fahrenheit) (capteur non fourni et disponible en option)

Compteur d'heure moteur

Régime maxi mémorisé

Température maxi mémorisée

Heure (format 12h)

Pour l'installation, il existe plusieurs possibilités :

Utilisation du capteur d'origine utilisant les bougies

Utilisation du capteur d'origine utilisant la bobine d'allumage

Utilisation du capteur d'origine utilisant le capteur de régime

Ce compteur s'adapte aux moteurs ayant :

1 impulsion par tour moteur

2 impulsions par tour moteur

1 impulsion pour 2 tours moteur

30 impulsions par tour moteur (Harley Davidson après 2000)

Description	Code	Prix TTC
Compte tour Oled à LED 8 000 tr / min	85992	106,50 €



Description	Code	Prix TTC
Compte tour VELONA à LED fond bleu, cuvelage inox 18 000 tr / min	85834	93,30 €
Compte tour VELONA à LED fond bleu, cuvelage noir 18 000 tr / min	86862	99,00 €



Description	Code	Prix TTC
Phare chromé avec verre vintage, diamètre 4,5" , 12 V 35W	36764	91,00 €

## PHARE ROND VERRE VINTAGE

Petit phare rond type vintage avec verre strié, d'environ 12 cm de diamètre, livré avec son ampoule et le système de fixation inférieur. Homologué norme E4, 12 V 35 W. Entièrement chromé, il peut recevoir la casquette de phare code 11136. La profondeur du cuvelage est de 9 cm environ.

+ Patte diam.41 : Code 68080



Description	Code	Prix TTC
Phare chromé avec verre lisse, diamètre 4,5" , 12 V 35W	45307	106,10 €

## PHARE ROND VERRE LISSE

Petit phare rond type vintage avec verre lisse, d'environ 12 cm de diamètre, livré avec son ampoule et le système de fixation inférieur. Homologué norme E4, 12 V 35 W. Entièrement chromé, il peut recevoir la casquette de phare code 11136. La profondeur du cuvelage est de 9 cm environ.



Description	Code	Prix TTC
Casquette de phare chromée pour codes 45307 et 36764	11136	22,90 €

## CASQUETTE DE PHARE

Casquette de phare en acier chromé, elle est prévue pour être montée sur les phares code 36764 et 45307.



Description	Code	Prix TTC
Feu stop Lucas 109 mm x 49 mm, 12V 18/5W	31215	27,30 €

## FEU TYPE LUCAS

Petit feu arrière typique des années 70, aux dimensions de 109 mm x 49 mm, livré avec l'ampoule et le câblage, base acier chromé.



Description	Code	Prix TTC
Feu stop Vintage rond diamètre 56mm, 12V 21/5W	41907	30,40 €

## FEU STOP

Petit feu STOP rond, typique café racer, diamètre 56 mm, livré avec l'ampoule et le câblage, base acier qui se fixe par 2 vis fournies. Un espace plus clair est prévu pour l'éclairage de plaque.



Description	Code	Prix TTC
Paire de clignotants type vintage rond chromés, orange	12299	39,00 €

## CLIGNOTANTS VINTAGE

Petits clignotants ronds de 47 mm de diamètre et 70 mm de long, livrés prêt à monter avec leur câblage, choisir avec un ensemble de tiges support 10399 ou 10401 (pour passage diamètre 8 ou diamètre 10).



10399  
8 mm  
10,10 € TTC



10401  
10 mm  
10,10 € TTC



Description	Code	Prix TTC
Paire de clignotants type obus chromés, bulbe orange	40299	55,20 €

## CLIGNOTANTS OBUS

Petits clignotants ronds de 47 mm de diamètre et 70 mm de long, livrés prêt à monter avec leur câblage, choisir avec un ensemble de tiges support 10399 ou 10401 (pour passage diamètre 8 mm ou diamètre 10 mm).



Description	Code	Prix TTC
Kit 3 diodes avec support métallique et connexions, 12V DC	37235	53,40 €

## KIT 3 DIODES

Spécialement conçu pour être installé de manière discrète sur les café racers ou autre moto vintage, ce kit de 3 diodes (verte, rouge et orange) est livré complet, prêt à être raccordé sur le faisceau d'origine. Les diodes sont fixées dans un support en inox, de très belle facture, et les câbles protégés par des gaines.



Description	Code	Prix TTC
Supports de clignotants chromés sur tubes de fourche diamètre 30 à 39 mm	68073	29,20 €

## SUPPORTS CLIGNOTANTS

Conçus pour recevoir les clignotants Daytona, ces supports peuvent être montés sur les fourches allant de 30 à 39 mm.

En acier chromé, ils peuvent aussi être proposés en noir sur demande. Le diamètre du trou de fixation est de 10 mm.



Description	Code	Prix TTC
Boitier Alpha 5 diodes universel de couleur noire	86531	46,50 €
Boitier Alpha 5 diodes universel chromé	86532	47,40 €

## BOITIER 5 DIODES ALPHA

Disponible en version noire ou chromée, ce boîtier universel composé de 5 diodes vous permettra de connecter les éléments comme clignotants, indicateur de niveau d'huile, neutre, phares.... Le kit est livré complet prêt à monter. Montage horizontal ou vertical.

Dimensions du boîtier 14 x 47 x 11,7mm.





Description	Code	Prix TTC
Support pour rétroviseur couleur noire, pas de 10 x 1,25 inversé.	34628	26,00 €

## SUPPORT RÉTROVISEUR

Disponible en noir ou couleur aluminium, ce support a un pas de 10 x 125 inversé, et est prévu pour un guidon de diamètre 22 mm.



Description	Code	Prix TTC
Support pour rétroviseur couleur noire, pas de 10 x 1,25 pour guidon de 22mm.	13326	24,60 €
Support pour rétroviseur couleur aluminium, pas de 10 x 1,25.	20602	24,60 €

## SUPPORT RÉTROVISEUR

Ce support en pas normal de 10 x 125, est prévu pour un guidon de diamètre 22 mm.

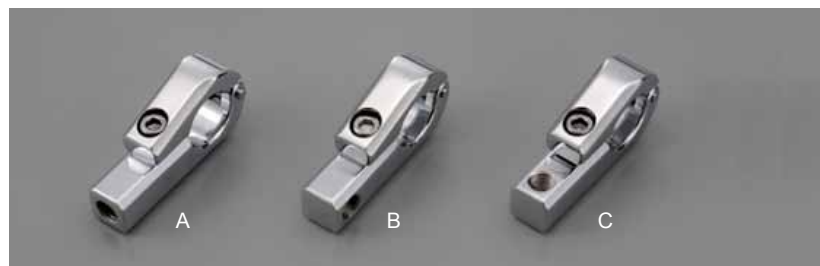

Description	Code	Prix TTC
Support chromé pour compteurs et rétroviseurs, diamètre de guidon 22 mm.	68452	26,00 €

Filetage M8 orientation A. Disponible aussi en diamètre de filetage 10 mm et pour guidon de 25 mm sur demande.

Description	Code	Prix TTC
Support chromé pour compteurs et rétroviseurs, diamètre de guidon 22 mm.	68453	26,00 €

Filetage M8 orientation B. Disponible aussi en diamètre de filetage 10 mm et pour guidon de 25 mm sur demande.

Description	Code	Prix TTC
Support chromé pour compteurs et rétroviseurs, diamètre de guidon 22 mm.	68454	26,00 €

Filetage M8 orientation C. Disponible aussi en diamètre de filetage 10 mm et pour guidon de 25 mm sur demande.

## SUPPORT COMPTEUR + RÉTRO

Ces supports en acier chromé sont disponibles avec 3 orientations possibles au niveau de l'axe de la vis, permettant ainsi de fixer des rétroviseurs, des compteurs, des clignotants...comme vous le souhaitez ! Ils sont prévus pour des guidons de 22 à 25 mm.





Description	Code	Prix TTC
Bride droite couleur argent pour guidon diamètre 22 mm.	68575	22,80 €
Bride droite couleur noire pour guidon diamètre 22 mm.	68576	22,80 €
Bride avec filetage M6 pour compteur côté gauche, couleur argent pour guidon diamètre 22 mm.	68577	31,90 €
Bride avec filetage M6 pour compteur côté gauche, couleur noire pour guidon diamètre 22 mm.	68578	31,90 €
Bride avec filetage M8 pour compteur côté gauche, couleur argent pour guidon diamètre 22 mm.	68579	31,90 €
Bride avec filetage M8 pour compteur côté gauche, couleur noire pour guidon diamètre 22 mm.	68580	31,90 €
Bride avec filetage M6 pour compteur, fixation orientée à droite, couleur argent pour guidon diamètre 22 mm.	68581	31,90 €
Bride avec filetage M6 pour compteur, fixation orientée à droite, couleur noire pour guidon diamètre 22 mm.	68582	31,90 €
Bride avec filetage M8 pour compteur, fixation orientée à droite, couleur argent pour guidon diamètre 22 mm.	68583	31,90 €
Bride avec filetage M8 pour compteur, fixation orientée à droite, couleur noire pour guidon diamètre 22 mm.	68584	31,90 €



Description	Code	Prix TTC
Support de clignotant pour tube diamètre 27 mm, couleur chromée	69363	30,40 €
Support de clignotant pour tube diamètre 30 mm, couleur chromée	69365	30,40 €
Support de clignotant pour tube diamètre 35 mm, couleur chromée	69367	33,40 €
Support de clignotant pour tube diamètre 39 mm, couleur chromée	69369	33,40 €
Support de clignotant pour tube diamètre 41 mm, couleur chromée	69371	33,40 €

## COCOTTES

Ces cocottes sont prévues pour des motos ayant des diamètres de fourche à partir de 35 mm, et sont disponibles en noir, or ou argent. Les tubes droits ou inclinés y sont ensuite fixés, voir page suivante pour les tubes.



Description	Code	Prix TTC
Cocotte pour demi guidon diamètre tube de fourche 35 mm, couleur argent	69447	147,10 €
Cocotte pour demi guidon diamètre tube de fourche 35 mm, couleur noire	69448	147,10 €
Cocotte pour demi guidon diamètre tube de fourche 35 mm, couleur or	69449	147,10 €
Cocotte pour demi guidon diamètre tube de fourche 41 mm, couleur argent	69450	147,10 €
Cocotte pour demi guidon diamètre tube de fourche 41 mm, couleur noire	69451	147,10 €
Cocotte pour demi guidon diamètre tube de fourche 41 mm, couleur or	69452	147,10 €
Cocotte pour demi guidon diamètre tube de fourche 46 mm, couleur argent	69453	147,10 €
Cocotte pour demi guidon diamètre tube de fourche 46 mm, couleur noire	69454	147,10 €
Cocotte pour demi guidon diamètre tube de fourche 46 mm, couleur or	69455	147,10 €
Cocotte pour demi guidon diamètre tube de fourche 43 mm, couleur argent	69777	147,10 €
Cocotte pour demi guidon diamètre tube de fourche 43 mm, couleur noire	69778	147,10 €
Cocotte pour demi guidon diamètre tube de fourche 43 mm, couleur or	69779	147,10 €



## TUBES

Les tubes Daytona sont en aluminium alliage aéronautique et sont disponibles en 2 versions (droits ou inclinés afin de vous permettre de trouver la meilleure position) et 3 couleurs : noir, or ou aluminium, afin de parfaire l'esthétique de votre moto ! Vendus par paire.



Description	Code	Prix TTC
Tubes droits pour demi guidon, couleur argent	69462	41,20 €
Tubes droits pour demi guidon, couleur noire	69463	41,20 €
Tubes droits pour demi guidon, couleur or	69464	41,20 €
Tubes inclinés pour demi guidon, couleur argent	69465	55,90 €
Tubes inclinés pour demi guidon, couleur noire	69466	55,90 €
Tubes inclinés pour demi guidon, couleur or	69467	55,90 €

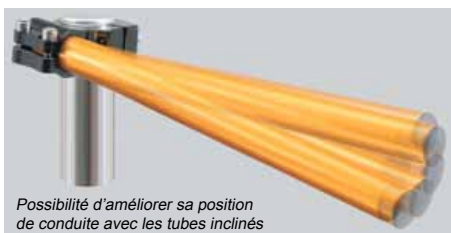

## BANDE PROTECTION THERMIQUE

Indispensables lorsque vos collecteurs ou silencieux sont à proximité de pièces de carrosserie fragiles, ou pour éviter de se brûler, ses bandes de protection thermique s'installent en quelques minutes et donnent un style rétro incomparable à votre moto. Disponibles en 3 couleurs, gris anthracite, blanc crème ou blanc pur, elles résistent jusqu'à 1100°C. Elles sont maintenues à chaque extrémité par les anneaux métalliques 40477.



Description	Code	Prix TTC
Bande de protection thermique 1100°C, 4,5 m x 50 mm, de couleur beige	30556	72,80 €
Bande de protection thermique 1100°C, 4,5 m x 50 mm, de couleur gris foncé	30802	83,50 €
Bande de protection thermique 1000°C, 5 m x 50 mm, de couleur blanche	60133	83,50 €



Description	Code	Prix TTC
Anneau métallique de maintien de bande thermique, diamètre de collecteur 25 mm à 50 mm	40477	7,40 €

## CONTACTEUR

En acier chromé, ce contacteur avec 2 boutons vous permettra de commander les éléments de votre choix avec style. Précablé avec 3 fils gainés.



Description	Code	Prix TTC
Contacteur chromé 2 boutons	63818	37,90 €

## CAPTEUR TEMPERATURE D'EAU ET ADAPTATEUR

Les tubes Daytona sont en aluminium alliage aéronautique et sont disponibles en 2 versions (droits ou inclinés afin de vous permettre de trouver la meilleure position) et 3 couleurs : noir, or ou aluminium, afin de parfaire l'esthétique de votre moto ! Vendus par paire.

Description	Code	Prix TTC
Capteur température d'eau pour adaptateur Daytona	84851	11,00 €
Adaptateur pour capteur de température d'eau M24 x 1,5	85020	8,00 €



Adaptateur



Capteur

## BOUCHON MONZA 2,5'

Les légendaires bouchons de type Monza s'adapteront parfaitement sur votre réservoir via notre adaptateur exclusif pur les Triumph Bonneville / Thruxton / Scrambler.

Le kit complet composé de l'adaptateur, du joint détanchéité, des vis et du bouchon Monza est au tarif de 128,00 €.

Les bouchons Monza sont en aluminium finition poli.

Contactez nous ou visitez notre site [www.evo-xracing.com](http://www.evo-xracing.com) pour voir nos autres applications (développement en cours).



Description	Code	Prix TTC
Bouchon Monza 2,5'	BMONZA	65,00 €
Adaptateur Triumph Thruxton / Bonneville / Scrambler avec joint (vendu seulement avec le bouchon)	ADAPT MONZA	43,00 €

Climax produit des protections et des lunettes depuis plus de 50 ans, et est aujourd'hui considéré comme l'un des meilleurs fabricants de lunettes vintage. Leur style est tout simplement inchangé depuis les années 60 (modèle Climax 500 lequel avait été développé alors pour le motard).

Puis sont arrivées les fameuses Climax 513 à verres biseautés. La collection est complétée depuis par les modèles 510 et 521 (modèle 521 qui permet notamment de porter des lunettes de vue).

Oculaires en verres laminés et de sécurité Triplex, monture en cuir, cercles métalliques chromés, sangle élastique, les lunettes Climax en plus d'être des produits d'un autre temps, en offrent la qualité exemplaire.



La forme originale Climax pour ces Climax 500

Modèle	Code	Prix TTC
CLIMAX 500	500	59,00 €



Possibilité de porter des lunettes avec ces lunettes Climax 521

Modèle	Code	Prix TTC
CLIMAX 521	521	62,00 €



La fameuse Climax originale à verres biseautés 513 NP

Modèle	Code	Prix TTC
CLIMAX 513	513NP	55,00 €



Champ de vision élargi pour ces Climax 510

Modèle	Code	Prix TTC
CLIMAX 510	510	62,00 €



Couleurs naturelles cuir marron pour ces lunettes Climax 513S

Modèle	Code	Prix TTC
CLIMAX 513 S	513S	55,00 €





Depuis toujours CNC est impliquée dans la compétition, étant notamment partenaire technique des plus importants teams Super sport et SBK, implication couronnée cette année par un titre de champion du monde Superbike avec Carlos Checa sur Ducati avec le team Althea.

Fort de son expérience en compétition, CNC racing développe sans cesse de nouvelles technologies pour améliorer les performances et l'esthétique de votre moto.

CNC Racing est en effet spécialisée dans la réalisation d'accessoires hauts de gamme et techniques : embrayages anti dribble, récepteurs d'embrayage, tés de fourche aluminium taillés masse, supports de couronne racing, réglage de fourche, protections de bas de fourche et de bras oscillant... Nouveautés cette année, les accessoires pour la Multistrada 1200 et la Diavel, sans oublier l'entrée dans le catalogue de certaines pièces autres que pour les Ducati...



SPONSOR OFFICIEL



**CARLOS CHECA**

CHAMPION DU MONDE 2011  
WORLD SUPERBIKE

## RÉCEPTEUR EMBRAYAGE CNC

Le récepteur d'embrayage majoré de diamètre 26, 28 ou 30 mm permet de rendre moins important l'effort pour actionner le levier d'embrayage. Il est taillé masse et anodisé.

Codes Couleur	
NOIR :	B
TITANE :	T
OR :	G
ROUGE :	R
NATURAL :	N

À mettre en fin de code



### DUCATI

Modèle	Année	Code	Description	Couleur	Prix TTC
TOUS sauf SF848	Toutes	AF280	RÉCEPTEUR D'EMBRAYAGE DIAM. 30 mm	No Ti Or Ro Na	130,70 €
TOUS sauf SF848	Toutes	AF282	RÉCEPTEUR D'EMBRAYAGE DIAM. 28 mm	No Ti Or Ro Na	130,70 €
TOUS sauf SF848	Toutes	AF284	RÉCEPTEUR D'EMBRAYAGE DIAM. 26 mm	No Ti Or Ro Na	130,70 €
PANIGALE 1199	Toutes	AF286	RÉCEPTEUR D'EMBRAYAGE DIAM. 28 mm	No Ti Or Ro Na	161,50 €
PANIGALE 1199	Toutes	AF287	RÉCEPTEUR D'EMBRAYAGE DIAM. 26 mm	No Ti Or Ro Na	161,50 €

## RÉCEPTEUR EMBRAYAGE INSERT CARBONE

Le récepteur d'embrayage majoré de diamètre 26, 28 ou 30 mm permet de rendre moins important l'effort pour actionner le levier d'embrayage. Il est taillé masse et anodisé.

Codes Couleur	
NOIR :	B
TITANE :	T
OR :	G
ROUGE :	R
NATURAL :	N

À mettre en fin de code



### DUCATI

Modèle	Année	Code	Description	Couleur	Prix TTC
TOUS sauf SF848	Toutes	AF281	RÉCEPTEUR D'EMBRAYAGE DIAM. 30MM INSERT CARBONE	No Ti Or Ro Na	154,30 €
TOUS sauf SF848	Toutes	AF283	RÉCEPTEUR D'EMBRAYAGE DIAM. 28MM INSERT CARBONE	No Ti Or Ro Na	154,30 €
TOUS sauf SF848	Toutes	AF285	RÉCEPTEUR D'EMBRAYAGE DIAM. 26MM INSERT CARBONE	No Ti Or Ro Na	154,30 €

## COUVRE EMBRAYAGE DESIGN

Destinés aux embrayages à sec, les couvre embrayage sont réalisés en aluminium taillé masse puis anodisés.

Codes Couleur	
NOIR :	B
TITANE :	T
OR :	G
ROUGE :	R

À mettre en fin de code



### DUCATI

Modèle	Année	Code	Description	Couleur	Prix TTC
TOUS	Toutes	CA110	COUVRE EMBRAYAGE TRAFFIC DESIGN EMBRAYAGE A SEC	No Ti Or Ro	143,60 €

## KIT CARTER COURROIE DISTRIBUTION TRANSPARENT M1

Les carters de courroie sont réalisés en aluminium taillé masse, puis anodisés. Les parties en lexan transparent permettent de voir les courroies en mouvement.

		Codes Couleur	
À mettre en fin de code	NOIR :	B	
	TITANE :	T	



### DUCATI

Modèle	Année	Code	Description	Couleur	Prix TTC
MONSTER S2R 800	Toutes	CC180	KIT CARTER COURROIE DISTRIBUTION TRANSPARENT M1	No Ti	393,50 €
MONSTER 400	1998 / *	CC180	KIT CARTER COURROIE DISTRIBUTION TRANSPARENT M1	No Ti	393,50 €
MONSTER 600	1998 / *	CC180	KIT CARTER COURROIE DISTRIBUTION TRANSPARENT M1	No Ti	393,50 €
MONSTER 750	1998 / *	CC180	KIT CARTER COURROIE DISTRIBUTION TRANSPARENT M1	No Ti	393,50 €
MONSTER 620	Toutes	CC180	KIT CARTER COURROIE DISTRIBUTION TRANSPARENT M1	No Ti	393,50 €

## KIT CARTER COURROIE DISTRIBUTION TRANSPARENT M2

Les carters de courroie sont réalisés en aluminium taillé masse, puis anodisés. Les parties en lexan transparent permettent de voir les courroies en mouvement.

		Codes Couleur	
À mettre en fin de code	NOIR :	B	
	TITANE :	T	



### DUCATI

Modèle	Année	Code	Description	Couleur	Prix TTC
MONSTER 1100	Toutes	CC181	KIT CARTER COURROIE DISTRIBUTION TRANSPARENT M2	No Ti	405,50 €
MONSTER S2R 1000	Toutes	CC181	KIT CARTER COURROIE DISTRIBUTION TRANSPARENT M2	No Ti	405,50 €
MONSTER 1000	* / 2009	CC181	KIT CARTER COURROIE DISTRIBUTION TRANSPARENT M2	No Ti	405,50 €
SPORT CLASSIC	Toutes	CC181	KIT CARTER COURROIE DISTRIBUTION TRANSPARENT M2	No Ti	405,50 €
MULTISTRADA	Toutes	CC181	KIT CARTER COURROIE DISTRIBUTION TRANSPARENT M2	No Ti	405,50 €
HYPERMOTARD 1100	Toutes	CC181	KIT CARTER COURROIE DISTRIBUTION TRANSPARENT M2	No Ti	405,50 €

## CARTER INSPECTION PHASE SBK

Carter en aluminium taillé masse, anodisé

		Codes Couleur	
À mettre en fin de code	NOIR :	B	
	TITANE :	T	
	OR :	G	
	ROUGE :	R	

### DUCATI

Modèle	Année	Code	Description	Couleur	Prix TTC
848	Toutes	CF260	CARTER INSPECTION PHASE SBK	No Ti Or Ro	29,90 €
1098	Toutes	CF260	CARTER INSPECTION PHASE SBK	No Ti Or Ro	29,90 €
1198	Toutes	CF260	CARTER INSPECTION PHASE SBK	No Ti Or Ro	29,90 €
STREET FIGHTER	Toutes	CF260	CARTER INSPECTION PHASE SBK	No Ti Or Ro	29,90 €
SPORT CLASSIC	Toutes	CF260	CARTER INSPECTION PHASE SBK	No Ti Or Ro	29,90 €
MULTISTRADA 1200	Toutes	CF260	CARTER INSPECTION PHASE SBK	No Ti Or Ro	29,90 €
MONSTER	Toutes	CF260	CARTER INSPECTION PHASE SBK	No Ti Or Ro	29,90 €



Modèle	Année	Code	Description	Couleur	Prix TTC
DIAVEL	Toutes	CF261	CARTER INSPECTION PHASE	No Ti Or Ro	29,90 €
MONSTER 696 / 796 / 1100	Toutes	CF261	CARTER INSPECTION PHASE	No Ti Or Ro	29,90 €
HYPERMOTARD 796 / 1100	Toutes	CF261	CARTER INSPECTION PHASE	No Ti Or Ro	29,90 €
MULTISTRADA	Toutes	CF261	CARTER INSPECTION PHASE	No Ti Or Ro	29,90 €

## CACHE DISTRIBUTION

Cache distribution taillé dans la masse et anodisé.

Codes Couleur	
À mettre en fin de code	NOIR : B
	TITANE : T
	OR : G
	ROUGE : R

CK161



CK160

### DUCATI

Modèle	Année	Code	Description	Couleur	Prix TTC
Moteurs 696 / 1000 / 1100	Toutes	CK160	CACHE DISTRIBUTION	No Ti Or Ro	65,80 €
PANIGALE 1199	Toutes	CK161	CACHE DISTRIBUTION	No Ti Or Ro	58,70 €

## CARTER PIGNON SORTIE DE BOITE

Carter pignon taillé dans la masse et anodisé.



CP150

Codes Couleur	
À mettre en fin de code	NOIR : B
	TITANE : T
	OR : G
	ROUGE : R



CP151

CP152

### DUCATI

Modèle	Année	Code	Description	Couleur	Prix TTC
TOUS (sauf Panigale et ci dessous)	Toutes	CP150	CARTER PIGNON	No Ti Or Ro	58,70 €
DIAVEL	Toutes	CP151	CARTER PIGNON AVEC INSERT CARBONE	No Ti Or Ro	113,70 €
MULTISTRADA 1200	Toutes	CP152	CARTER PIGNON AVEC INSERT CARBONE	No Ti Or Ro	75,00 €

## MV AGUSTA

Modèle	Année	Code	Description	Couleur	Prix TTC
F3 / BRUTALE 675 / 800	Toutes	CP153	CARTER PIGNON	No Ti Or Ro	117,30 €

## ÉCROUS DE BRIDE PORTE-COURONNE

Kit écrous de porte couronne en ergal taillée masse, anodisation au choix.

Codes Couleur	
À mettre en fin de code	NOIR : B
	TITANE : T
	OR : G
	ROUGE : R



Marque	Modèle	Année	Code	Description	Couleur	Prix TTC
DUCATI	748 / 916 / 996 / 998	Toutes	DA383	KIT DE 5 ECROUS DE BRIDE PORTE-COURONNE	No Ti Or Ro	35,90 €
	848	Toutes	DA383	KIT DE 5 ECROUS DE BRIDE PORTE-COURONNE	No Ti Or Ro	35,90 €
	MONSTER 796 / 1100	Toutes	DA383	KIT DE 5 ECROUS DE BRIDE PORTE-COURONNE	No Ti Or Ro	35,90 €
	MONSTER S2R / S4R / S4RS	Toutes	DA383	KIT DE 5 ECROUS DE BRIDE PORTE-COURONNE	No Ti Or Ro	35,90 €
	HYPERMOTARD 796 / 1100	Toutes	DA383	KIT DE 5 ECROUS DE BRIDE PORTE-COURONNE	No Ti Or Ro	35,90 €
	MULTISTRADA 620 / 1000 / 1100	Toutes	DA383	KIT DE 5 ECROUS DE BRIDE PORTE-COURONNE	No Ti Or Ro	35,90 €
MV AGUSTA	BRUTALE 750 / 910 / 990 / 1098	Toutes	DA383	KIT DE 5 ECROUS DE BRIDE PORTE-COURONNE	No Ti Or Ro	35,90 €
	F4 750 / 1000 / 1078	Toutes	DA383	KIT DE 5 ECROUS DE BRIDE PORTE-COURONNE	No Ti Or Ro	35,90 €

Marque	Modèle	Année	Code	Description	Couleur	Prix TTC
DUCATI	DIAVEL	Toutes	DA384	KIT DE 6 ECROUS DE BRIDE PORTE-COURONNE	No Ti Or Ro	43,10 €
	PANIGALE 1199	Toutes	DA384	KIT DE 6 ECROUS DE BRIDE PORTE-COURONNE	No Ti Or Ro	43,10 €
	1098 / 1198	Toutes	DA384	KIT DE 6 ECROUS DE BRIDE PORTE-COURONNE	No Ti Or Ro	43,10 €
	MULTISTRADA 1200	Toutes	DA384	KIT DE 6 ECROUS DE BRIDE PORTE-COURONNE	No Ti Or Ro	43,10 €
	STREETFIGHTER	Toutes	DA384	KIT DE 6 ECROUS DE BRIDE PORTE-COURONNE	No Ti Or Ro	43,10 €
MV AGUSTA	BRUTALE 675 / 800	Toutes	DA384	KIT DE 6 ECROUS DE BRIDE PORTE-COURONNE	No Ti Or Ro	43,10 €
	F3	Toutes	DA384	KIT DE 6 ECROUS DE BRIDE PORTE-COURONNE	No Ti Or Ro	43,10 €

## PORTE-COURONNE

Porte couronne en ergal taillée masse, anodisation au choix.



FL502



FL500



FL501

À mettre en fin de code

Codes Couleur	
NOIR :	B
TITANE :	T
OR :	G
ROUGE :	R

### DUCATI

Modèle	Année	Code	Description	Couleur	Prix TTC
748 / 916 / 996 / 998	Toutes	FL500	PORTE-COURONNE 5 TROUS	No Ti Or Ro	131,60 €
848 / STREETFIGHTER 848	Toutes	FL500	PORTE-COURONNE 5 TROUS	No Ti Or Ro	131,60 €
MONSTER 796 / 1100	Toutes	FL500	PORTE-COURONNE 5 TROUS	No Ti Or Ro	131,60 €
MONSTER S2R / S4R / S4RS	Toutes	FL500	PORTE-COURONNE 5 TROUS	No Ti Or Ro	131,60 €
HYPERMOTARD 796 / 1100	Toutes	FL500	PORTE-COURONNE 5 TROUS	No Ti Or Ro	131,60 €
MULTISTRADA 620 / 1000 / 1100	Toutes	FL500	PORTE-COURONNE 5 TROUS	No Ti Or Ro	131,60 €
DIAVEL	Toutes	FL501	PORTE-COURONNE 6 TROUS	No Ti Or Ro	131,60 €
1098 / 1198 / STREET FIGHTER	Toutes	FL501	PORTE-COURONNE 6 TROUS	No Ti Or Ro	131,60 €
MULTISTRADA 1200	Toutes	FL501	PORTE-COURONNE 6 TROUS	No Ti Or Ro	131,60 €
PANIGALE 1199	Toutes	FL501	PORTE-COURONNE 6 TROUS	No Ti Or Ro	131,60 €
DIAVEL	Toutes	FL501	PORTE-COURONNE 6 TROUS	No Ti Or Ro	131,60 €

### MV AGUSTA

Modèle	Année	Code	Description	Couleur	Prix TTC
F3 / BRUTALE 675 / 800	Toutes	FL502	PORTE-COURONNE 5 TROUS AVEC INSERTS CARBONE	No Ti Or Ro	226,10 €

## ÉCROUS DE ROUE AVANT

Écrous en aluminium taillé masse, anodisation au choix.

À mettre en fin de code

Codes Couleur	
NOIR :	B
TITANE :	T
OR :	G
ROUGE :	R



DA395

### DUCATI

Modèle	Année	Code	Description	Couleur	Prix TTC
748 / 916 / 996 / 998	Toutes	DA395	ÉCROUS ROUE AV.	No Ti Or Ro	24,00 €
749 / 999	Toutes	DA395	ÉCROUS ROUE AV.	No Ti Or Ro	24,00 €
HYPERMOTARD 796 / 1100	Toutes	DA395	ÉCROUS ROUE AV.	No Ti Or Ro	24,00 €
MONSTER	Toutes	DA395	ÉCROUS ROUE AV.	No Ti Or Ro	24,00 €
MULTISTRADA 620 / 1000 / 1100	Toutes	DA395	ÉCROUS ROUE AV.	No Ti Or Ro	24,00 €
SPORT CLASSIC	Toutes	DA395	ÉCROUS ROUE AV.	No Ti Or Ro	24,00 €
848	Toutes	DA395	ÉCROUS ROUE AV.	No Ti Or Ro	24,00 €
DIAVEL	Toutes	DA396	ÉCROUS ROUE AV.	No Ti Or Ro	29,90 €
PANIGALE 1199	Toutes	DA396	ÉCROUS ROUE AV.	No Ti Or Ro	29,90 €
1098 / 1198	Toutes	DA396	ÉCROUS ROUE AV.	No Ti Or Ro	29,90 €
MONSTER S2R / S4R / S4RS	Toutes	DA396	ÉCROUS ROUE AV.	No Ti Or Ro	29,90 €
MULTISTRADA 1200	Toutes	DA396	ÉCROUS ROUE AV.	No Ti Or Ro	29,90 €
STREETFIGHTER 848 / 1098	Toutes	DA396	ÉCROUS ROUE AV.	No Ti Or Ro	29,90 €



DA396



## KIT ÉCROUS DE ROUE ARRIÈRE MONOBRAS

Kit écrous de roue arrière en aluminium taillé masse, anodisation au choix.  
2 pièces par kit.

À mettre en fin de code	Codes Couleur	
	NOIR :	B
	TITANE :	T
	OR :	G
ROUGE :	R	



Écrous monobras DA382

## DUCATI

Modèle	Année	Code	Description	Couleur	Prix TTC
748 / 916 / 996 / 998	Toutes	DA382	ÉCROUS ROUE AR.	No Ti Or Ro	41,90 €
848	Toutes	DA382	ÉCROUS ROUE AR.	No Ti Or Ro	41,90 €
MONSTER 796 / 1100	Toutes	DA382	ÉCROUS ROUE AR.	No Ti Or Ro	41,90 €
MONSTER S2R / S4R / S4RS	Toutes	DA382	ÉCROUS ROUE AR.	No Ti Or Ro	41,90 €
MULTISTRADA 620 / 1000 / 1100	Toutes	DA382	ÉCROUS ROUE AR.	No Ti Or Ro	41,90 €
HYPERMOTARD 796 / 1100	Toutes	DA382	ÉCROUS ROUE AR.	No Ti Or Ro	41,90 €

Modèle	Année	Code	Description	Couleur	Prix TTC
DIABLO	Toutes	DA394	ÉCROUS ROUE AR.	No Ti Or Ro	65,80 €
PANIGALE 1199	Toutes	DA394	ÉCROUS ROUE AR.	No Ti Or Ro	65,80 €
1098 / 1198	Toutes	DA394	ÉCROUS ROUE AR.	No Ti Or Ro	65,80 €
MULTISTRADA 1200	Toutes	DA394	ÉCROUS ROUE AR.	No Ti Or Ro	65,80 €
STREETFIGHTER	Toutes	DA394	ÉCROUS ROUE AR.	No Ti Or Ro	65,80 €

## MV AGUSTA

Modèle	Année	Code	Description	Couleur	Prix TTC
BRUTALE 750 / 910 / 990 / 1078 / 920 / 675 / 800	Toutes	DA397	ÉCROUS ROUE AR.	No Ti Or Ro	89,70 €
F4 750 / 1000	Toutes	DA397	ÉCROUS ROUE AR.	No Ti Or Ro	89,70 €
F3	Toutes	DA397	ÉCROUS ROUE AR.	No Ti Or Ro	89,70 €

Écrous DA394

DA397

## PLATEAUX D'EMBRAYAGE

Plateau de pression auto ventilé en aluminium taillé masse, couleur au choix.

À mettre en fin de code

Codes Couleur	
NOIR :	B
TITANE :	T
OR :	G
ROUGE :	R



Plateau de pression racing en aluminium Corse Design, taillé masse, couleur au choix.

Modèle	Année	Code	Couleur	Prix TTC
TOUS	Toutes	SP101	No Ti Or Ro	83,80 €

Modèle	Année	Code	Couleur	Prix TTC
TOUS	Toutes	SP102	No Ti Or Ro	95,70 €

Modèle	Année	Code	Couleur	Prix TTC
TOUS	Toutes	SP100	No Ti Or Ro	83,80 €

## KIT RESSORT EMBRAYAGE

Ressort pour embrayages d'origine ou embrayage anti dribble CNC Racing.

À mettre en fin de code	Codes Couleur	
	NOIR :	B
	TITANE :	T
	OR :	G
	ROUGE :	R
BLEU :	L	



### DUCATI

Modèle	Année	Code	Description	Couleur	Prix TTC
TOUS	Toutes	MO141	KIT RESSORT EMBRAYAGE H38	No Ti Or Ro Bl	35,90 €
1098 / 1198 / SF	Toutes	MO140	KIT RESSORT EMBRAYAGE H40	No Ti Or Ro Bl	35,90 €
HYPERMOTARD	Toutes	MO140	KIT RESSORT EMBRAYAGE H40	No Ti Or Ro Bl	35,90 €
MULTISTRADA	Toutes	MO140	KIT RESSORT EMBRAYAGE H40	No Ti Or Ro Bl	35,90 €

## KIT COUPELLES EMBRAYAGE

Kit coupelles de ressorts d'embrayage taillées masse et anodisées. Pour embrayage d'origine et anti dribble CNC.

À mettre en fin de code	Codes Couleur	
	NOIR :	B
	TITANE :	T
	OR :	G
	ROUGE :	R
BLEU :	L	



SF120-121-123

### DUCATI

Modèle	Année	Code	Description	Couleur	Prix TTC
TOUS	Toutes	SF120	KIT COUPELLES POUR RESSORTS EMBRAYAGE h6mm	No Ti Or Ro Bl	24,00 €
HYPERMOTARD 1100 / MONSTER 1100	Toutes	SF121	KIT COUPELLES POUR RESSORTS EMBRAYAGE h8.1mm	No Ti Or Ro Bl	24,00 €
1098 / 1198 / STREETFIGHTER	Toutes	SF122	KIT COUPELLES POUR RESSORTS EMBRAYAGE h4.1mm	No Ti Or Ro Bl	24,00 €

Modèle	Année	Code	Description	Couleur	Prix TTC
TOUS	Toutes	SF123	KIT RONDELLES POUR RESSORTS EMBRAYAGE h6mm	No Ti Or Ro	24,00 €
HYPERMOTARD 1100 / MONSTER 1100	Toutes	SF124	KIT RONDELLES POUR RESSORTS EMBRAYAGE h8.1mm	No Ti Or Ro	24,00 €
1098 / 1198 / STREETFIGHTER	Toutes	SF125	KIT RONDELLES POUR RESSORTS EMBRAYAGE h4.1mm	No Ti Or Ro	24,00 €



SF123-124-125

## CLOCHE D'EMBRAYAGE RACING

Cloche d'embrayage racing, usinée masse, anodisation dure.



### DUCATI

Modèle	Année	Code	Description	Couleur	Prix TTC
TOUS	Toutes	CL270	CLOCHE D'EMBRAYAGE À SEC ALLÉGÉ	Na	190,20 €

## EMBRAYAGE ANTI-DRIBBLE

Embrayage anti dribble à 4 ressorts, taillé masse puis anodisé. Technologie brevetée.

À mettre en fin de code	Codes Couleur	
	NOIR :	B
	TITANE :	T
	OR :	G
	ROUGE :	R
NATURAL :	N	



### DUCATI

Modèle	Année	Code	Description	Couleur	Prix TTC
TOUS	Toutes	FR360	EMBRAYAGE ANTI-DRIBBLE MASTER RACE 4 RESSORTS EMBRAYAGE À SEC	No Ti Or Ro Na	1075,30 €

## EMBRAYAGE ANTI-DRIBBLE + CLOCHE

Embrayage anti dribble à 4 ressorts, taillé masse puis anodisé. Technologie brevetée. Cloche d'embrayage racing, usinée masse, anodisation dure.

À mettre en fin de code	Codes Couleur	
	NOIR :	B
	TITANE :	T
	OR :	G
	ROUGE :	R
NATURAL :	N	



+



### DUCATI

Modèle	Année	Code	Description	Couleur	Prix TTC
TOUS	Toutes	FR362	EMBRAYAGE ANTI-DRIBBLE MASTER RACE 4 RESSORTS+ CLOCHE ALLÉGÉE	No Ti Or Ro Na	1159,10 €

## KIT D'EMBRAYAGE ANTI-DRIBBLE COMPLET

Embrayage anti dribble à 4 ressorts, taillé masse puis anodisé. Technologie brevetée. Cloche d'embrayage racing, usinée masse, anodisation dure.

À mettre en fin de code	Codes Couleur	
	NOIR :	B
	TITANE :	T
	OR :	G
	ROUGE :	R
NATURAL :	N	



+



+



### DUCATI

Modèle	Année	Code	Description	Couleur	Prix TTC
TOUS	Toutes	FR364	EMBRAYAGE ANTI-DRIBBLE 4 R MASTER RACE + CLOCHE ALLÉGÉE + DISQUES	No Ti Or Ro Na	1423,30 €

## KIT D'EMBRAYAGE ANTI-DRIBBLE 48 DENTS COMPLET

Embrayage anti dribble à 6 ressorts et 48 dents, taillé masse puis anodisé. Technologie brevetée. Cloche d'embrayage racing, usinée masse, anodisation dure.

À mettre en fin de code	Codes Couleur	
	NOIR :	B
	TITANE :	T
	OR :	G
	ROUGE :	R
NATURAL :	N	



### DUCATI

Modèle	Année	Code	Description	Couleur	Prix TTC
TOUS EMBRAYAGES A SEC	Toutes	FR365	EMBRAYAGE ANTI-DRIBBLE MASTER RACE + CLOCHE ALLÉGÉE + DISQUES	No Ti Or Ro Na	1423,30 €

## EMBRAYAGE ANTI-DRIBBLE

Embrayage anti dribble à 6 ressorts, taillé masse puis anodisé. Technologie brevetée.



À mettre en fin de code	Codes Couleur	
	NOIR :	B
	TITANE :	T
	OR :	G
	ROUGE :	R
NATURAL :	N	

### DUCATI

Modèle	Année	Code	Description	Couleur	Prix TTC
TOUS	Toutes	FR361	EMBRAYAGE ANTI-DRIBBLE MASTER TECH 6 RESSORTS EMBRAYAGE À SEC	No Ti Or Ro Na	1075,30 €

## EMBRAYAGE ANTI-DRIBBLE + CLOCHE

Embrayage anti dribble à 6 ressorts, taillé masse puis anodisé. Technologie brevetée. Cloche d'embrayage racing, usinée masse, anodisation dure.



À mettre en fin de code	Codes Couleur	
	NOIR :	B
	TITANE :	T
	OR :	G
	ROUGE :	R
NATURAL :	N	

### DUCATI

Modèle	Année	Code	Description	Couleur	Prix TTC
TOUS	Toutes	FR363	EMBRAYAGE ANTI-DRIBBLE MASTER TECH + CLOCHE ALLÉGÉE	No Ti Or Ro Na	1159,10 €

## KIT D'EMBRAYAGE ANTI-DRIBBLE COMPLET

Embrayage anti dribble à 6 ressorts, taillé masse puis anodisé. Technologie brevetée. Cloche d'embrayage racing, usinée masse, anodisation dure.



À mettre en fin de code	Codes Couleur	
	NOIR :	B
	TITANE :	T
	OR :	G
	ROUGE :	R
NATURAL :	N	

### DUCATI

Modèle	Année	Code	Description	Couleur	Prix TTC
TOUS	Toutes	FR365	EMBRAYAGE ANTI-DRIBBLE MASTER RACE + CLOCHE ALLÉGÉE + DISQUES	No Ti Or Ro Na	1423,30 €

## KIT TÉ DE FOURCHE COMPLET MONSTER

Kit té de fourche complet livré avec colonne montée. Tés usinés masse et anodisés.

### DUCATI

Modèle	Année	Code	Description	Couleur	Prix TTC
MONSTER 620 / 800 / 1000 / S2R / S4R	Toutes	PS330B	KIT TÉ DE FOURCHE ALU TAILLÉ MASSE ET COLONNE	No	836,10 €



## KIT TÉ DE FOURCHE COMPLET MONSTER

Kit té de fourche complet livré avec colonne montée. Tés usinés masse et anodisés.

### DUCATI

Modèle	Année	Code	Description	Couleur	Prix TTC
MONSTER 696 / 796 / 1100 / 1100 EVO	Toutes	PS410B	KIT TÉ DE FOURCHE ALU TAILLÉ MASSE ET COLONNE	No	836,10 €



## KIT TÉ DE FOURCHE COMPLET HYPERMOTARD

Kit té de fourche complet livré avec colonne montée. Tés usinés masse et anodisés.

Modèle	Année	Code	Description	Couleur	Prix TTC
HYPERMOTARD 796 / 1100	Toutes	PS510B	KIT TÉ DE FOURCHE ALU TAILLÉ MASSE ET COLONNE	No	836,10 €



## KIT TÉ DE FOURCHE COMPLET 848 / 1098 / 1198

Kit té de fourche complet livré avec colonne montée. Tés usinés masse et anodisés. Livré avec excentrique pour le réglage d'offset et la bride de colonne de direction.

### DUCATI

Modèle	Année	Code	Description	Couleur	Prix TTC
848 / 848 EVO / CORSE	Toutes	PS513B	KIT TÉ DE FOURCHE ALU TAILLÉ MASSE ET COLONNE, EXCENTRIQUE REGLAGE OFFSET ET BRIDE DE COLONNE	No	1124,30 €
1098 / 1198 / S / SP / R	Toutes	PS511B	KIT TÉ DE FOURCHE ALU TAILLÉ MASSE ET COLONNE, EXCENTRIQUE REGLAGE OFFSET ET BRIDE DE COLONNE	No	1124,30 €



## KIT TÉ DE FOURCHE COMPLET MV AGUSTA F3 ET BRUTALE 675 / 800

Kit té de fourche complet livré avec colonne montée. Tés usinés masse et anodisés. Livré avec excentrique pour le réglage d'offset et la bride de colonne de direction.

### MV AGUSTA

Modèle	Année	Code	Description	Couleur	Prix TTC
BRUTALE 675 / 800	Toutes	PS519B	KIT TÉ DE FOURCHE ALU TAILLÉ MASSE AVEC RISER ET COLONNE	No	955,70 €
F3	Toutes	PS518B	KIT TÉ DE FOURCHE ALU TAILLÉ MASSE ET COLONNE	No	836,10 €



PS519

## TÉ DE FOURCHE SUPÉRIEUR DUCATI 848 / 1098 / 1198

Té de fourche supérieur. Tés usinés masse et anodisés.

**DUCATI**

Modèle	Année	Code	Description	Couleur	Prix TTC
848 / 1098 / 1198 / S / R	Toutes	PS512B	TÉ DE FOURCHE SUPÉRIEUR TAILLÉ MASSE	No	352,90 €



## TÉ DE FOURCHE SUPÉRIEUR MV AGUSTA F3

Té de fourche supérieur. Tés usinés masse et anodisés.

**MV AGUSTA**

Modèle	Année	Code	Description	Couleur	Prix TTC
F3	Toutes	PS514B	TÉ DE FOURCHE SUPÉRIEUR TAILLÉ MASSE	No	352,90 €

## TÉ DE FOURCHE SUPÉRIEUR MV AGUSTA BRUTALE 675 / 800

Té de fourche supérieur avec risers. Tés usinés masse et anodisés.

**MV AGUSTA**

Modèle	Année	Code	Description	Couleur	Prix TTC
BRUTALE 675 / 800	Toutes	PS520B	TÉ DE FOURCHE SUPÉRIEUR TAILLÉ MASSE AVEC RISERS	No	477,30 €



## TÉ DE FOURCHE SUPÉRIEUR DUCATI HYPERMOTARD

Té de fourche supérieur avec risers. Tés usinés masse et anodisés.

**DUCATI**

Modèle	Année	Code	Description	Couleur	Prix TTC
HYPERMOTARD 796 / 1100	Toutes	PS517B	TÉ DE FOURCHE SUPÉRIEUR TAILLÉ MASSE AVEC RISERS	No	477,30 €

## TÉ DE FOURCHE SUPÉRIEUR DUCATI MONSTER

Té de fourche supérieur avec risers. Tés usinés masse et anodisés.

**DUCATI**

Modèle	Année	Code	Description	Couleur	Prix TTC
MONSTER 620 / 800 / 1000 / S2R / S4R / S4RS	Toutes	PS515B	TÉ DE FOURCHE SUPÉRIEUR TAILLÉ MASSE AVEC RISERS	No	477,30 €



## TÉ DE FOURCHE SUPÉRIEUR DUCATI MONSTER 696 796 1100

Té de fourche supérieur avec risers. Tés usinés masse et anodisés.

**DUCATI**

Modèle	Année	Code	Description	Couleur	Prix TTC
MONSTER 696 796 / 1100 / 1100 EVO	Toutes	PS516B	TÉ DE FOURCHE SUPÉRIEUR TAILLÉ MASSE AVEC RISERS	No	477,30 €



## RISER À SECTION VARIABLE

Riser pour guidons à section variable, taillés masse et anodisés.

Codes Couleur	
NOIR :	B
TITANE :	T
OR :	G
ROUGE :	R

À mettre en fin de code



RM210



RM215



RM216



RM213



RM218

## DUCATI

Modèle	Année	Code	Description	Couleur	Prix TTC
MONSTER 620 / 800 / 1000 / S2R / S4R	Toutes	RM210	RISER À SECTION VARIABLE	No Ti Or Ro	89,70 €
MONSTER 696 / 796 / 1100	Toutes	RM217	RISER À SECTION VARIABLE	No Ti Or Ro	101,70 €
HYPERMOTARD 796 / 1100	Toutes	RM213	RISER À SECTION VARIABLE	No Ti Or Ro	215,30 €
MULTISTRADA 1200	Toutes	RM216	RISER À SECTION VARIABLE	No Ti Or Ro	89,70 €
STREETFIGHTER	Toutes	RM215	RISER À SECTION VARIABLE	No Ti Or Ro	101,70 €
DIAVEL	Toutes	RM218	RISER À SECTION VARIABLE	No Ti Or Ro	166,30 €

## ENTRETOISES DE RÉHAUSSEMENT

Entretoises de réhaussement de guidon, pour risers CNC. Hauteur 20mm.

Codes Couleur	
NOIR :	B
TITANE :	T
OR :	G
ROUGE :	R

À mettre en fin de code



RM212



RM211

## DUCATI

Modèle	Année	Code	Description	Couleur	Prix TTC
MONSTER 696 / 796 / 1100	Toutes	RM211	BARRE DE RÉHAUSSEMENT 20MM	No Ti Or Ro	41,90 €
HYPERMOTARD 796 / 1100	Toutes	RM212	2 ENTRETOISES DE RÉHAUSSEMENT 20MM	No Ti Or Ro	29,90 €

## BRIDE COLONNE DE DIRECTION

Bride en aluminium taillée masse, anodisation au choix parmi 5 couleurs.

		Codes Couleur	
À mettre en fin de code	NOIR :	B	
	TITANE :	T	
	OR :	G	
	ROUGE :	R	
	BLEU :	L	



### DUCATI

Modèle	Année	Code	Description	Couleur	Prix TTC
TOUS	Toutes	GH350	BRIDE COLONNE DE DIRECTION	No Ti Or Ro Bl	61,00 €

## BRIDE COLONNE DE DIRECTION

Bride en aluminium taillée masse, anodisation au choix parmi 4 couleurs.

		Codes Couleur	
À mettre en fin de code	NOIR :	B	
	TITANE :	T	
	OR :	G	
	ROUGE :	R	



### DUCATI

Modèle	Année	Code	Description	Couleur	Prix TTC
HYPERMOTARD 796 / 1100 / DIAVEL	Toutes	GH351	BRIDE COLONNE DE DIRECTION	No Ti Or Ro	79,00 €

## TAMPONS DE PROTECTION

Tampons de protection de roue avant et arrière, en téflon et aluminium taillés masse, couleur au choix.



		Codes Couleur	
À mettre en fin de code	NOIR :	B	
	TITANE :	T	
	OR :	G	
	ROUGE :	R	



### DUCATI

Modèle	Année	Code	Description	Couleur	Prix TTC
HYPERMOTARD 796 / 1100	Toutes	TP420	TAMPONS ROUE AVANT	No Ti Or Ro	70,60 €
HYPERMOTARD 796 / 1100	Toutes	TP421	TAMPONS ROUE ARRIÈRE	No Ti Or Ro	70,60 €
MONSTER 696 / 796 / 1100	Toutes	TP420	TAMPONS ROUE AVANT	No Ti Or Ro	70,60 €
MONSTER 696	Toutes	TP423	TAMPONS ROUE ARRIÈRE	No Ti Or Ro	70,60 €
MONSTER 796 / 1100	Toutes	TP421	TAMPONS ROUE ARRIÈRE	No Ti Or Ro	70,60 €
MULTISTRADA 620 / 1000 / 1100	Toutes	TP420	TAMPONS ROUE AVANT	No Ti Or Ro	70,60 €
MULTISTRADA 620 / 1000 / 1100	Toutes	TP421	TAMPONS ROUE ARRIÈRE	No Ti Or Ro	70,60 €
MULTISTRADA 1200	Toutes	TP422	TAMPONS ROUE AVANT	No Ti Or Ro	70,60 €
MULTISTRADA 1200	Toutes	TP424	TAMPONS ROUE ARRIÈRE	No Ti Or Ro	89,70 €
748 / 916 / 996 / 998	Toutes	TP420	TAMPONS ROUE AVANT	No Ti Or Ro	70,60 €
748 / 916 / 996 / 998	Toutes	TP421	TAMPONS ROUE ARRIÈRE	No Ti Or Ro	70,60 €
1098 / 1198	Toutes	TP422	TAMPONS ROUE AVANT	No Ti Or Ro	70,60 €
1098 / 1198	Toutes	TP424	TAMPONS ROUE ARRIÈRE	No Ti Or Ro	89,70 €
STREETFIGHTER 1098	Toutes	TP422	TAMPONS ROUE AVANT	No Ti Or Ro	70,60 €
STREETFIGHTER 1098	Toutes	TP424	TAMPONS ROUE ARRIÈRE	No Ti Or Ro	89,70 €
DIAVEL	Toutes	TP425	TAMPONS ROUE AVANT	No Ti Or Ro	70,60 €
DIAVEL	Toutes	TP424	TAMPONS ROUE ARRIÈRE	No Ti Or Ro	89,70 €
848	Toutes	TP422	TAMPONS ROUE AVANT	No Ti Or Ro	70,60 €
848	Toutes	TP421	TAMPONS ROUE ARRIÈRE	No Ti Or Ro	70,60 €
STREETFIGHTER 848	Toutes	TP420	TAMPONS ROUE AVANT	No Ti Or Ro	70,60 €
STREETFIGHTER 848	Toutes	TP421	TAMPONS ROUE ARRIÈRE	No Ti Or Ro	70,60 €
PANIGALE 1199	Toutes	TP425	TAMPONS ROUE AVANT	No Ti Or Ro	70,60 €
PANIGALE 1199	Toutes	TP424	TAMPONS ROUE ARRIÈRE	No Ti Or Ro	89,70 €



## MV AGUSTA

Modèle	Année	Code	Description	Couleur	Prix TTC
BRUTALE 675 / 800 / F3	Toutes	TP427	TAMPONS ROUE AVANT	No Ti Or Ro	70,60 €
BRUTALE 675 / 800 / F3	Toutes	TP428	TAMPONS ROUE ARRIÈRE	No Ti Or Ro	89,70 €

## KIT BOUCHON DE CADRE

Kit bouchons de cadre, taillés masse et disponibles en 4 couleurs, avec joint d'embase.

À mettre en fin de code		Codes Couleur	
		NOIR :	B
		TITANE :	T
		OR :	G
		ROUGE :	R



TT324 -F3



TT317 - DIAVEL



## DUCATI

Modèle	Année	Code	Description	Couleur	Prix TTC
MONSTER	1993 / 2000	TT300	KIT BOUCHONS DE CADRE	No Ti Or Ro	52,70 €
MONSTER	2000 / 2008	TT301	KIT BOUCHONS DE CADRE	No Ti Or Ro	65,80 €
MULTISTRADA 620 / 1000 / 1100	Toutes	TT302	KIT BOUCHONS DE CADRE	No Ti Or Ro	65,80 €
HYPERMOTARD 796 / 1100	Toutes	TT302	KIT BOUCHONS DE CADRE	No Ti Or Ro	65,80 €
749 / 999	Toutes	TT303	KIT BOUCHONS DE CADRE	No Ti Or Ro	65,80 €
848 / 1098 / 1198	Toutes	TT304	KIT BOUCHONS DE CADRE	No Ti Or Ro	65,80 €
MONSTER 696 / 796 / 1100	Toutes	TT305	KIT BOUCHONS DE CADRE	No Ti Or Ro	26,40 €
STREETFIGHTER	Toutes	TT306	KIT BOUCHONS DE CADRE	No Ti Or Ro	92,10 €
SPORT CLASSIC	Toutes	TT308	KIT BOUCHONS DE CADRE	No Ti Or Ro	52,70 €
748 / 916 / 996 / 998	Toutes	TT309	KIT BOUCHONS DE CADRE	No Ti Or Ro	65,80 €
ST2 / ST3 / ST4	Toutes	TT310	KIT BOUCHONS DE CADRE	No Ti Or Ro	39,50 €
MULTISTRADA 1200	Toutes	TT311	KIT BOUCHONS DE CADRE	No Ti Or Ro	105,30 €
MULTISTRADA 1200	Toutes	TT316	KIT BOUCHONS DE CADRE INCLINES	No Ti Or Ro	95,70 €
PANIGALE 1199	Toutes	TT321	KIT BOUCHONS DE CADRE	No Ti Or Ro	26,40 €
DIAVEL	Toutes	TT317	KIT BOUCHONS DE CADRE ALU	No Ti Or Ro	105,30 €
DIAVEL	Toutes	TT317	KIT BOUCHONS DE CADRE AVEC INSERT CARBONE	No Ti Or Ro	166,30 €

## MV AGUSTA

Modèle	Année	Code	Description	Couleur	Prix TTC
F3	Toutes	TT324	KIT 6 BOUCHONS DE CADRE	No Ti Or Ro	148,40 €
BRUTALE 675 / 800	Toutes	TT325	KIT 8 BOUCHONS DE CADRE	No Ti Or Ro	196,20 €

## KIT BOUCHON AXE DE ROUE AVANT

Kit bouchons de cadre, taillés masse et disponibles en 4 couleurs.

À mettre en fin de code		Codes Couleur	
		NOIR :	B
		TITANE :	T
		OR :	G
		ROUGE :	R



## DUCATI

Modèle	Année	Code	Description	Couleur	Prix TTC
DIAVEL, 848 / 1098 / 1198, PANIGALE, STREET FIGHTER, S4R / RS	Toutes	TT313	BOUCHON ROUE AVANT COTE GAUCHE	No Ti Or Ro	15,00 €
DIAVEL, 848 / 1098 / 1198, PANIGALE, STREET FIGHTER	Toutes	TT314	BOUCHON ROUE AVANT COTE DROIT	No Ti Or Ro	15,00 €

## COUVRE BONBONNE AMORTISSEUR PANIGALE

Couvre bonbonne d'amortisseur, en aluminium taillé masse et disponibles en 4 couleurs.

À mettre en fin de code		Codes Couleur	
		NOIR :	B
		TITANE :	T
		OR :	G
		ROUGE :	R



## DUCATI

Modèle	Année	Code	Description	Couleur	Prix TTC
PANIGALE	Toutes	TM410	CACHE BONBONNE AMORTISSEUR	No Ti Or Ro	34,70 €

## VALVE MISE À L'AIR

Valve de mise à l'air en aluminium taillée masse, sans lamelle interne, livrée avec le joint d'étanchéité.

À mettre en fin de code	Codes Couleur	
	NOIR :	B
	TITANE :	T
	OR :	G
	ROUGE :	R
BLEU :	L	



### DUCATI

Modèle	Année	Code	Description	Couleur	Prix TTC
748 / 916 / 996 / 998	Toutes	VA200	VALVE MISE A L'AIR HUILE MONO DESIGN	No Ti Or Ro Bl	34,70 €
MONSTER (sauf 696 796 1100)	* / 2008	VA200	VALVE MISE A L'AIR HUILE MONO DESIGN	No Ti Or Ro Bl	34,70 €
HYPERMOTARD	* / 2010	VA200	VALVE MISE A L'AIR HUILE MONO DESIGN	No Ti Or Ro Bl	34,70 €
MULTISTRADA 620 / 1000 / 1100	Toutes	VA200	VALVE MISE A L'AIR HUILE MONO DESIGN	No Ti Or Ro Bl	34,70 €
ST / SS	Toutes	VA200	VALVE MISE A L'AIR HUILE MONO DESIGN	No Ti Or Ro Bl	34,70 €

## VALVE MISE À L'AIR COURSE

Valve de mise à l'air en aluminium taillée masse, sans lamelle interne, livrée avec le joint d'étanchéité. Version course.

À mettre en fin de code	Codes Couleur	
	NOIR :	B
	TITANE :	T
	OR :	G
	ROUGE :	R
BLEU :	L	



### DUCATI

Modèle	Année	Code	Description	Couleur	Prix TTC
748 / 916 / 996 / 998	Toutes	VA201	VALVE MISE A L'AIR HUILE CORSE DESIGN	No Ti Or Ro Bl	46,70 €
MONSTER (sauf 696 796 1100)	* / 2008	VA201	VALVE MISE A L'AIR HUILE CORSE DESIGN	No Ti Or Ro Bl	46,70 €
HYPERMOTARD	* / 2010	VA201	VALVE MISE A L'AIR HUILE CORSE DESIGN	No Ti Or Ro Bl	46,70 €
MULTISTRADA 620 / 1000 / 1100	Toutes	VA201	VALVE MISE A L'AIR HUILE CORSE DESIGN	No Ti Or Ro Bl	46,70 €
ST / SS	Toutes	VA201	VALVE MISE A L'AIR HUILE CORSE DESIGN	No Ti Or Ro Bl	46,70 €

## VALVE MISE À L'AIR

Valve de mise à l'air en aluminium taillé massée, sans lamelle interne, livrée avec le joint d'étanchéité.

À mettre en fin de code	Codes Couleur	
	NOIR :	B
	TITANE :	T
	OR :	G
	ROUGE :	R
BLEU :	L	



### DUCATI

Modèle	Année	Code	Description	Couleur	Prix TTC
MONSTER 696 / 796 / 1100	Toutes	VA202	VALVE MISE A L'AIR HUILE	No Ti Or Ro Bl	58,70 €
HYPERMOTARD 796 / 1100	* / 2009	VA202	VALVE MISE A L'AIR HUILE	No Ti Or Ro Bl	58,70 €

## REPOSE-PIEDS

Repose-pieds en aluminium taillé dans la masse pour commandes d'origine, avec insert vissé.

		Codes Couleur	
À mettre en fin de code	NOIR :	B	
	TITANE :	T	
	OR :	G	
	ROUGE :	R	



PE215

### DUCATI

Modèle	Année	Code	Description	Couleur	Prix TTC
DIAVEL	Toutes	PE216	PAIRE DE REPOSE PIEDS ALUMINIUM TAILLÉ MASSE	No Ti Or Ro	202,20 €
HYPERMOTARD 796 / 1100	Toutes	PE221	PAIRE DE REPOSE PIEDS ALUMINIUM TAILLÉ MASSE	No Ti Or Ro	202,20 €
MULTISTRADA 1200	Toutes	PE215	PAIRE DE REPOSE PIEDS ALUMINIUM TAILLÉ MASSE	No Ti Or Ro	202,20 €
MULTISTRADA 1200	Toutes	PE217	PAIRE DE REPOSE PIEDS PASSAGERS	No Ti Or Ro	202,20 €

## REPOSE-PIEDS TOURING

Repose-pieds en aluminium taillé dans la masse pour commandes d'origine.

		Codes Couleur	
À mettre en fin de code	NOIR :	B	
	TITANE :	T	
	OR :	G	
	ROUGE :	R	



### DUCATI

Modèle	Année	Code	Description	Couleur	Prix TTC
DIAVEL	Toutes	PE227	PAIRE DE REPOSE PIEDS ALUMINIUM TAILLÉ MASSE	No Ti Or Ro	178,30 €
MULTISTRADA 1200	Toutes	PE228	PAIRE DE REPOSE PIEDS ALUMINIUM TAILLÉ MASSE	No Ti Or Ro	178,30 €
MULTISTRADA 1200	Toutes	PE229	PAIRE DE REPOSE PIEDS PASSAGERS	No Ti Or Ro	178,30 €

## REPOSE-PIEDS PANIGALE

Repose-pieds repliables en aluminium taillé dans la masse.



### DUCATI

Modèle	Année	Code	Description	Couleur	Prix TTC
PANIGALE 1199	Toutes	PC110	PAIRE DE REPOSE PIEDS ALUMINIUM TAILLÉ MASSE	No Ti Or Ro	101,70 €
PANIGALE 1199	Toutes	PC111	PAIRE DE REPOSE PIEDS PASSAGER TAILLÉ MASSE	No Ti Or Ro	101,70 €

## REPOSE-PIEDS REPLIABLES

Modèle	Année	Code	Description	Couleur	Prix TTC
TOUS	Toutes	PC101S	PAIRE DE REPOSE PIEDS ALUMINIUM TAILLÉ MASSE POUR COMMANDES RECLÉES CNC RACING	Alu	77,80 €
TOUS	Toutes	PC105S	PAIRE DE REPOSE PIEDS ALUMINIUM UNIVERSELS	No Ti Or Ro	118,50 €

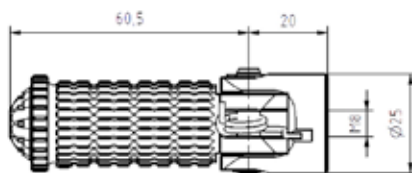

PC105



PC101

## COMMANDES RECLUÉES

Kit commandes reculées repositionnables, taillées masse et anodisées. Axe monté sur excentrique.



### DUCATI

Modèle	Année	Code	Description	Couleur	Prix TTC
MONSTER 696 / 796 / 1100 / S / EVO	Toutes	PE100	COMMANDES RECLUÉES ERGAL ALLEGÉ POUR MONOPOSTO	Noir/Alu	514,30 €
STREETFIGHTER 848 / 1098	Toutes	PE150	COMMANDES RECLUÉES ERGAL ALLEGÉ POUR MONOPOSTO	Noir/Alu	514,30 €
HYPERMOTARD 796 1100	Toutes	PE160	COMMANDES RECLUÉES ERGAL ALLEGÉ	Noir/Alu	514,30 €
MONSTER S2R / S4R / S4RS	Toutes	PE170	COMMANDES RECLUÉES ERGAL ALLEGÉ POUR MONOPOSTO	Noir/Alu	514,30 €
848 / 1098 / 1198 / S / R	Toutes	PE210	COMMANDES RECLUÉES ERGAL ALLEGÉ POUR MONOPOSTO	Noir/Alu	514,30 €
848 / 1098 / 1198 / S / R	Toutes	PE223	COMMANDES RECLUÉES ERGAL ALLEGÉ EDITION LIMITEE ALTHEA SUPERBIKE	Noir/Alu	716,50 €
PANIGALE 1199	Toutes	PE225	COMMANDES RECLUÉES ERGAL ALLEGÉ	Noir/Alu/Rouge	687,70 €
DIAVEL	Toutes	PE222	COMMANDES RECLUÉES ERGAL ALLEGÉ	Noir/Alu	538,20 €



### MV AGUSTA

Modèle	Année	Code	Description	Couleur	Prix TTC
F4 / BRUTALE 750 990 1090	* / 2010	PE200	COMMANDES RECLUÉES SANS LEVIERS	Noir/Alu	287,10 €
F3 / BRUTALE 675 / 800	Toutes	PE226	COMMANDES RECLUÉES	Noir/Alu	549,00 €

## LEVIERS POUR COMMANDES D'ORIGINE PANIGALE ET MULTISTRADA

Kit levier et sélecteur repliables adaptables sur les commandes d'origine, taillées masse et anodisées.



### DUCATI

Modèle	Année	Code	Description	Couleur	Prix TTC
PANIGALE 1199	Toutes	PE224	KIT SELECTEUR ET LEVIER DE FREIN REPLIABLE	No Ti Or Ro	357,70 €
MULTISTRADA	Toutes	PE218	KIT SELECTEUR ET LEVIER DE FREIN REPLIABLE	No Ti Or Ro	357,70 €
MULTISTRADA	Toutes	PE219	KIT SELECTEUR ET LEVIER DE FREIN REPLIABLE VERSION TOURING	No Ti Or Ro	357,70 €
MULTISTRADA	Toutes	PE220	KIT SELECTEUR ET LEVIER DE FREIN REPLIABLE	No Ti Or Ro	357,70 €

## COMMANDES RECLUÉES PASSAGER MONSTER

Kit commandes reculées repositionnables, taillées masse et anodisées.



### DUCATI

Modèle	Année	Code	Description	Couleur	Prix TTC
MONSTER 696 / 796 / 1100	Toutes	PE110	COMMANDES RECLUÉES ERGAL ALLEGÉ POUR PASSAGER	Noir/Alu	357,70 €

## PORTE-BAGAGES ARRIÈRE ALUMINIUM MULTI 1200



DUCATI

Modèle	Année	Code	Description	Couleur	Prix TTC
MULTISTRADA 1200	Toutes	PB800B	PORTE-BAGAGES ARRIÈRE ALUMINIUM	Noir	166,30 €

## PROTECTION MOTEUR INOX MULTI 1200



DUCATI

Modèle	Année	Code	Description	Couleur	Prix TTC
MULTISTRADA 1200	Toutes	PA400N	PLATINE PROTECTION SOUS MOTEUR	INOX	35,90 €

## PROTECTION CAPTEUR ABS INOX MULTI 1200



DUCATI

Modèle	Année	Code	Description	Couleur	Prix TTC
MULTISTRADA 1200	Toutes	PA401N	PLATINE PROTECTION SOUS MOTEUR	INOX	29,90 €

## MOLETTE DE REGLAGE BULLE MULTI 1200

À mettre en fin de code

Codes Couleur	
NOIR :	B
TITANE :	T
OR :	G
ROUGE :	R



DUCATI

Modèle	Année	Code	Description	Couleur	Prix TTC
MULTISTRADA 1200	Toutes	RC100	KIT 2 MOLETTES DE REGLAGE BULLE	No Ti Or Ro	53,90 €

## PROTECTION POMPE À EAU

À mettre en fin de code

Codes Couleur	
NOIR :	B
TITANE :	T
OR :	G
ROUGE :	R



DUCATI

Modèle	Année	Code	Description	Couleur	Prix TTC
DIAVEL	Toutes	PZ702	PROTECTION POMPE À EAU	No Ti Or Ro	98,70 €
MULTISTRADA 1200	Toutes	PZ701	PROTECTION POMPE À EAU	No Ti Or Ro	72,40 €
STREETFIGHTER 848 / 1098	Toutes	PZ701	PROTECTION POMPE À EAU	No Ti Or Ro	72,40 €

## BOUCHON RÉSERVOIR MAITRE CYLINDRE FREIN AVANT



TF440



TF443



TF442

Marque	Modèle	Année	Code	Description	Couleur	Prix TTC
APRILIA	RSV4, DORDODURO, RSV1000, TUONO	2009 / *	TF440	BOUCHON RÉSERVOIR MAITRE CYLINDRE FREIN AVANT	No Ti Or Ro	35,90 €
DUCATI	748 / 916 / 996 / 998	Toutes	TF440	BOUCHON RÉSERVOIR MAITRE CYLINDRE FREIN AVANT	No Ti Or Ro	35,90 €
	848 / 1098 / 1198	Toutes	TF440	BOUCHON RÉSERVOIR MAITRE CYLINDRE FREIN AVANT	No Ti Or Ro	35,90 €
	GT100	Toutes	TF443	BOUCHON RÉSERVOIR MAITRE CYLINDRE FREIN AVANT	No Ti Or Ro	35,90 €
	HYPERMOTARD 796	Toutes	TF441	BOUCHON RÉSERVOIR MAITRE CYLINDRE FREIN AVANT	No Ti Or Ro	35,90 €
	HYPERMOTARD 1000	Toutes	TF440	BOUCHON RÉSERVOIR MAITRE CYLINDRE FREIN AVANT	No Ti Or Ro	35,90 €
	MONSTER 600 / 750	Toutes	TF442	BOUCHON RÉSERVOIR MAITRE CYLINDRE FREIN AVANT	No Ti Or Ro	35,90 €
	MONSTER 900 / 1000 / S4 / S4R / S4RS / 1100 / S2R 1000	Toutes	TF440	BOUCHON RÉSERVOIR MAITRE CYLINDRE FREIN AVANT	No Ti Or Ro	35,90 €
	MONSTER 696 796 S2R	Toutes	TF441	BOUCHON RÉSERVOIR MAITRE CYLINDRE FREIN AVANT	No Ti Or Ro	35,90 €
	MULTISTRADA 1000	Toutes	TF443	BOUCHON RÉSERVOIR MAITRE CYLINDRE FREIN AVANT	No Ti Or Ro	35,90 €
	MULTISTRADA 1100 / 1200	Toutes	TF440	BOUCHON RÉSERVOIR MAITRE CYLINDRE FREIN AVANT	No Ti Or Ro	35,90 €
	SUPERSPORT / ST2 ST4 / SPORT 1000	Toutes	TF440	BOUCHON RÉSERVOIR MAITRE CYLINDRE FREIN AVANT	No Ti Or Ro	35,90 €
STREETFIGHTER / S 848 / 1098	Toutes	TF443	BOUCHON RÉSERVOIR MAITRE CYLINDRE FREIN AVANT	No Ti Or Ro	35,90 €	
KTM	RC8	2008 / *	TF440	BOUCHON RÉSERVOIR MAITRE CYLINDRE FREIN AVANT	No Ti Or Ro	35,90 €
	990 SUPERDUKE	2005 / *	TF440	BOUCHON RÉSERVOIR MAITRE CYLINDRE FREIN AVANT	No Ti Or Ro	35,90 €
	990 SUPERDUKE R	2007 / *	TF440	BOUCHON RÉSERVOIR MAITRE CYLINDRE FREIN AVANT	No Ti Or Ro	35,90 €
	690 SM	2007 / *	TF440	BOUCHON RÉSERVOIR MAITRE CYLINDRE FREIN AVANT	No Ti Or Ro	35,90 €
HONDA	CB 1000 R	Toutes	TF446	BOUCHON RÉSERVOIR MAITRE CYLINDRE FREIN AVANT	No Ti Or Ro	35,90 €
	CBR 1000 RR	2006 / *	TF446	BOUCHON RÉSERVOIR MAITRE CYLINDRE FREIN AVANT	No Ti Or Ro	35,90 €
	CBR 600 RR	2007 / *	TF446	BOUCHON RÉSERVOIR MAITRE CYLINDRE FREIN AVANT	No Ti Or Ro	35,90 €
KAWASAKI	Z750 / ER6	2004 / 2012	TF446	BOUCHON RÉSERVOIR MAITRE CYLINDRE FREIN AVANT	No Ti Or Ro	35,90 €
	Z1000 / Z1000SX	2003 / 2009	TF446	BOUCHON RÉSERVOIR MAITRE CYLINDRE FREIN AVANT	No Ti Or Ro	35,90 €
	ZX6R	2001 / *	TF446	BOUCHON RÉSERVOIR MAITRE CYLINDRE FREIN AVANT	No Ti Or Ro	35,90 €
	ZX9R	1999 / 2003	TF446	BOUCHON RÉSERVOIR MAITRE CYLINDRE FREIN AVANT	No Ti Or Ro	35,90 €
	ZX10R	2004 / 2012	TF446	BOUCHON RÉSERVOIR MAITRE CYLINDRE FREIN AVANT	No Ti Or Ro	35,90 €
MV AGUSTA	F3 / BRUTALE 675 / 800	Toutes	TF449	BOUCHON RÉSERVOIR MAITRE CYLINDRE FREIN AVANT	No Ti Or Ro	35,90 €
SUZUKI	GSX-R 1000	2001 / 2012	TF446	BOUCHON RÉSERVOIR MAITRE CYLINDRE FREIN AVANT	No Ti Or Ro	35,90 €
	GSX-R 600	2001 / 2012	TF446	BOUCHON RÉSERVOIR MAITRE CYLINDRE FREIN AVANT	No Ti Or Ro	35,90 €
	GSX-R 750	1997 / 2012	TF446	BOUCHON RÉSERVOIR MAITRE CYLINDRE FREIN AVANT	No Ti Or Ro	35,90 €
	SV 650	Toutes	TF446	BOUCHON RÉSERVOIR MAITRE CYLINDRE FREIN AVANT	No Ti Or Ro	35,90 €
	SV 1000	Toutes	TF446	BOUCHON RÉSERVOIR MAITRE CYLINDRE FREIN AVANT	No Ti Or Ro	35,90 €
TRIUMPH	DAYTONA	2006 / *	TF446	BOUCHON RÉSERVOIR MAITRE CYLINDRE FREIN AVANT	No Ti Or Ro	35,90 €
	SPEED TRIPLE 1050	2005 / 2007	TF446	BOUCHON RÉSERVOIR MAITRE CYLINDRE FREIN AVANT	No Ti Or Ro	35,90 €
	STREET TRIPLE R	Toutes	TF446	BOUCHON RÉSERVOIR MAITRE CYLINDRE FREIN AVANT	No Ti Or Ro	35,90 €
YAMAHA	R6	2003 / *	TF446	BOUCHON RÉSERVOIR MAITRE CYLINDRE FREIN AVANT	No Ti Or Ro	35,90 €
	R1	2000 / *	TF446	BOUCHON RÉSERVOIR MAITRE CYLINDRE FREIN AVANT	No Ti Or Ro	35,90 €

## COUVERCLE RÉSERVOIR MAITRE CYLINDRE EMBRAYAGE



TF441

À mettre en fin de code

Codes Couleur	
NOIR :	B
TITANE :	T
OR :	G
ROUGE :	R



TF444

Marque	Modèle	Année	Code	Description	Couleur	Prix TTC
DUCATI	748 / 916 / 996 / 998	Toutes	TF445	COUVERCLE RÉSERVOIR MAITRE CYLINDRE EMBRAYAGE	No Ti Or Ro	35,90 €
	848 / 1098 / 1198	Toutes	TF445	COUVERCLE RÉSERVOIR MAITRE CYLINDRE EMBRAYAGE	No Ti Or Ro	35,90 €
	GT100	Toutes	TF444	COUVERCLE RÉSERVOIR MAITRE CYLINDRE EMBRAYAGE	No Ti Or Ro	35,90 €
	HYPERMOTARD 1100	Toutes	TF445	COUVERCLE RÉSERVOIR MAITRE CYLINDRE EMBRAYAGE	No Ti Or Ro	35,90 €
	MONSTER 400 / 600 / 620 / 750 / 800 / S2R	Toutes	TF442	COUVERCLE RÉSERVOIR MAITRE CYLINDRE EMBRAYAGE	No Ti Or Ro	35,90 €
	MONSTER 900 / 1000 / S4RS / 1100	Toutes	TF445	COUVERCLE RÉSERVOIR MAITRE CYLINDRE EMBRAYAGE	No Ti Or Ro	35,90 €
	MONSTER 696 / S2R 1000	Toutes	TF441	COUVERCLE RÉSERVOIR MAITRE CYLINDRE EMBRAYAGE	No Ti Or Ro	35,90 €
	MULTISTRADA 1000	Toutes	TF444	COUVERCLE RÉSERVOIR MAITRE CYLINDRE EMBRAYAGE	No Ti Or Ro	35,90 €
	MULTISTRADA 1100 / 1200	Toutes	TF445	COUVERCLE RÉSERVOIR MAITRE CYLINDRE EMBRAYAGE	No Ti Or Ro	35,90 €
	SUPERSPORT / ST2 ST4 / PAUL SMART SPORT 1000	Toutes	TF445	COUVERCLE RÉSERVOIR MAITRE CYLINDRE EMBRAYAGE	No Ti Or Ro	35,90 €
	MULTISTRADA 1100 / 1200	Toutes	TF440	COUVERCLE RÉSERVOIR MAITRE CYLINDRE EMBRAYAGE	No Ti Or Ro	35,90 €
	SUPERSPORT / ST2 ST4 / PAUL SMART SPORT 1000	Toutes	TF440	COUVERCLE RÉSERVOIR MAITRE CYLINDRE EMBRAYAGE	No Ti Or Ro	35,90 €
STREETFIGHTER / S	Toutes	TF444	COUVERCLE RÉSERVOIR MAITRE CYLINDRE EMBRAYAGE	No Ti Or Ro	35,90 €	
KTM	990 SUPERDUKE	2005 / *	TF448	BOUCHON RÉSERVOIR MAITRE CYLINDRE FREIN AVANT	No Ti Or Ro	35,90 €
	990 SUPERDUKE R	2007 / *	TF448	BOUCHON RÉSERVOIR MAITRE CYLINDRE FREIN AVANT	No Ti Or Ro	35,90 €
	690 SM	2007 / *	TF448	BOUCHON RÉSERVOIR MAITRE CYLINDRE FREIN AVANT	No Ti Or Ro	35,90 €
HONDA	CB 1000 R	Toutes	TF448	BOUCHON RÉSERVOIR MAITRE CYLINDRE FREIN AVANT	No Ti Or Ro	35,90 €
	CBR 1000 RR	2006 / *	TF448	BOUCHON RÉSERVOIR MAITRE CYLINDRE FREIN AVANT	No Ti Or Ro	35,90 €
KAWASAKI	Z750	2004 / 2012	TF448	BOUCHON RÉSERVOIR MAITRE CYLINDRE FREIN AVANT	No Ti Or Ro	35,90 €
	Z1000 / Z1000SX	2003 / 2009	TF448	BOUCHON RÉSERVOIR MAITRE CYLINDRE FREIN AVANT	No Ti Or Ro	35,90 €
	ZX6R	2001 / *	TF448	BOUCHON RÉSERVOIR MAITRE CYLINDRE FREIN AVANT	No Ti Or Ro	35,90 €
	ZX10R	2004 / 2012	TF448	BOUCHON RÉSERVOIR MAITRE CYLINDRE FREIN AVANT	No Ti Or Ro	35,90 €
KTM	990 SUPERDUKE	2005 / *	TF448	BOUCHON RÉSERVOIR MAITRE CYLINDRE FREIN AVANT	No Ti Or Ro	35,90 €
	990 SUPERDUKE R	2007 / *	TF448	BOUCHON RÉSERVOIR MAITRE CYLINDRE FREIN AVANT	No Ti Or Ro	35,90 €
	690 SM	2007 / *	TF448	BOUCHON RÉSERVOIR MAITRE CYLINDRE FREIN AVANT	No Ti Or Ro	35,90 €
SUZUKI	GSX-R 1000	2007 / 2008	TF448	BOUCHON RÉSERVOIR MAITRE CYLINDRE FREIN AVANT	No Ti Or Ro	35,90 €
TRIUMPH	DAYTONA	2006 / *	TF448	BOUCHON RÉSERVOIR MAITRE CYLINDRE FREIN AVANT	No Ti Or Ro	35,90 €
	SPEED TRIPLE 1050	Toutes	TF448	BOUCHON RÉSERVOIR MAITRE CYLINDRE FREIN AVANT	No Ti Or Ro	35,90 €
	STREET TRIPLE R	Toutes	TF448	BOUCHON RÉSERVOIR MAITRE CYLINDRE FREIN AVANT	No Ti Or Ro	35,90 €
	TIGER 800 / XC	Toutes	TF448	BOUCHON RÉSERVOIR MAITRE CYLINDRE FREIN AVANT	No Ti Or Ro	35,90 €
YAMAHA	R6	2003 / *	TF448	BOUCHON RÉSERVOIR MAITRE CYLINDRE FREIN AVANT	No Ti Or Ro	35,90 €
	R1	2000 / *	TF448	BOUCHON RÉSERVOIR MAITRE CYLINDRE FREIN AVANT	No Ti Or Ro	35,90 €

## PAIRE DE COUVERCLES RESERVOIR MAITRE CYLINDRE EMBRAYAGE DIAVEL

À mettre en fin de code

Codes Couleur	
NOIR :	B
TITANE :	T
OR :	G
ROUGE :	R



Marque	Modèle	Année	Code	Description	Couleur	Prix TTC
DUCATI	DIAVEL	Toutes	KT050	PAIRE COUVERCLES RESERVOIR MAITRE CYLINDRE EMBRAYAGE	No Ti Or Ro	75,70 €

## BOUCHON RÉSERVOIR MAITRE CYLINDRE FREIN ARRIÈRE



TF445

À mettre en fin de code

Codes Couleur	
NOIR :	B
TITANE :	T
OR :	G
ROUGE :	R



TF446

Marque	Modèle	Année	Code	Description	Couleur	Prix TTC
BUJELL	XB 12 SS	Toutes	TF446	BOUCHON RÉSERVOIR MAITRE CYLINDRE FREIN ARRIÈRE	No Ti Or Ro	35,90 €
BMW	F800R	2009 / *	TF445	BOUCHON RÉSERVOIR MAITRE CYLINDRE FREIN ARRIÈRE	No Ti Or Ro	35,90 €
	R 1200 GS / ADV	2004 / *	TF447	BOUCHON RÉSERVOIR MAITRE CYLINDRE FREIN ARRIÈRE	No Ti Or Ro	35,90 €
	S 1000 RR	Toutes	TF447	BOUCHON RÉSERVOIR MAITRE CYLINDRE FREIN ARRIÈRE	No Ti Or Ro	35,90 €
	K1300 R	Toutes	TF447	BOUCHON RÉSERVOIR MAITRE CYLINDRE FREIN ARRIÈRE	No Ti Or Ro	35,90 €
DUCATI	TOUS	Toutes	TF445	BOUCHON RÉSERVOIR MAITRE CYLINDRE FREIN ARRIÈRE	No Ti Or Ro	35,90 €
	DIAVEL	Toutes	TF447	BOUCHON RÉSERVOIR MAITRE CYLINDRE FREIN ARRIÈRE	No Ti Or Ro	35,90 €
HONDA	CB 1000 R	2008 / *	TF448	BOUCHON RÉSERVOIR MAITRE CYLINDRE FREIN ARRIÈRE	No Ti Or Ro	35,90 €
	CBR 1000 RR	2008 / *	TF448	BOUCHON RÉSERVOIR MAITRE CYLINDRE FREIN ARRIÈRE	No Ti Or Ro	35,90 €
KAWASAKI	ER6 N / F	2006 / 2008	TF446	BOUCHON RÉSERVOIR MAITRE CYLINDRE FREIN ARRIÈRE	No Ti Or Ro	35,90 €
	ZX 10 R	2006 / 2007	TF446	BOUCHON RÉSERVOIR MAITRE CYLINDRE FREIN ARRIÈRE	No Ti Or Ro	35,90 €
	ZX 10 R	2008 / *	TF448	BOUCHON RÉSERVOIR MAITRE CYLINDRE FREIN ARRIÈRE	No Ti Or Ro	35,90 €
	Z750	2003 / 2006	TF446	BOUCHON RÉSERVOIR MAITRE CYLINDRE FREIN ARRIÈRE	No Ti Or Ro	35,90 €
	Z750	2007 / *	TF448	BOUCHON RÉSERVOIR MAITRE CYLINDRE FREIN ARRIÈRE	No Ti Or Ro	35,90 €
	Z750 S	2005 / 2006	TF446	BOUCHON RÉSERVOIR MAITRE CYLINDRE FREIN ARRIÈRE	No Ti Or Ro	35,90 €
	Z1000	2003 / 2006	TF446	BOUCHON RÉSERVOIR MAITRE CYLINDRE FREIN ARRIÈRE	No Ti Or Ro	35,90 €
	Z1000 / Z1000SX	2007 / *	TF448	BOUCHON RÉSERVOIR MAITRE CYLINDRE FREIN ARRIÈRE	No Ti Or Ro	35,90 €
	ZX6R	2007 / 2008	TF448	BOUCHON RÉSERVOIR MAITRE CYLINDRE FREIN ARRIÈRE	No Ti Or Ro	35,90 €
ZX6R	2009 / *	TF446	BOUCHON RÉSERVOIR MAITRE CYLINDRE FREIN ARRIÈRE	No Ti Or Ro	35,90 €	
KTM	RC8	2008 / *	TF445	BOUCHON RÉSERVOIR MAITRE CYLINDRE FREIN ARRIÈRE	No Ti Or Ro	35,90 €
	SUPERDUKE / R	2005 / *	TF445	BOUCHON RÉSERVOIR MAITRE CYLINDRE FREIN ARRIÈRE	No Ti Or Ro	35,90 €
	690 PRESTIGE	2007 / *	TF445	BOUCHON RÉSERVOIR MAITRE CYLINDRE FREIN ARRIÈRE	No Ti Or Ro	35,90 €
SUZUKI	GSXR 600 / 750	2011 / *	TF448	BOUCHON RÉSERVOIR MAITRE CYLINDRE FREIN ARRIÈRE	No Ti Or Ro	35,90 €
TRIUMPH	DAYTONA	2011 / *	TF448	BOUCHON RÉSERVOIR MAITRE CYLINDRE FREIN ARRIÈRE	No Ti Or Ro	35,90 €
	SPEED TRIPLE 1050	2011 / *	TF448	BOUCHON RÉSERVOIR MAITRE CYLINDRE FREIN ARRIÈRE	No Ti Or Ro	35,90 €
	STREET TRIPLE / R	Toutes	TF448	BOUCHON RÉSERVOIR MAITRE CYLINDRE FREIN ARRIÈRE	No Ti Or Ro	35,90 €
	TIGER 800 / XC	Toutes	TF448	BOUCHON RÉSERVOIR MAITRE CYLINDRE FREIN ARRIÈRE	No Ti Or Ro	35,90 €
YAMAHA	R6	2003 / *	TF448	BOUCHON RÉSERVOIR MAITRE CYLINDRE FREIN ARRIÈRE	No Ti Or Ro	35,90 €
	R1	2000 / *	TF448	BOUCHON RÉSERVOIR MAITRE CYLINDRE FREIN ARRIÈRE	No Ti Or Ro	35,90 €

## POIGNEE RÉGLAGE PRECONTRAÎTE AMORTISSEUR

À mettre en fin de code

Codes Couleur	
NOIR :	B
TITANE :	T
OR :	G
ROUGE :	R



### DUCATI

Modèle	Année	Code	Description	Couleur	Prix TTC
DIAVEL	Toutes	PM100	POIGNEE DE REGLAGE DE PRECONTRAÎTE AMORTISSEUR	No Ti Or Ro	65,80 €
MULTISTRADA 1200	Toutes	PM100	POIGNEE DE REGLAGE DE PRECONTRAÎTE AMORTISSEUR	No Ti Or Ro	65,80 €



## PAIRE DE LEVIERS ALUMINIUM CARBONE RÉGLABLES COURTS ET LONGS

Connectez vous sur [www.evo-xracing.com](http://www.evo-xracing.com) ou contactez nous pour connaître tous les modèles de motos compatibles avec ces leviers.

Marques compatibles : Aprilia, Bmw, Ducati, Honda, Ktm, Kawasaki, Moto Guzzi, MV Agusta, Suzuki, Triumph et Yamaha.

Description	Couleur	Prix TTC
PAIRE DE LEVIERS COURTS	No Ti Or Ro	215,30 €

COURTS : 150 mm  
CODE : LEO---



Description	Couleur	Prix TTC
PAIRE DE LEVIERS LONGS	No Ti Or Ro	215,30 €

LONGS : 180 mm  
CODE : LE1---



## BOUCHONS DE VALVES DE PURGE

Ces bouchons s'adaptent sur tous les composants de marque BREMBO. Esthétiques, design et élégants, ces bouchons en aluminium taillé dans la masse finiront en détail votre préparation. Livré en kit de 6 pièces.

### BREMBO

Code	Description	Couleur	Prix TTC
KS251	KIT 6 BOUCHONS DE VALVE DE PURGE	Alu, or, noir, orange, rouge, vert	34,70 €



## PLATINES DE RÉGLAGE DE PRÉCHARGE

Platines de réglage de précontrainte des ressorts de fourche.  
En aluminium taillé masse et anodisé.

À mettre en fin de code

Codes Couleur	
NOIR :	B
TITANE :	T
OR :	G
ROUGE :	R



Modèle	Année	Code	Description	Couleur	Prix TTC
HEXAGONE 17mm	-	RE372	RÉGLAGE DE PRÉCHARGE RESSORT DE FOURCHE	No Ti Or Ro	48,20 €
HEXAGONE 19mm	-	RE371	RÉGLAGE DE PRÉCHARGE RESSORT DE FOURCHE	No Ti Or Ro	48,20 €
HEXAGONE 22mm	-	RE370	RÉGLAGE DE PRÉCHARGE RESSORT DE FOURCHE	No Ti Or Ro	48,20 €

Connectez vous sur [www.evo-xracing.com](http://www.evo-xracing.com) ou contactez nous pour connaître tous les modèles de motos compatibles avec ces platines.  
Marques compatibles : Aprilia, Bmw, Ducati, Honda, MV Agusta, Ktm, Kawasaki, Suzuki, Triumph et Yamaha.

## PAIRE DE CLIGNOTANTS

Code	Description	Prix TTC
ID010B	PAIRE DE CLIGNOTANTS CNC EFFET CARBONE	56,00 €



DUCATI

Modèle	Année	Code	Description	Couleur	Prix TTC
PANIGALE 1199	Toutes	ZA827Y	PROTECTION BRAS OSCILLANT	Carbone verni mat	197,40 €
PANIGALE 1199	Toutes	ZA828Y	GARDE BOUE AVANT	Carbone verni mat	209,30 €
PANIGALE 1199	Toutes	ZA829Y	GARDE BOUE ARRIERE	Carbone verni mat	209,30 €
PANIGALE 1199	Toutes	ZA830Y	PROTECTION PARE CHALEUR ECHAPPEMENT ORIGINE	Carbone verni mat	118,50 €
PANIGALE 1199	Toutes	ZA831Y	PROTECTION AMORTISSEUR	Carbone verni mat	94,50 €
PANIGALE 1199	Toutes	ZA839Y	PARE TALON COMMANDES ORIGINALES	Carbone verni mat	113,70 €
PANIGALE 1199	Toutes	ZA922Y	PARE CHAINE SUPERIEUR	Carbone verni mat	118,50 €



MV AGUSTA

Modèle	Année	Code	Description	Couleur	Prix TTC
F3 / BRUTALE 675 - 800	Toutes	ZA833Y	PARE CHAINE ET COURONNE	Carbone verni brillant	94,50 €
F3 / BRUTALE 675 - 800	Toutes	ZA834Y	PARE CHAINE	Carbone verni brillant	77,80 €
F3 / BRUTALE 675 - 800	Toutes	ZA832Y	PROTECTION PARE CHALEUR ECHAPPEMENT ORIGINE	Carbone verni brillant	209,30 €
F3 / BRUTALE 675 - 800	Toutes	ZA836Y	COUVRE INSTRUMENTATION AVANT	Carbone verni brillant	77,80 €
F3 / BRUTALE 675 - 800	Toutes	ZA835Y	GARDE BOUE ARRIERE	Carbone verni brillant	155,50 €





Bonamici racing est une jeune société Italienne fondée par deux frères passionnés, qui en quelques années seulement a réussi à fournir les principaux teams Italiens en supersport et superbike, et même le team officiel BMW avec la S1000RR !

Spécialisée dans la réalisation de commandes reculées, guidons bracelets et pièces aluminium, la société Bonamici propose le must des accessoires racing pour quasiment tous les modèles de moto. Artisans au plus haut niveau de la compétition, ils développent sans cesse de nouveaux accessoires dans un souci de qualité irréprochable.

Nouveauté en 2012 au catalogue, les protections de carter en aluminium taillées masse jamais vues encore, imaginées par cette jeune équipe ultra motivée. Disponible d'ores et déjà pour les BMW S1000RR, la gamme va s'étendre tout au long de l'année 2013 pour d'autres modèles, et toujours avec un tarif limité.

## TEAM BMW SBK

James TOSELAND (#52)

Ayrton BADOVINI (#86)



## COMMANDES RECULÉES

Commandes reculées en aluminium taillé masse, montées sur roulement à aiguilles. Autres couleurs disponibles sur demande. Les commandes repliées sont disponibles aussi avec des repose pieds repliables (+49 €) et/ou des embouts de leviers repliables (+59,80 €).

### APRILIA

Modèle	Année	Code	Description	Prix TTC
RSV 1000	* / 2003	A001	COMMANDES RECULÉES NON INVERSÉES (sans leviers, utiliser ceux d'origine)	289,50 €
RSV 1000	2004 / 2007	A002	COMMANDES RECULÉES NON INVERSÉES (sans leviers, utiliser ceux d'origine)	289,50 €
RSV 4 / TUONO V4	Toutes	A003	COMMANDES RECULÉES INVERSÉES OU NON	440,20 €
RSV 4 APRC / TUONO V4 APRC	Toutes	A004	COMMANDES RECULÉES INVERSÉES OU NON	440,20 €

\*Les commandes repliées sont disponibles aussi avec des repose pieds repliables : + 49 € et ajouter P à la fin du code

\*\* Les commandes repliées sont disponibles aussi avec des embouts de leviers repliables : + 59,80 € et ajouter EREP à la fin du code



APRILIA RSV4  
A003



### BMW

Modèle	Année	Code	Description	Prix TTC
S 1000 RR	Toutes	B001	COMMANDES RECULÉES NON INVERSÉES (pare talon en carbone)	496,40 €
S 1000 RR	Toutes	B001 R	COMMANDES RECULÉES INVERSÉES (retirer la béquille latérale)	395,90 €

\*Les commandes repliées sont disponibles aussi avec des repose pieds repliables : + 49 € et ajouter P à la fin du code

\*\* Les commandes repliées sont disponibles aussi avec des embouts de leviers repliables : + 59,80 € et ajouter EREP à la fin du code



S 1000 RR  
B001



### DUCATI

Modèle	Année	Code	Description	Prix TTC
748 / 916 / 996 / 998	Toutes	D916	COMMANDES RECULÉES INVERSÉES OU NON	395,90 €
749 / 999	Toutes	D999	COMMANDES RECULÉES INVERSÉES OU NON	395,90 €
848 / 1098 (S) / 1198	Toutes	D1098	COMMANDES RECULÉES INVERSÉES OU NON	395,90 €
Hypermotard / Multistrada	Toutes	DH01	COMMANDES RECULÉES REPOSITIONNABLES	578,90 €
Hypermotard / Multistrada - version RACE	Toutes	DH02	COMMANDES RECULÉES FIXES, BOCAL MC INCLUS (pas de possibilité de monter les commandes passager)	496,40 €
Street Fighter	Toutes	DSTR	COMMANDES RECULÉES INVERSÉES OU NON (pare chaleur carbone inclus)	516,70 €
Panigale	Toutes	D1199	COMMANDES RECULÉES INVERSÉES OU NON	708,00 €

\*Les commandes repliées sont disponibles aussi avec des repose pieds repliables : + 49 € et ajouter P à la fin du code

\*\* Les commandes repliées sont disponibles aussi avec des embouts de leviers repliables : + 59,80 € et ajouter EREP à la fin du code



PANIGALE 1199



848 / 1098 / 1198  
DH1098

## HONDA

Modèle	Année	Code	Description	Prix TTC
CB 1000R	2008 / *	H010	COMMANDES REÇULÉES NON INVERSÉES	387,60 €
CBR 600 RR	2003 / 2006	H001	COMMANDES REÇULÉES NON INVERSÉES	352,90 €
CBR 600 RR - version race	2003 / 2006	H003	COMMANDES REÇULÉES INVERSÉES	370,80 €
CBR 600 RR	2007 / *	H005	COMMANDES REÇULÉES NON INVERSÉES	352,90 €
CBR 600 RR - version race	2007 / *	H006	COMMANDES REÇULÉES INVERSÉES	370,80 €
CBR 1000 RR	2004 / 2007	H002	COMMANDES REÇULÉES NON INVERSÉES	352,90 €
CBR 1000 RR - version race	2004 / 2007	H004	COMMANDES REÇULÉES INVERSÉES	370,80 €
CBR 1000 RR	2008 / *	H008	COMMANDES REÇULÉES NON INVERSÉES	395,90 €
CBR 1000 RR	2008 / *	H009	COMMANDES REÇULÉES INVERSÉES	395,90 €
VTR SP1/SP2	Toutes	H007	COMMANDES REÇULÉES INVERSÉES	370,80 €

\*Les commandes repliées sont disponibles aussi avec des repose pieds repliables : + 49 € et ajouter P à la fin du code

\*\* Les commandes repliées sont disponibles aussi avec des embouts de leviers repliables : + 59,80 € et ajouter EREP à la fin du code



CBR 1000 RR  
H009

## KAWASAKI

Modèle	Année	Code	Description	Prix TTC
ZX 6 R	2000 / 2002	K007	COMMANDES REÇULÉES INVERSÉES OU NON	370,80 €
ZX 6 R	2003 / 2004	K003	COMMANDES REÇULÉES INVERSÉES OU NON	370,80 €
ZX 6 R	2005 / 2006	K005	COMMANDES REÇULÉES INVERSÉES OU NON	370,80 €
ZX 6 R	2007 / 2008	K006	COMMANDES REÇULÉES INVERSÉES OU NON	370,80 €
ZX 6 R	2009 / *	K010	COMMANDES REÇULÉES INVERSÉES OU NON	370,80 €
ZX 10 R	2004 / 2005	K001	COMMANDES REÇULÉES INVERSÉES OU NON	370,80 €
ZX 10 R	2006 / 2007	K002	COMMANDES REÇULÉES INVERSÉES OU NON	370,80 €
ZX 10 R	2008 / *	K008	COMMANDES REÇULÉES INVERSÉES OU NON	370,80 €
ZX 10 R	2011 / 2012	K012	COMMANDES REÇULÉES INVERSÉES OU NON (sélecteur inclus)	387,60 €
Z 750	2004 / 2006	K004	COMMANDES REÇULÉES INVERSÉES OU NON	370,80 €
Z 750	2007 / 2012	K009	COMMANDES REÇULÉES INVERSÉES OU NON	370,80 €
Z 800	2013	K013	COMMANDES REÇULÉES INVERSÉES OU NON	-, - €
Z 1000	2007 / 2009	K009	COMMANDES REÇULÉES INVERSÉES OU NON	370,80 €
Z 1000	2011 / 2012	K011	COMMANDES REÇULÉES INVERSÉES OU NON	370,80 €

\*Les commandes repliées sont disponibles aussi avec des repose pieds repliables : + 49 € et ajouter P à la fin du code

\*\* Les commandes repliées sont disponibles aussi avec des embouts de leviers repliables : + 59,80 € et ajouter EREP à la fin du code



ZX 10 R  
K012

## MV AGUSTA

Modèle	Année	Code	Description	Prix TTC
F4	* / 2012	MV01	COMMANDES REÇULÉES NON INVERSÉES (sans leviers, utiliser ceux d'origine)	289,50 €
Brutale	* / 2009	MV01	COMMANDES REÇULÉES NON INVERSÉES (sans leviers, utiliser ceux d'origine)	289,50 €
F3	Toutes	MV02	COMMANDES REÇULÉES INVERSÉES OU NON	514,30 €

\*Les commandes repliées sont disponibles aussi avec des repose pieds repliables : + 49 € et ajouter P à la fin du code

\*\* Les commandes repliées sont disponibles aussi avec des embouts de leviers repliables : + 59,80 € et ajouter EREP à la fin du code



MV F4  
MV01

## SUZUKI

Modèle	Année	Code	Description	Prix TTC
GSXR 600 / 750	2004 / 2005	S003	COMMANDES REÇULÉES INVERSÉES OU NON	352,90 €
GSXR 600 / 750	2006 / 2010	S004	COMMANDES REÇULÉES INVERSÉES OU NON	370,80 €
GSXR 600 / 750	2011 / 2012	S008	COMMANDES REÇULÉES INVERSÉES OU NON	370,80 €
GSXR 1000	2003 / 2004	S002	COMMANDES REÇULÉES INVERSÉES OU NON	352,90 €
GSXR 1000	2005 / 2006	S001	COMMANDES REÇULÉES INVERSÉES OU NON	352,90 €
GSXR 1000	2007 / 2008	S006	COMMANDES REÇULÉES INVERSÉES OU NON	370,80 €
GSXR 1000	2009 / *	S007	COMMANDES REÇULÉES INVERSÉES OU NON	370,80 €
SV 650 / 1000	2004 / *	S005	COMMANDES REÇULÉES INVERSÉES OU NON	352,90 €
GSR 750	2011 / 2012	S009	COMMANDES REÇULÉES INVERSÉES OU NON	370,80 €

\*Les commandes repliées sont disponibles aussi avec des repose pieds repliables : + 49 € et ajouter P à la fin du code

\*\* Les commandes repliées sont disponibles aussi avec des embouts de leviers repliables : + 59,80 € et ajouter EREP à la fin du code



GSX-R 1000  
S007

## TRIUMPH

Modèle	Année	Code	Description	Prix TTC
Daytona 675 / street triple	2006 / 2012	TH01	COMMANDES REÇULÉES INVERSÉES OU NON	395,90 €
Speed Triple	* / 2010	TH02	COMMANDES REÇULÉES INVERSÉES OU NON	395,90 €
Daytona 675 / street triple	2013	TH03	COMMANDES REÇULÉES INVERSÉES OU NON	--,- €

\*Les commandes repliées sont disponibles aussi avec des repose pieds repliables : + 49 € et ajouter P à la fin du code

\*\* Les commandes repliées sont disponibles aussi avec des embouts de leviers repliables : + 59,80 € et ajouter EREP à la fin du code



DAYTONA 675  
TH01

## YAMAHA

Modèle	Année	Code	Description	Prix TTC
FZ 1 / Fazer	2006 / *	Y009	COMMANDES REÇULÉES NON INVERSÉES	387,60 €
R 6	1999 / 2002	Y003	COMMANDES REÇULÉES INVERSÉES OU NON	387,60 €
R 6	2003 / 2005	Y004	COMMANDES REÇULÉES INVERSÉES OU NON	387,60 €
R 6	2006 / *	Y005	COMMANDES REÇULÉES INVERSÉES OU NON	387,60 €
R 1	1998 / 2003	Y001	COMMANDES REÇULÉES INVERSÉES OU NON	387,60 €
R 1	2004 / 2006	Y002	COMMANDES REÇULÉES NON INVERSÉES	395,90 €
R 1 - version race	2004 / 2006	Y002 R	COMMANDES REÇULÉES INVERSÉES	387,60 €
R 1	2007 / 2008	Y006	COMMANDES REÇULÉES NON INVERSÉES	395,90 €
R 1 - version racer	2007 / 2008	Y006 R	COMMANDES REÇULÉES INVERSÉES	387,60 €
R 1	2009 / *	Y007	COMMANDES REÇULÉES INVERSÉES OU NON	387,60 €

\*Les commandes repliées sont disponibles aussi avec des repose pieds repliables : + 49 € et ajouter P à la fin du code

\*\* Les commandes repliées sont disponibles aussi avec des embouts de leviers repliables : + 59,80 € et ajouter EREP à la fin du code



YAMAHA R1  
Y007

## DEMI GUIDONS

Demi guidons en aluminium taillé masse. Autres couleurs disponibles sur demande.

Modèle	Année	Code	Description	Prix TTC
TOUS	**	DB 48	BRACELETS DIAM 48mm COULEUR NOIRE	179,60 €
TOUS	**	DB 50	BRACELETS DIAM 50mm COULEUR NOIRE	179,60 €
TOUS	**	DB 51	BRACELETS DIAM 51mm COULEUR NOIRE	179,60 €
TOUS	**	DB 52	BRACELETS DIAM 52mm COULEUR NOIRE	179,60 €
TOUS	**	DB 53	BRACELETS DIAM 53mm COULEUR NOIRE	179,60 €
PANIGALE S	**	DB 53 PA	BRACELETS DIAM 53mm COULEUR NOIRE 1199 S	234,00 €
TOUS	**	DB 55	BRACELETS DIAM 55mm COULEUR NOIRE	179,60 €
PANIGALE	**	DB 57	BRACELETS DIAM 57mm COULEUR NOIRE 1199	196,00 €
TOUS	**	RASM	PAIRE DE TUBES DE COULEUR NOIRE + EMOBOUTS	59,80 €



RASM



DB 48, 50, ...

## ACCESSOIRES UNIVERSELS

Code	Description	Prix TTC
R015	PROTECTION TALON (l'unité)	20,40 €
R017	BOUCHON REPOSE PIED (l'unité)	6,00 €
027DX / 028SX	PAIRE REPOSE PIED FIXE DROIT / GAUCHE	47,90 €
029DX / 030SX	PAIRE REPOSE PIED REPLIABLE	86,60 €
R022	AXE SELECTION + GOMME (l'unité)	10,80 €
R023	AXE SELECTION REPLIABLE + GOMME (l'unité)	40,70 €
SCRA	AXE DE SELECTEUR DE VITESSE	55,10 €



R022



R023



SCRA



027DX / 028SX



## ACCESSOIRES BMW S1000RR



BMW S1000 RR SBK



Code	Description	Prix TTC
PSS S1000RR	TÉ SUPÉRIEUR	346,90 €



Code	Description	Prix TTC
PCLD S1000RR	PROTECTION MOTEUR COTÉ DISTRIBUTION	76,40 €
PCLAS S1000RR	PROTECTION MOTEUR COTÉ ALTERNATEUR	188,40 €
PCS S1000RR	KIT COMPLET PROTECTIONS ALU TAILLÉ MASSE	264,80 €

## POIGNÉES PASSAGER Z750 / GSR 750

Modèle	Année	Code	Description	Prix TTC
SUZUKI GSR 750	TOUTES	P-GSR750	POIGNÉE PASSAGER POUR GSR 750	165,00 €
KAWASAKI Z 750	TOUTES	P-Z750	POIGNÉE PASSAGER POUR Z 750	165,00 €

Kit complet pour poignée passager, poignée en aluminium taillé masse de couleur noire.



P-Z750



KIT P-Z750



P-GSR750



# ZERO GRAVITY®

WORLD CLASS WINDSCREENS

Zero Gravity a été la première société aux USA à concevoir des bulles. Depuis 23 ans, Zero Gravity développe des bulles hautes performances, dédiées à la compétition comme à la protection des conducteurs de tous les jours.

Simple courbure rehaussée, double courbure, identiques à la série ou avec un déviateur de flux, transparentes, fumées ou de couleurs, elles s'adaptent parfaitement à votre moto.

Flammées sur les extrémités pour arrondir les angles, elles sont suffisamment rigides pour ne pas se déformer à haute vitesse, et suffisamment souples pour ne pas se casser lors d'une chute légère.

De nombreux teams mondiaux les utilisent, de même qu'en supersport et SBK français. Les teams Graves Yamaha, DNA Energy Ducati, Project 1, Ben Bostrom, Ben Spies... tous nous ont rejoints dans un seul but, utiliser le meilleur matériel possible et gagner !

Depuis plus de 20 ans Zero Gravity a une longueur d'avance sur les autres producteurs, alors sur la route comme sur la piste, vous gagnerez en poids, en protection et en esthétique !



## APRILIA

Modèle	Année	Code	Description	Prix TTC
RSV4	2009 / 2012	24-973	BULLE RACING HAUTE SIMPLE COURBURE	111,00 €
RSV4	2009 / 2012	20-973	BULLE TYPE ORIGINE PRÉPERCÉE, PLASTIQUE ACRILIQUE	101,00 €



\* Bulles disponibles aussi pour les modèles suivants (nous contacter ou visiter [www.evo-xracing.com](http://www.evo-xracing.com))

RS 50	RS 125	RS 250	RSV MILLE / R	Pegaso	Tuono / R
-------	--------	--------	---------------	--------	-----------

## BIMOTA

Modèle	Année	Code	Description	Prix TTC
DB2 SR / FE	1992 / 1997	20-771	BULLE TYPE ORIGINE PRÉPERCÉE, PLASTIQUE ACRILIQUE	121,00 €
SB6	1994 / 1996	20-772	BULLE TYPE ORIGINE PRÉPERCÉE, PLASTIQUE ACRILIQUE	121,00 €

## BMW

Modèle	Année	Code	Description	Prix TTC
S 1000 RR	2010 / 2011	16-810	BULLE DOUBLE COURBURE	111,00 €
S 1000 RR	2010 / 2011	20-810	BULLE TYPE ORIGINE PRÉPERCÉE, PLASTIQUE ACRILIQUE	101,00 €
S 1000 RR	2010 / 2011	24-810	BULLE HAUTE SIMPLE COURBURE	111,00 €



\* Bulles disponibles aussi pour les modèles suivants (nous contacter ou visiter [www.evo-xracing.com](http://www.evo-xracing.com))

R-90-S	R-100-S	K1200 S	K1300 S
--------	---------	---------	---------

## BUELL

Modèle	Année	Code	Description	Prix TTC
1125 R	2008 / 2010	20-859	BULLE TYPE ORIGINE PRÉPERCÉE, PLASTIQUE ACRILIQUE	101,00 €
1125 R	2008 / 2010	23-859	BULLE RÉHAUSSÉE AVEC DÉFLECTEUR DE VENT	111,00 €
1125 R	2008 / 2010	24-859	BULLE HAUTE SIMPLE COURBURE	111,00 €
1125 R	2008 / 2010	16-859	BULLE DOUBLE COURBURES	111,00 €

\* Bulles disponibles aussi pour les modèles suivants (nous contacter ou visiter [www.evo-xracing.com](http://www.evo-xracing.com))

S2	S3 / S3T	XB 9 R / S / CITY	XB 12 R / X	XB 12 S / CG / SS / TT	1190 R
----	----------	-------------------	-------------	------------------------	--------

### COULEURS DE BULLES DISPONIBLES +15,00 € TTC

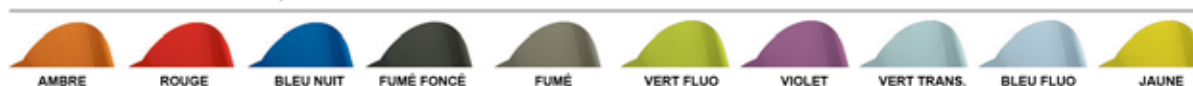

## DUCATI

Modèle	Année	Code	Description	Prix TTC
848 / 1098 / 1198	**	20-729	BULLE TYPE ORIGINE PRÉPERCÉE, PLASTIQUE ACRILYQUE	101,00 €
848 / 1098 / 1198	**	16-729	BULLE DOUBLE COURBURES	111,00 €
848 / 1098 / 1198	**	23-729	BULLE RÉHAUSSÉE AVEC DÉFLECTEUR DE VENT	111,00 €
848 / 1098 / 1198	**	24-729	BULLE HAUTE SIMPLE COURBURE	111,00 €



## DUCATI

Modèle	Année	Code	Description	Prix TTC
749 / 999 / S / R	2005 / 2007	20-728	BULLE TYPE ORIGINE PRÉPERCÉE, PLASTIQUE ACRILYQUE	101,00 €
749 / 999 / S / R	2005 / 2007	16-728	BULLE DOUBLE COURBURES	111,00 €
749 / 999 / S / R	2005 / 2007	23-728	BULLE RÉHAUSSÉE AVEC DÉFLECTEUR DE VENT	111,00 €
749 / 999 / S / R	2005 / 2007	24-728	BULLE HAUTE SIMPLE COURBURE	111,00 €



## DUCATI

Modèle	Année	Code	Description	Prix TTC
PANIGALE 1199	Toutes	20-738	BULLE TYPE ORIGINE PRÉPERCÉE, PLASTIQUE ACRILYQUE	101,00 €
PANIGALE 1199	Toutes	16-738	BULLE DOUBLE COURBURES	111,00 €
PANIGALE 1199	Toutes	23-738	BULLE RÉHAUSSÉE AVEC DÉFLECTEUR DE VENT	111,00 €
PANIGALE 1199	Toutes	24-738	BULLE HAUTE SIMPLE COURBURE	111,00 €

\* Bulles disponibles aussi pour les modèles suivants (nous contacter ou visiter [www.evo-xracing.com](http://www.evo-xracing.com))

851	888	620 SPORT	748 / R / S	749 / R / S	750 SPORT / SS
900SS / SP / CR / FE	800 SPORT / SS	SS 1000 DS	916 / 955 / 996	998 / R / S	999 / R / S
MONSTER M-900 / S	MONSTER 620 / IE	MONSTER 695	MONSTER 800 / S / IE	MONSTER 1000 / S / IE	S2R
S4 / S4R / S4RS	PAUL SMART	SPORT 1000 S	ST2	ST3 / S / ABS	ST4 / S / ABS

COULEURS DE BULLES DISPONIBLES +15,00 € TTC

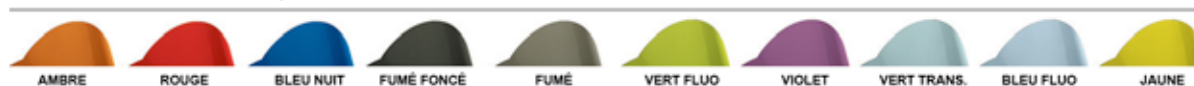

## DUCATI

Modèle	Année	Code	Description	Prix TTC
MULTISTRADA 620 / 1000 / 1100	2005 / 2009	20-730	BULLE TYPE ORIGINE PRÉPERCÉE, PLASTIQUE ACRYLIQUE	101,00 €
MULTISTRADA 620 / 1000 / 1100	2005 / 2009	16-730	BULLE DOUBLE COURBURES	111,00 €
MULTISTRADA 620 / 1000 / 1100	2005 / 2009	23-730	BULLE RÉHAUSSÉE AVEC DÉFLECTEUR DE VENT	111,00 €



## HONDA

Modèle	Année	Code	Description	Prix TTC
CBR 600 RR / ABS	2007 / 2011	20-407	BULLE TYPE ORIGINE PRÉPERCÉE, PLASTIQUE ACRYLIQUE	91,00 €
CBR 600 RR / ABS	2007 / 2011	16-407	BULLE DOUBLE COURBURES	96,00 €
CBR 600 RR / ABS	2007 / 2011	23-407	BULLE RÉHAUSSÉE AVEC DÉFLECTEUR DE VENT	96,00 €
CBR 600 RR / ABS	2007 / 2011	24-407	BULLE HAUTE SIMPLE COURBURE	101,00 €



## HONDA

Modèle	Année	Code	Description	Prix TTC
CBR 1000 RR / ABS	2008 / 2011	20-424	BULLE TYPE ORIGINE PRÉPERCÉE, PLASTIQUE ACRYLIQUE	91,00 €
CBR 1000 RR / ABS	2008 / 2011	16-424	BULLE DOUBLE COURBURE	96,00 €
CBR 1000 RR / ABS	2008 / 2011	23-424	BULLE RÉHAUSSÉE AVEC DÉFLECTEUR DE VENT	96,00 €
CBR 1000 RR / ABS	2008 / 2011	24-424	BULLE HAUTE SIMPLE COURBURE	101,00 €



COULEURS DE BULLES DISPONIBLES +15,00 € TTC

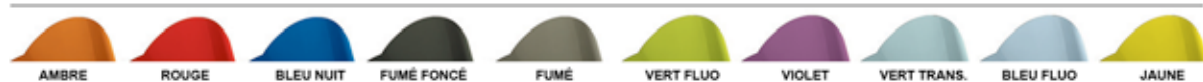

## HONDA

Modèle	Année	Code	Description	Prix TTC
VFR 1200 F	2010 / 2012	20-455	BULLE TYPE ORIGINE PRÉPERCÉE, PLASTIQUE ACRYLIQUE	111,00 €
VFR 1200 F	2010 / 2012	16-455	BULLE DOUBLE COURBURES	121,00 €
VFR 1200 F	2010 / 2012	23-455	BULLE RÉHAUSSÉE AVEC DÉFLECTEUR DE VENT	131,00 €



\* Disponibilité de bulles aussi pour les modèles suivants (nous contacter ou visiter [www.evo-xracing.com](http://www.evo-xracing.com))

CBR 600	CBR 600 F2 / F3 / F4	CBR 600 F-4i	CBR 1000 RR / ABS	CBR 1100 XX	TRANSALP
CBR 900 RR	CBR 929 RR	CBR 954 RR	VFR 750	VFR 800	VFR 800 FI / ABS
RC-30	RC-51	VTR 1000 SP	VTR 1000F Super Hawk		

## KAWASAKI

Modèle	Année	Code	Description	Prix TTC
ZX-10 R	2011	20-263	BULLE TYPE ORIGINE PRÉPERCÉE, PLASTIQUE ACRYLIQUE	91,00 €
ZX-10 R	2011	16-263	BULLE DOUBLE COURBURES	101,00 €
ZX-10 R	2011	23-263	BULLE RÉHAUSSÉE AVEC DÉFLECTEUR DE VENT	101,00 €
ZX-10 R	2011	24-263	BULLE HAUTE SIMPLE COURBURE	101,00 €



## KAWASAKI

Modèle	Année	Code	Description	Prix TTC
ZX-6 R	2009 / 2011	20-262	BULLE TYPE ORIGINE PRÉPERCÉE, PLASTIQUE ACRYLIQUE	91,00 €
ZX-6 R	2009 / 2011	16-262	BULLE DOUBLE COURBURES	96,00 €
ZX-6 R	2009 / 2011	23-262	BULLE RÉHAUSSÉE AVEC DÉFLECTEUR DE VENT	96,00 €
ZX-6 R	2009 / 2011	24-262	BULLE HAUTE SIMPLE COURBURE	101,00 €



COULEURS DE BULLES DISPONIBLES +15,00 € TTC

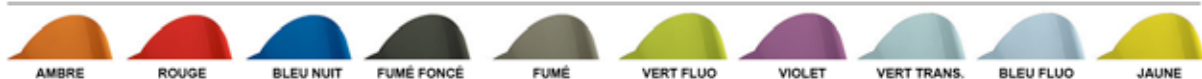

## KAWASAKI

Modèle	Année	Code	Description	Prix TTC
Z 1000	2010 / 2011	20-227	BULLE TYPE ORIGINE PRÉPERCÉE, PLASTIQUE ACRYLIQUE	91,00 €
Z 1000	2010 / 2011	16-227	BULLE DOUBLE COURBURE	96,00 €



## KAWASAKI

Modèle	Année	Code	Description	Prix TTC
ER 6	2009 / 2012	20-207	BULLE TYPE ORIGINE PRÉPERCÉE, PLASTIQUE ACRYLIQUE	91,00 €
ER 6	2009 / 2012	16-207	BULLE DOUBLE COURBURES	96,00 €
ER 6	2009 / 2012	23-207	BULLE RÉHAUSSÉE AVEC DÉFLECTEUR DE VENT	96,00 €



## KAWASAKI

Modèle	Année	Code	Description	Prix TTC
VERSYS	2010 / 2011	20-212	BULLE TYPE ORIGINE PRÉPERCÉE, PLASTIQUE ACRYLIQUE	91,00 €
VERSYS	2010 / 2011	23-212	BULLE RÉHAUSSÉE AVEC DÉFLECTEUR DE VENT	101,00 €



\* Bulles disponibles aussi pour les modèles suivants (nous contacter ou visiter [www.evo-xracing.com](http://www.evo-xracing.com))

EX 250 NINJA	NINJA 250 R	NINJA 600	NINJA 650 R	NINJA 750	NINJA 900
NINJA 1000	ZX-10	ZX-10 R	ZRX 1100	ZRX 1200 / R	ZZR 1200
ZX-12 R	ZX-6R / ZX-6RR / 636	ZX-6E	ZX-6D	ZZR 600	KLR 650
ZR7-S	ZX-7 / R	ZX-9 R	ZX-11 C / D	ZX-14	Z 750 / S
GPZ 550	GPZ 750 / 1100				

COULEURS DE BULLES DISPONIBLES +15,00 € TTC

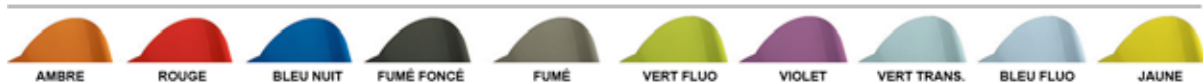

## MV AGUSTA

Modèle	Année	Code	Description	Prix TTC
F4 750 / 1000	1998 / 2008	16-761	BULLE DOUBLE COURBURES	121,00 €
SENNA / SPR	1998 / 2008	16-761	BULLE DOUBLE COURBURES	121,00 €

## SUZUKI

Modèle	Année	Code	Description	Prix TTC
GSX-R 600 / 750	2011 / 2012	20-114	BULLE TYPE ORIGINE PRÉPERCÉE, PLASTIQUE ACRYLIQUE	91,00 €
GSX-R 600 / 750	2011 / 2012	16-114	BULLE DOUBLE COURBURES	96,00 €
GSX-R 600 / 750	2011 / 2012	23-114	BULLE RÉHAUSSÉE AVEC DÉFLECTEUR DE VENT	96,00 €
GSX-R 600 / 750	2011 / 2012	24-114	BULLE HAUTE SIMPLE COURBURE	101,00 €



## SUZUKI

Modèle	Année	Code	Description	Prix TTC
GSX-R 1000	2009 / 2012	20-113	BULLE TYPE ORIGINE PRÉPERCÉE, PLASTIQUE ACRYLIQUE	91,00 €
GSX-R 1000	2009 / 2012	16-113	BULLE DOUBLE COURBURES	96,00 €
GSX-R 1000	2009 / 2012	23-113	BULLE RÉHAUSSÉE AVEC DÉFLECTEUR DE VENT	96,00 €
GSX-R 1000	2009 / 2012	24-113	BULLE HAUTE SIMPLE COURBURE	101,00 €



COULEURS DE BULLES DISPONIBLES +15,00 € TTC



## SUZUKI

Modèle	Année	Code	Description	Prix TTC
SV 650 / 1000 / S	2003 / 2010	20-157	BULLE TYPE ORIGINE PRÉPERCÉE, PLASTIQUE ACRYLIQUE	91,00 €
SV 650 / 1000 / S	2003 / 2010	16-157	BULLE DOUBLE COURBURES	96,00 €
SV 650 / 1000 / S	2003 / 2010	23-157	BULLE RÉHAUSSÉE AVEC DÉFLECTEUR DE VENT	96,00 €



## SUZUKI

Modèle	Année	Code	Description	Prix TTC
HAYABUSA	2008 / 2011	20-134	BULLE TYPE ORIGINE PRÉPERCÉE, PLASTIQUE ACRYLIQUE	91,00 €
HAYABUSA	2008 / 2011	16-134	BULLE DOUBLE COURBURES	101,00 €
HAYABUSA	2008 / 2011	23-134	BULLE RÉHAUSSÉE AVEC DÉFLECTEUR DE VENT	101,00 €



\* Bulles disponibles aussi pour les modèles suivants (nous contacter ou visiter [www.evo-xracing.com](http://www.evo-xracing.com))

BANDIT 1250S / ABS	BANDIT 1200 S	BANDIT 600	DL 650 V-STROM	DL 1000 V-STROM	GSX-R 600
GSX-R 750	GSX-R 1000	GSX-R 1100	GSX-1300 R	GSX 650 F	GSX 1250 FA
GS 500 F	GS 1000S	GS 1150 ES / EF	KATANA 600 / 750	RG 500 Gamma	RF 600 / 900
TL 1000S	TL 1000R				

COULEURS DE BULLES DISPONIBLES +15,00 € TTC





## TRIUMPH

Modèle	Année	Code	Description	Prix TTC
DAYTONA 675	2009 / 2011	20-912	BULLE TYPE ORIGINE PRÉPERCÉE, PLASTIQUE ACRYLIQUE	101,00 €
DAYTONA 675	2009 / 2011	16-912	BULLE DOUBLE COURBURES	111,00 €
DAYTONA 675	2009 / 2011	24-912	BULLE HAUTE SIMPLE COURBURE	111,00 €



## TRIUMPH

Modèle	Année	Code	Description	Prix TTC
TIGER 1050 / SE	2007 / 2011	20-911	BULLE TYPE ORIGINE PRÉPERCÉE, PLASTIQUE ACRYLIQUE	101,00 €
TIGER 1050 / SE	2007 / 2011	16-911	BULLE DOUBLE COURBURES	111,00 €
TIGER 1050 / SE	2007 / 2011	23-911	BULLE RÉHAUSSÉE AVEC DÉFLECTEUR DE VENT	111,00 €



\* Bulles disponibles aussi pour les modèles suivants (nous contacter ou visiter [www.evo-xracing.com](http://www.evo-xracing.com))

T-595 DAYTONA	TT 600	T 955 / i DAYTONA	DAYTONA 600 / 650	DAYTONA 675
SPRINT ST	SPRINT RS	SPRINT T-3		

COULEURS DE BULLES DISPONIBLES +15,00 € TTC

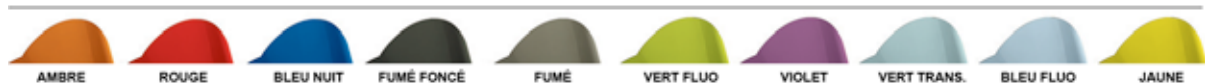

## YAMAHA

Modèle	Année	Code	Description	Prix TTC
YZF-R6	2008 / 2012	20-580	BULLE TYPE ORIGINE PRÉPERCÉE, PLASTIQUE ACRYLIQUE	91,00 €
YZF-R6	2008 / 2012	16-580	BULLE DOUBLE COURBURES	96,00 €
YZF-R6	2008 / 2012	23-580	BULLE RÉHAUSSÉE AVEC DÉFLECTEUR DE VENT	96,00 €
YZF-R6	2008 / 2012	24-580	BULLE HAUTE SIMPLE COURBURE	101,00 €



## YAMAHA

Modèle	Année	Code	Description	Prix TTC
YZF-R1	2009 / 2012	20-541	BULLE TYPE ORIGINE PRÉPERCÉE, PLASTIQUE ACRYLIQUE	91,00 €
YZF-R1	2009 / 2012	16-541	BULLE DOUBLE COURBURES	96,00 €
YZF-R1	2009 / 2012	23-541	BULLE RÉHAUSSÉE AVEC DÉFLECTEUR DE VENT	96,00 €
YZF-R1	2009 / 2012	24-541	BULLE HAUTE SIMPLE COURBURE	101,00 €



## YAMAHA

Modèle	Année	Code	Description	Prix TTC
FZ6 R	2009 / 2012	20-523	BULLE TYPE ORIGINE PRÉPERCÉE, PLASTIQUE ACRYLIQUE	91,00 €
FZ6 R	2009 / 2012	16-523	BULLE DOUBLE COURBURES	96,00 €
FZ6 R	2009 / 2012	23-523	BULLE RÉHAUSSÉE AVEC DÉFLECTEUR DE VENT	96,00 €



COULEURS DE BULLES DISPONIBLES +15,00 € TTC

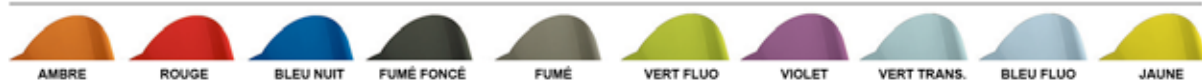

# YAMAHA

Modèle	Année	Code	Description	Prix TTC
FZ1	2006 / 2011	20-507	BULLE TYPE ORIGINE PRÉPERCÉE, PLASTIQUE ACRYLIQUE	91,00 €
FZ1	2006 / 2011	16-507	BULLE DOUBLE COURBURES	96,00 €
FZ1	2006 / 2011	23-507	BULLE RÉHAUSSÉE AVEC DÉFLECTEUR DE VENT	111,00 €



\* Bulles disponibles aussi pour les modèles suivants (nous contacter ou visiter [www.evo-xracing.com](http://www.evo-xracing.com))

FZR 400	FZR 600	FZR 750	FZR 1000	FZ 600
FZ 700	FZ 750	FJ 1100	FJ 1200	YZF 600 / R
YZF 750	YZF 1000	YZF R1 LE	YZF R6 / S	OWO1
RZ 350	RZ 500	TRX 850	TZR 250	YSR 50

COULEURS DE BULLES DISPONIBLES +15,00 € TTC

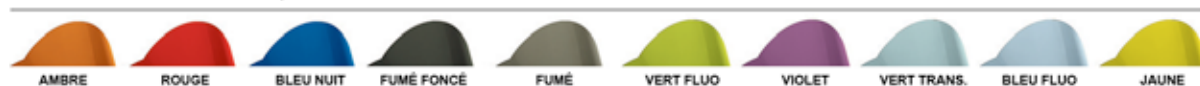

## ACCESSOIRES

Code	Description	Prix TTC
32-110	KIT DE 8 CAOUTCHOUCS WELL NUTS POUR BULLE - 9x16 mm (inclus vis, rondelles plastiques)	17,00 €
32-111	KIT DE 4 CAOUTCHOUCS WELL NUTS POUR BULLE - 9x16 mm (inclus vis, rondelles plastiques)	10,00 €
32-110	KIT DE 8 CAOUTCHOUCS WELL NUTS POUR BULLE - 9x14 mm (inclus vis, rondelles plastiques)	17,00 €
32-120	KIT DE 8 VIS ET ECROUS PLASTIQUES - COULEUR NOIRE	10,00 €
32-130	KIT DE 8 VIS ET ECROUS PLASTIQUES - COULEUR NOIRE	10,00 €



32-120



32-110



# CRUCIATA

Seuls les connaisseurs savent à quel point un carénage bien fait est important.

Cruciata produit des carénages de qualité, installés rapidement, légers et résistants (fibre de verre haute résistance, tresse croisée, renforts carbone intégrés à tous les points soumis aux contraintes), pré peints, et qui s'adaptent parfaitement aux motos. Les carénages Cruciata sont parmi les plus utilisés dans les championnats italiens.

Cruciata aujourd'hui est partenaire de nombreux teams, partenaire de Yamaha Italie pour les championnats R6 et R1, ce qui nous permet d'avoir toujours une longueur d'avance, en termes de conception, partenariats, développements.

Ce savoir faire leur a permis aussi de développer une gamme de produits destinés à la piste : panneautage, brocs à essence, mousses néoprène, aluminium anti chaleur adhésif, mousse à placer dans le réservoir pour éviter les transferts de masse...

Cruciata pense aussi au pistard occasionnel, ou au motard de tous les jours souhaitant remplacer son carénage d'origine, en proposant une gamme de carénages « route », fournis avec les supports pour les feux et autres supports pour fixer les éléments d'origine.

Cruciata permet aussi de ne commander que les pièces abimées le cas échéant, chaque pièce des carénages étant codifiée et disponible à la vente.

En avant première Cruciata vous propose cette année les carénages de la toute nouvelle **MV Agusta F3**, Ducati **Panigale**, **CBR 1000 RR** ou encore la **BMW S1000RR**.

Cruciata Racing, pour les connaisseurs...



## ACCESSOIRES UNIVERSELS

Code	Description	Prix TTC
ACN05	NEOPRENE CM 33X33 HAUTEUR 0,5CM	12,00 €
ACN10	NEOPRENE CM 33X33 HAUTEUR 1CM	14,40 €
ACN15	NEOPRENE CM 33X33 HAUTEUR 1,5CM	16,80 €
ACN25	NEOPRENE CM 33X33 HAUTEUR 2CM	19,20 €
ACN20	NEOPRENE CM 33X33 HAUTEUR 3CM	22,80 €
ACTALO5	CHASSIS ALUMINIUM POUR TABLEAU DES TEMPS + VALISE KIT CHIFFRES	323,00 €
ACT05	CHASSIS ALUMINIUM POUR TABLEAU DES TEMPS	191,40 €
ACNT05	VALISE AVEC KIT CHIFFRES	131,60 €
ACAD100	ALUMINIUM ADHÉSIF ANTI CHALEUR	57,80 €
ACAD105	ALUMINIUM ANTICHALEUR AVEC CARBONE	67,90 €
ST	SELLE TECHNIQUE POUR LES PARTIES ARRIÈRES SUPERSPORT ET SUPERBIKE	223,30 €
STT	TAMPON ARRIÈRE POUR LES PARTIES ARRIÈRES SUPERSPORT ET SUPERBIKE	86,70 €
ACAS20	MOUSSE POUR INTÉRIEUR RÉSERVOIR	23,10 €
ACCB40	BROC A ESSENCE	25,00 €
SG 12 RIV / SLIP	DZUS 6 X 12 MM	6,00 €
SG 12 RIV / SLIP	DZUS 6 X 17 MM	6,00 €
SG 412 RIV / SLIP	DZUS 4 X 12 MM	7,20 €
PB-01	RECUPERATEUR DE FLUIDE 500 ML	33,50 €
PB-02	RECUPERATEUR DE FLUIDE 250 ML	29,90 €
EV-BSP	COUPLAGE RAPIDE ESSENCE 6,4 MM	38,30 €
EV-BSG	COUPLAGE RAPIDE ESSENCE 8 MM	33,50 €

### PB-01 / PB-02

Récupérateur de fluide



### ACCB40

Broc à essence.



PB-01

### EV-BSP/BSG

Connexion rapide



### ACT05 / ACNT05

Chassis + valise pour le panneauage des temps.



### ST

Selle technique.



### ACAD105

Aluminium antichaleur avec carbone.



### ACAS20

Mousse pour intérieur de réservoir.



### ACN

Mousse néoprène.



Modèle	Année	Code	Description	Prix TTC
SHIVER 750	2006 / 2008	CRAP05	SABOT	118,40 €

Modèle	Année	Code	Description	Prix TTC
TUONO	2006 / 2008	AP1005	SAUTE VENT RACING	118,40 €
TUONO	2006 / 2008	AP1010	SABOT RACING	172,30 €
TUONO	2006 / 2008	AP1015	COQUE MONOPLACE POUR SELLE NÉOPRÈNE	178,20 €
TUONO	2006 / 2008	AP1020	GARDE BOUE AVANT	92,10 €

Modèle	Année	Code	Description	Prix TTC
RS 125	2006 / 2011	AP1110	CARÉNAGE AVANT RACING	344,50 €
RS 125	2006 / 2011	AP1115	PARTIE ARRIERE MONOPLACE POUR SELLE D'ORIGINE ET PASSAGE DE ROUE	205,80 €
RS 125	2006 / 2011	AP1120	COUVRE RESERVOIR	186,60 €
RS 125	2006 / 2011	AP1135	GARDE BOUE AVANT	83,80 €

Modèle	Année	Code	Description	Prix TTC
RSV 1000	2006 / 2008	AP0910	CARÉNAGE AVANT RACING	381,60 €
RSV 1000	2006 / 2008	AP0915	CARÉNAGE ROUTE PARTIE AVANT	462,80 €
RSV 1000	2006 / 2008	AP0935	COQUE MONOPLACE POUR SELLE D'ORIGINE	162,40 €
RSV 1000	2006 / 2008	AP0940	PARTIE ARRIERE POUR SELLE ORIGINALE AVEC DÉTOURAGE POUR LE FEU	188,00 €
RSV 1000	2006 / 2008	AP0920	PARTIE ARRIERE BIPLACE	186,60 €
RSV 1000	2006 / 2008	AP0950	GARDE BOUE AVANT	83,80 €

Modèle	Année	Code	Description	Prix TTC
RSV4	2009 / 2013	AP1205	CARÉNAGE AVANT RACING 4 PARTIES	398,00 €
RSV4	2009 / 2013	AP1210	PARTIE ARRIÈRE SUPERBIKE AVEC SUPPORT DE SELLE	214,70 €
RSV4	2009 / 2013	AP1215	SUPPORT PARTIE ARRIÈRE SUPERBIKE	31,10 €
RSV4	2009 / 2013	AP1220	GARDE BOUE AVANT	83,80 €
RSV4	2009 / 2013	AP1250	CARÉNAGE ROUTE PARTIE AVANT	462,80 €



BMW

Modèle	Année	Code	Description	Prix TTC
F800 R	2010 / 2011	CRBM02	SABOT	118,40 €
F800 R	2010 / 2011	CRBM03	SAUTE VENT RÉHAUSSÉ	151,90 €

Modèle	Année	Code	Description	Prix TTC
S1000 RR	2010 / 2011	BM0105	CARÉNAGE AVANT RACING 2 PARTIES	398,00 €
S1000 RR	2010 / 2011	BM0110	COQUE MONOPLACE POUR SELLE NÉOPRÈNE AVEC SUPPORT DE SELLE	214,70 €
S1000 RR	2010 / 2011	BM0115	SUPPORT DE SELLE	31,10 €
S1000 RR	2010 / 2011	BM0120	GARDE BOUE AVANT	83,80 €
S1000 RR	2010 / 2011	BM0125	CARÉNAGE AVANT ROUTE	472,70 €
S1000 RR	2010 / 2011	BM0140	COUVRE RÉSERVOIR AVEC FLANCS LATÉRAUX	150,90 €

Modèle	Année	Code	Description	Prix TTC
S1000 RR	2012 / 2013	BM0205	CARÉNAGE AVANT RACING 2 PARTIES	401,10 €
S1000 RR	2012 / 2013	BM0210	COQUE MONOPLACE POUR SELLE NÉOPRÈNE AVEC SUPPORT DE SELLE	214,70 €
S1000 RR	2012 / 2013	BM0215	SUPPORT DE SELLE	31,10 €
S1000 RR	2012 / 2013	BM0220	GARDE BOUE AVANT	83,80 €
S1000 RR	2012 / 2013	BM0225	CARÉNAGE AVANT ROUTE	472,70 €
S1000 RR	2012 / 2013	BM0240	COUVRE RÉSERVOIR AVEC FLANCS LATÉRAUX	150,90 €



Modèle	Année	Code	Description	Prix TTC
MITO EV	Toutes	CA0210	CARÉNAGE AVANT RACING 4 PARTIES	322,60 €
MITO EV	Toutes	CA0220	CARÉNAGE AVANT ROUTE	336,50 €
MITO EV	Toutes	CA0250	COQUE MONOPLACE POUR SELLE NÉOPRÈNE	164,80 €
MITO EV	Toutes	CA0255	GARDE BOUE AVANT	83,80 €

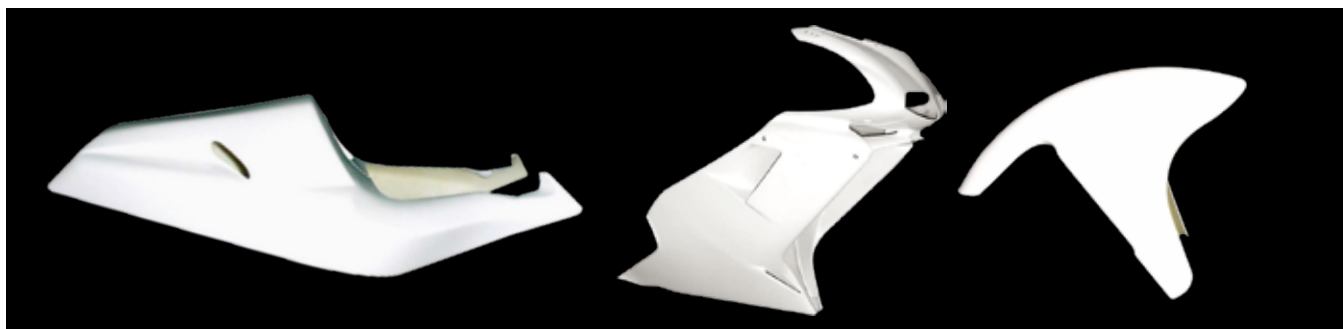

DUCATI

Modèle	Année	Code	Description	Prix TTC
MONSTER 1000 S2R-S4RS	2003 / 2007	CRDU17	SABOT	118,40 €
MONSTER 620-S2R	2003 / 2007	CRDU18	SABOT	118,40 €
HYPERMOTARD	2007 / 2011	CRDU19	SABOT	118,40 €
HYPERMOTARD	2007 / 2011	CRDU25	GARDE BOUE ARRIÈRE	104,10 €
MONSTER 900	Toutes	CRDU20	SABOT	118,40 €
MONSTER 696-796-1110-1110S	2008 / 2011	CRDU21	SABOT	118,40 €



DUCATI

Modèle	Année	Code	Description	Prix TTC
848-1098-1198	2007 / 2011	DU1305	CARÉNAGE AVANT RACING 2 PARTIES	392,70 €
848-1098-1198	2007 / 2011	DU1340	CARÉNAGE SBK POUR CONDUIT AIR MAJORÉ COD.DU1380	392,70 €
848-1098-1198	2007 / 2011	DU1310	CARÉNAGE AVANT ROUTE	472,70 €
848-1098-1198	2007 / 2011	DU1315	COQUE MONOPLACE POUR SELLE D'ORIGINE	195,50 €
848-1098-1198	2007 / 2011	DU1360	PARTIE ARRIÈRE POUR SELLE ORIGINALE AVEC DÉTOURAGE POUR LE FEU	214,80 €
848-1098-1198	2007 / 2011	DU1320	PARTIE ARRIÈRE SUPERBIKE AVEC SUPPORT DE SELLE	214,70 €
848-1098-1198	2007 / 2011	DU1325	SUPPORT DE SELLE POUR COQUE SBK	31,10 €
848-1098-1198	2007 / 2011	DU1330	PARTIE ARRIÈRE BIPLACE	214,70 €
848-1098-1198	2007 / 2011	DU1335	GARDE BOUE AVANT	83,80 €



## DUCATI

Modèle	Année	Code	Description	Prix TTC
PANIGALE	2012 / 2013	DU1405	CARÉNAGE AVANT RACING 2 PARTIES	438,50 €
PANIGALE	2012 / 2013	DU1455	SABOT FERMÉ POUR UTILISATION COURSE	167,50 €
PANIGALE	2012 / 2013	DU1415	COQUE MONOPLACE POUR SELLE D'ORIGINE	326,10 €
PANIGALE	2012 / 2013	DU1425	GARDE BOUE AVANT	86,20 €



## HONDA

Modèle	Année	Code	Description	Prix TTC
HORNET 600	2007 / 2010	CRHO11	SABOT ROUTE	116,10 €
HORNET 600	2007 / 2010	CRHO12	SAUTE VENT ROUTE	125,60 €
HORNET 600	2007 / 2010	CRHO13	GARDE BOUE AVANT	92,10 €
HORNET 600	2007 / 2010	CRHO14	GARDE BOUE ARRIÈRE	104,10 €
HORNET 600	2011 / 2013	CRHO15	SABOT ROUTE	116,10 €
HORNET 600	2011 / 2013	CRHO16	GARDE BOUE ARRIÈRE	104,10 €

Modèle	Année	Code	Description	Prix TTC
CB 1000R	2008 / 2013	CRHO21	SABOT	118,40 €
CB 1000R	2008 / 2013	CRHO20	SAUTE VENT ROUTE	125,60 €
CB 1000R	2008 / 2013	CRHO22	GARDE BOUE AVANT	92,10 €
CB 1000R	2008 / 2013	CRHO23	GARDE BOUE ARRIÈRE	104,10 €

Modèle	Année	Code	Description	Prix TTC
CBR 600RR	2007 / 2008	HO2905	CARÉNAGE AVANT RACING 2 PARTIES	389,70 €
CBR 600RR	2007 / 2008	HO2920	COQUE ARRIÈRE SBK SANS NEOPRENE AVEC SUPPORT	226,10 €
CBR 600RR	2007 / 2008	HO2925	COUVRE RÉSERVOIR	184,10 €
CBR 600RR	2007 / 2008	HO2930	SUPPORT DE SELLE POUR COQUE SBK	31,10 €
CBR 600RR	2007 / 2008	HO2940	GARDE BOUE AVANT	83,80 €
CBR 600RR	2009 / 2012	HO3205	CARÉNAGE RACING	389,70 €
CBR 600RR	2009 / 2012	HO3210	COQUE ARRIERE SBK SANS NÉOPRENE AVEC SUPPORT	226,10 €
CBR 600RR	2009 / 2012	HO3215	SUPPORT DE SELLE POUR COQUE SBK	31,10 €
CBR 600RR	2009 / 2012	HO3220	COUVRE RESERVOIR	184,10 €
CBR 600RR	2009 / 2012	HO3225	GARDE BOUE AVANT	83,80 €
CBR 600RR	2013	HO3405	CARÉNAGE PARTIE AVANT RACING	389,70 €
CBR 600RR	2013	HO3410	COQUE ARRIERE POUR SELLE ORIGINE OU POUR BASE SELLE NEOPRENE	226,10 €
CBR 600RR	2013	HO3415	BASE SELLE POUR NEOPRENE	31,10 €
CBR 600RR	2013	HO3420	PORTE BATTERIE RACING	105,70 €
CBR 600RR	2013	HO3425	COUVRE RESERVOIR	180,10 €
CBR 600RR	2013	HO3430	GARDE BOUE AVANT	83,80 €





## HONDA

Modèle	Année	Code	Description	Prix TTC
CBR 1000RR	2006 / 2007	HO3010	CARÉNAGE AVANT RACING	389,70 €
CBR 1000RR	2006 / 2007	HO3035	PARTIE ARRIÈRE MONOPLACE POUR SELLE D'ORIGINE	170,50 €
CBR 1000RR	2006 / 2007	HO3040	COQUE ARRIÈRE SBK SANS NÉOPRENE AVEC SUPPORT DE SELLE	226,10 €
CBR 1000RR	2006 / 2007	HO3045	SUPPORT DE SELLE POUR COQUE SBK	31,10 €
CBR 1000RR	2006 / 2007	HO3050	COUVRE RÉSERVOIR	184,10 €
CBR 1000RR	2006 / 2007	HO3065	GARDE BOUE AVANT	83,80 €
CBR 1000RR	2008 / 2011	HO3105	CARÉNAGE RACING 2 PARTIES	389,70 €
CBR 1000RR	2008 / 2011	HO3110	COQUE SUPERSTOCK AVEC PASSAGE DE ROUE SANS NÉOPRÈNE AVEC SUPPORT	226,10 €
CBR 1000RR	2008 / 2011	HO3115	COQUE ARRIÈRE SBK SANS NÉOPRÈNE	226,10 €
CBR 1000RR	2008 / 2011	HO3120	COUVRE RÉSERVOIR	184,10 €
CBR 1000RR	2008 / 2011	HO3125	GARDE BOUE AVANT	83,80 €
CBR 1000RR	2008 / 2011	HO3130	SUPPORT DE SELLE POUR COQUE SUPERSTOCK	31,10 €
CBR 1000RR	2008 / 2011	HO3145	CARÉNAGE ROUTE PARTIE AVANT	472,70 €
CBR 1000RR	2012 / 2013	HO3305	CARENAGE AVANT	389,70 €
CBR 1000RR	2012 / 2013	HO3310	COQUE SUPERBIKE SANS NÉOPRÈNE	226,10 €
CBR 1000RR	2012 / 2013	HO3315	SUPPORT SELLE SUPERBIKE	31,10 €
CBR 1000RR	2012 / 2013	HO3320	CARENAGE ROUTE	472,70 €
CBR 1000RR	2012 / 2013	HO3325	COUVRE RESERVOIR	184,10 €
CBR 1000RR	2012 / 2013	HO3330	GARDE BOUE AVANT	83,80 €



## KAWASAKI

Modèle	Année	Code	Description	Prix TTC
Z-750	2004 / 2006	CRKA07	SABOT	118,40 €
Z-750	2007 / 2009	CRKA08	SABOT	118,40 €
Z-750	2007 / 2009	CRKA15	SAUTE VENT ROUTE	125,60 €
Z-750	2007 / 2009	CRKA16	GARDE BOUE AVANT	92,10 €
Z-750	2007 / 2009	CRKA17	GARDE BOUE ARRIÈRE	104,10 €
Z-1000	2005 / 2006	CRKA11	SABOT	118,40 €
Z-1000	2007 / 2010	CRKA12	SABOT	118,40 €

Modèle	Année	Code	Description	Prix TTC
ZX-6R	2007 / 2008	KA1710	CARÉNAGE AVANT RACING 2 PARTIES	389,70 €
ZX-6R	2007 / 2008	KA1715	COQUE SUPERSPORT SANS NÉOPRÈNE AVEC SUPPORT AVEC SUPPORT DE SELLE	193,80 €
ZX-6R	2007 / 2008	KA1720	SUPPORT DE SELLE POUR COQUE SUPERSPORT	31,10 €
ZX-6R	2007 / 2008	KA1770	CARÉNAGE AVANT ROUTE	472,70 €
ZX-6R	2007 / 2008	KA1775	COQUE MONOPLACE POUR SELLE D'ORIGINE ET DÉTOURAGE FEU	162,70 €
ZX-6R	2007 / 2008	KA1780	PARTIE ARRIÈRE BIPLACE	211,20 €
ZX-6R	2007 / 2008	KA1725	GARDE BOUE AVANT	83,80 €
ZX-6R	2009 / 2012	KA1905	CARÉNAGE AVANT RACING 2 PARTIES	389,70 €
ZX-6R	2009 / 2012	KA1910	COQUE SUPERSPORT SANS NÉOPRÈNE AVEC SUPPORT DE SELLE	226,10 €
ZX-6R	2009 / 2012	KA1915	SUPPORT DE SELLE POUR COQUE SUPERSPORT	31,10 €
ZX-6R	2009 / 2012	KA1920	GARDE BOUE AVANT	83,80 €

Modèle	Année	Code	Description	Prix TTC
ZX-10R	2006 / 2007	KA1610	CARÉNAGE AVANT RACING 2 PARTIES	389,70 €
ZX-10R	2006 / 2007	KA1625	COQUE ARRIÈRE SBK SANS NÉOPRÈNE AVEC SUPPORT DE SELLE	226,10 €
ZX-10R	2006 / 2007	KA1630	SUPPORT DE SELLE POUR COQUE SBK	31,10 €
ZX-10R	2006 / 2007	KA1650	GARDE BOUE AVANT	83,80 €
ZX-10R	2008 / 2010	KA1805	CARÉNAGE AVANT RACING 2 PARTIES	389,70 €
ZX-10R	2008 / 2010	KA1810	COQUE ARRIÈRE SBK SANS NÉOPRÈNE AVEC SUPPORT DE SELLE	226,10 €
ZX-10R	2008 / 2010	KA1815	SUPPORT DE SELLE POUR COQUE SBK	31,10 €
ZX-10R	2008 / 2010	KA1820	GARDE BOUE AVANT	83,80 €

Modèle	Année	Code	Description	Prix TTC
ZX-10R	2011 / 2013	KA2005	CARÉNAGE AVANT RACING 2 PARTIES	389,70 €
ZX-10R	2011 / 2013	KA2010	COQUE ARRIÈRE SBK SANS NÉOPRÈNE AVEC SUPPORT DE SELLE	226,10 €
ZX-10R	2011 / 2013	KA2015	SUPPORT DE SELLE POUR COQUE SBK	31,10 €
ZX-10R	2011 / 2013	KA2020	GARDE BOUE AVANT	83,80 €
ZX-10R	2011 / 2013	KA2025	COUVRE RESERVOIR	155,80 €

## MV AGUSTA

Modèle	Année	Code	Description	Prix TTC
F3	Toutes	MV0405	CARENAGE AVANT RACING	389,70 €
F3	Toutes	MV0410	CARENAGE AVANT ROUTE	472,70 €
F3	Toutes	MV0415	PARTIE ARRIERE POUR SELLE ORIGINALE	226,10 €
F3	Toutes	MV0465	BASE POUR SELLE NEOPRENE	90,90 €
F3	Toutes	MV0420	SUPPORT DE SELLE POUR COQUE SBK	31,81 €

Modèle	Année	Code	Description	Prix TTC
F4	2005 / 2009	MV0110	CARENAGE AVANT RACING 4 PARTIES	389,70 €
F4	2005 / 2009	MV0120	CARENAGE AVANT ROUTE	472,70 €
F4	2005 / 2009	MV0140	PARTIE ARRIERE POUR SELLE ORIGINALE AVEC DETOURAGE POUR LE FEU	221,30 €
F4	2005 / 2009	MV0145	COQUE MONOPLACE POUR SELLE D'ORIGINE	188,60 €
F4	2005 / 2009	MV0165	COQUE ARRIERE SBK SANS NEOPRENE AVEC SUPPORT DE SELLE	205,80 €
F4	2005 / 2009	MV0175	SUPPORT DE SELLE POUR COQUE SBK	31,10 €
F4	2010 / 2012	MV0305	CARENAGE AVANT RACING 4 PARTIES	389,70 €
F4	2010 / 2012	MV0310	CARENAGE AVANT ROUTE	472,70 €
F4	2010 / 2012	MV0330	COQUE ARRIERE SBK SANS NEOPRENE	226,10 €
F4	2010 / 2012	MV0335	SUPPORT DE SELLE POUR COQUE SBK	31,10 €



Modèle	Année	Code	Description	Prix TTC
BRUTALE RACING	2003 / 2008	MV0205	SAUTE VENT RACING	151,90 €
BRUTALE RACING	2003 / 2008	MV0210	SABOT RACING	172,30 €
BRUTALE RACING	2003 / 2008	MV0215	COQUE ARRIÈRE	134,00 €
BRUTALE RACING	2003 / 2008	MV0220	COUVRE SELLE	151,90 €
BRUTALE 750-1000	2003 / 2006	CRMV03	SAUTE VENT ROUTE	151,90 €
BRUTALE 750-1000	2003 / 2006	CRMV04	SABOT	118,40 €
BRUTALE 910/910S/91R	2003 / 2010	CRMV05	SAUTE VENT ROUTE	151,90 €
BRUTALE 910/910S/91R	2003 / 2010	CRMV06	SABOT	118,40 €

## SUZUKI

Modèle	Année	Code	Description	Prix TTC
SV650	2006 / 2009	CRSU11	SABOT	118,40 €
BANDIT 650-650S	2006 / 2009	CRSU01	SABOT	118,40 €
GSR-600	2006 / 2010	CRSU05	SABOT	118,40 €
V-STROM	2006 / 2010	CRSU12	SABOT	118,40 €
GLADIUS RACING	2009 / 2012	SU0501	SAUTE VENT RACING	151,90 €
GLADIUS RACING	2009 / 2012	SU0502	SABOT RACING	172,30 €
GLADIUS RACING	2009 / 2012	SU0503	COQUE MONOPLACE POUR SELLE NÉOPRÈNE	165,10 €
GLADIUS	2009 / 2011	CRSU0510	SAUTE VENT ROUTE	118,40 €
GLADIUS	2009 / 2012	CRSU0511	SABOT	118,40 €

Modèle	Année	Code	Description	Prix TTC
GSX-R 600/750	2006 / 2007	SU2105	CARENAGE AVANT RACING 2 PARTIES	389,70 €
GSX-R 600/750	2006 / 2007	SU2115	COQUE ARRIERE SUPERSPORT SANS NEOPRENE AVEC SUPPORT DE SELLE	226,10 €
GSX-R 600/750	2006 / 2007	SU2120	SUPPORT DE SELLE POUR COQUE SUPERSPORT	31,10 €
GSX-R 600/750	2006 / 2007	SU2125	CARENAGE AVANT ROUTE	472,70 €
GSX-R 600/750	2006 / 2007	SU2130	GARDE BOUE AVANT	83,80 €
GSX-R 600/750	2008 / 2010	SU2305	CARENAGE AVANT RACING 2 PARTIES	389,70 €
GSX-R 600/750	2008 / 2010	SU2310	COQUE ARRIERE SUPERSPORT SANS NEOPRENE AVEC SUPPORT DE SELLE	226,10 €
GSX-R 600/750	2008 / 2010	SU2315	SUPPORT DE SELLE POUR COQUE SUPERSPORT	31,10 €
GSX-R 600/750	2008 / 2010	SU2320	GARDE BOUE AVANT	83,80 €
GSX-R 600/750	2008 / 2010	SU2325	CARENAGE AVANT ROUTE	472,70 €
GSX-R 600/750	2011 / 2012	SU2505	CARENAGE AVANT RACING 2 PARTIES	389,70 €
GSX-R 600/750	2011 / 2012	SU2510	COQUE MONOPLACE POUR SELLE ORIGINALE	226,10 €
GSX-R 600/750	2011 / 2012	SU2515	COQUE ARRIERE SUPERSPORT SANS NEOPRENE AVEC SUPPORT DE SELLE	226,10 €
GSX-R 600/750	2011 / 2012	SU2520	GARDE BOUE AVANT	83,80 €
GSX-R 600/750	2011 / 2012	SU2525	SUPPORT DE SELLE POUR COQUE SUPERSPORT	31,10 €

Modèle	Année	Code	Description	Prix TTC
GSX-R 1000	2007 / 2008	SU2205	CARENAGE AVANT RACING	389,70 €
GSX-R 1000	2007 / 2008	SU2210	COQUE ARRIERE SBK SANS NEOPRENE AVEC SUPPORT DE SELLE	226,10 €
GSX-R 1000	2007 / 2008	SU2215	SUPPORT DE SELLE POUR COQUE SUPERBIKE	31,10 €
GSX-R 1000	2007 / 2008	SU2220	GARDE BOUE AVANT	83,80 €
GSX-R 1000	2009 / 2012	SU2405	CARENAGE AVANT RACING 4 PARTIES	389,70 €
GSX-R 1000	2009 / 2012	SU2410	COQUE ARRIERE SBK SANS NEOPRENE AVEC SUPPORT DE SELLE	226,10 €
GSX-R 1000	2009 / 2012	SU2415	SUPPORT DE SELLE POUR COQUE SUPERBIKE	31,10 €
GSX-R 1000	2009 / 2012	SU2420	GARDE BOUE AVANT	83,80 €
GSX-R 1000	2009 / 2012	SU24235	CARENAGE AVANT ROUTE	472,70 €



## TRIUMPH

Modèle	Année	Code	Description	Prix TTC
SPEED TRIPLE	1999 / 2006	SUTR05	SABOT	118,40 €
SPEED TRIPLE	2007 / 2010	CRTR10	SABOT	118,40 €
SPEED TRIPLE	2007 / 2010	CRTR15	SAUTE VENT RACING	151,90 €
SPEED TRIPLE	2007 / 2010	CRTR20	SABOT RACING	172,30 €
SPEED TRIPLE	2007 / 2010	CRTR25	COQUE MONOPLACE POUR SELLE NÉOPRÈNE	140,00 €

Modèle	Année	Code	Description	Prix TTC
675	2006 / 2008	TR1010	CARENAGE AVANT RACING 2 PARTIES	413,60 €
675	2006 / 2008	TR1040	CARENAGE AVANT ROUTE	513,70 €
675	2006 / 2008	TR1045	COQUE ARRIERE SUPERSPORT SANS NEOPRENE AVEC SUPPORT DE SELLE	188,70 €
675	2006 / 2008	TR1020	SUPPORT DE SELLE POUR COQUE SUPERSPORT	31,10 €
675	Toutes	TR1025	GARDE BOUE AVANT	83,80 €
675	2009 / 2012	TR1105	CARENAGE AVANT RACING 4 PARTIES	389,70 €
675	2009 / 2012	TR1110	COQUE ARRIERE SUPERSPORT SANS NEOPRENE	205,80 €
675	2009 / 2012	TR1115	SUPPORT DE SELLE POUR COQUE SUPERSPORT	31,10 €
675	2009 / 2012	TR1120	GARDE BOUE AVANT	83,80 €

Modèle	Année	Code	Description	Prix TTC
FZ-6 / FAZER	2004 / 2008	CRYA06	SABOT	118,40 €
FZ-1 / FAZER	2006 / 2012	CRYA10	SAUTE VENT ROUTE	125,60 €
FZ-1 / FAZER	2006 / 2012	CRYA14	SABOT	118,40 €
FZ-1 / FAZER	2006 / 2012	CRYA16	SAUTE VENT RACING	118,40 €
FZ-1 / FAZER	2006 / 2012	CRYA17	SABOT RACING	172,30 €
FZ-1 / FAZER	2006 / 2012	CRYA18	COQUE SUPERBIKE AVEC SUPPORT ET SANS NÉOPRÈNE	226,10 €
MT03	2006 / 2012	CRYA13	SABOT	118,40 €
TDM 900	2000 / 2008	CRYA15	SABOT	118,40 €

Modèle	Année	Code	Description	Prix TTC
R6	2006 / 2007	YA2005	CARENAGE AVANT RACING	389,70 €
R6	2006 / 2007	YA2050	CARENAGE AVANT ROUTE	472,70 €
R6	2006 / 2007	YA2010	COQUE ARRIERE SUPERSPORT SANS NEOPRENE AVEC SUPPORT DE SELLE	226,10 €
R6	2006 / 2007	YA2015	SUPPORT DE SELLE POUR COQUE SUPERSPORT	31,10 €
R6	2006 / 2007	YA2080	PARTIE ARRIERE MONOPLACE POUR SELLE D'ORIGINE	179,40 €
R6	2006 / 2007	YA2085	COQUE MONOPLACE POUR SELLE ORIGINALE AVEC DETOURAGE DU FEU	179,40 €
R6	2006 / 2007	YA2055	PARTIE ARRIERE BIPLACE	215,30 €
R6	2006 / 2007	YA2020	GARDE BOUE AVANT	83,80 €
R6	2008 / 2012	YA2205	CARENAGE AVANT RACING	389,70 €
R6	2008 / 2012	YA2215	CARENAGE AVANT ROUTE	472,70 €
R6	2008 / 2012	YA2210	PARTIE ARRIERE SUPERSPORT AVEC SUPPORT DE SELLE	226,10 €
R6	2008 / 2012	YA2225	SUPPORT POUR PARTIE ARRIERE SUPERSPORT	31,10 €
R6	2008 / 2012	YA2230	GARDE BOUE AVANT	83,80 €

Modèle	Année	Code	Description	Prix TTC
R1	2007 / 2008	YA2105	CARENAGE AVANT RACING	389,70 €
R1	2007 / 2008	YA2110	COQUE ARRIERE SBK AVEC SUPPORT DE SELLE	226,10 €
R1	2007 / 2008	YA2115	SUPPORT POUR COQUE ARRIERE SBK	31,10 €
R1	2007 / 2008	YA2120	GARDE BOUE AVANT	83,80 €
R1	2009 / 2012	YA2305	CARENAGE AVANT RACING	389,70 €
R1	2009 / 2012	YA2310	COQUE ARRIERE SBK AVEC SUPPORT DE SELLE	226,10 €
R1	2009 / 2012	YA2315	SUPPORT POUR PARTIE ARRIERE SBK	31,10 €
R1	2009 / 2012	YA2320	GARDE BOUE AVANT	83,80 €





Carbonin est partenaire technique depuis de nombreuses années avec les teams officiels en WSS et WSBK, leur permettant de développer des produits innovants, légers, résistants et de haute qualité. Les éléments de protection sont doublés de Kevlar ou de carbone haute résistance, polis en finition brillante pour un aspect esthétique exceptionnel et un gain de poids maximal.

Carbonin est devenu en seulement quelques années un des leaders européens dans le monde des carénages et protections carbone en proposant des produits extrêmement qualitatifs.

Nouveaux produits en 2013, les accessoires carbone pour la Panigale, S1000RR 2012 ou bien d'autres... Les carénages complets en carbone sont aussi disponibles pour la majorité des motos.



*Dent de requin universelle  
SFIN : 38,30€*



## APRILIA

Modèle	Année	Code	Description	Prix TTC
RSV 4	Toutes	CA4070	ENTREE D'AIR RACING CARBONE	207,40 €
RSV 4	Toutes	CA4040	PROTECTION DE CARTER D'EMBAYAGE CARBONE	122,00 €
RSV 4	Toutes	CA4030	PROTECTION DE CARTER D'ALTERNATEUR CARBONE	109,80 €
RSV 4	Toutes	CA4010	GARDE BOUE AVANT CARBONE	159,90 €
RSV 4	Toutes	CA4020	GARDE BOUE ARRIERE CARBONE	134,20 €
RSV 4	Toutes	CA4100	CARENAGE COMPLET CARBONE AVEC PARTIE ARRIERE	1 573,70 €
RSV 4	Toutes	CA4105	CARENAGE COMPLET VERSION ROUTE CARBONE AVEC PARTIE ARRIERE	1 768,90 €



## BMW

Modèle	Année	Code	Description	Prix TTC
S 1000 RR	2010 / 2011	CB1231	FLANC CARENAGE GAUCHE CARBONE	247,70 €
S 1000 RR	2010 / 2011	CB1232	FLANC CARENAGE DROIT CARBONE	247,70 €
S 1000 RR	2010 / 2011	CB1050	PROTECTION DE CADRE CARBONE	213,50 €
S 1000 RR	2010 / 2011	CB1065	CONDUIT D'AIR AIRBOX CARBONE	256,20 €
S 1000 RR	2010 / 2011	CB1100	CARENAGE COMPLET CARBONE AVEC PARTIE ARRIERE	1 646,90 €
S 1000 RR	2010 / 2011	CB1210	CARENAGE PARTIE SUPERIEURE CARBONE	329,40 €
S 1000 RR	2010 / 2011	CB1215	PARTIE SUPERIEURE CARENAGE ROUTE CARBONE	451,40 €
S 1000 RR	2010 / 2011	CB1220	CARENAGE PARTIE INFERIEURE CARBONE	329,40 €
S 1000 RR	2010 / 2011	CB1300	COQUE ARRIERE SBK CARBONE	492,90 €
S 1000 RR	2010 / 2011	CB1400	PROTECTION RESERVOIR CARBONE CARBONE	158,60 €
S 1000 RR	2010 / 2011	CB1450	PROTECTIONS LATERALES RESERVOIR CARBONE	207,40 €
S 1000 RR	2010 / 2013	CB1010	GARDE BOUE AVANT CARBONE	159,90 €
S 1000 RR	2010 / 2013	CB1020	GARDE BOUE ARRIERE CARBONE	134,20 €
S 1000 RR	2010 / 2013	CB1030	PROTECTION DE CARTER D'ALTERNATEUR CARBONE	109,80 €
S 1000 RR	2010 / 2013	CB1035	PROTECTION POMPE A EAU CARBONE	85,40 €
S 1000 RR	2010 / 2013	CB1040	PROTECTION DE CARTER D'EMBAYAGE CARBONE	122,00 €
S 1000 RR	2010 / 2013	CB1045	PROTECTIONS DEMARREUR CARBONE	85,40 €
S 1000 RR	2010 / 2013	CB1055	PROTECTION DE BRAS OSCILLANT CARBONE	183,00 €
S 1000 RR	2012 / 2013	CB2231	FLANC CARENAGE GAUCHE CARBONE	247,70 €
S 1000 RR	2012 / 2013	CB2232	FLANC CARENAGE DROIT CARBONE	247,70 €
S 1000 RR	2012 / 2013	CB2050	PROTECTION DE CADRE CARBONE	213,50 €
S 1000 RR	2012 / 2013	CB2100	CARENAGE COMPLET CARBONE AVEC PARTIE ARRIERE	1 646,90 €
S 1000 RR	2012 / 2013	CB2210	CARENAGE PARTIE SUPERIEURE CARBONE	329,40 €
S 1000 RR	2012 / 2013	CB2215	PARTIE SUPERIEURE CARENAGE ROUTE CARBONE	451,40 €
S 1000 RR	2012 / 2013	CB2220	CARENAGE PARTIE INFERIEURE CARBONE	329,40 €
S 1000 RR	2012 / 2013	CB2300	COQUE ARRIERE SBK CARBONE	492,90 €
S 1000 RR	2012 / 2013	CB2400	PROTECTIONS RESERVOIR TYPE ORIGINE CARBONE	158,60 €
S 1000 RR	2012 / 2013	CB2450	PANNEAUX LATERAUX RESERVOIR CARBONE	207,40 €



## DUCATI

Modèle	Année	Code	Description	Prix TTC
PANIGALE 1199	Toutes	CD4010	GARDE BOUE AVANT CARBONE	175,70 €
PANIGALE 1199	Toutes	CD4015	PARTIE AVANT (V) SABOT CARBONE	119,70 €
PANIGALE 1199	Toutes	CD4020	GARDE BOUE ARRIERE CARBONE	207,40 €
PANIGALE 1199	Toutes	CD4030	PROTECTION ALTERNATEUR CARBONE	97,60 €
PANIGALE 1199	Toutes	CD4040	PROTECTION EMBRAYAGE CARBONE	122,00 €
PANIGALE 1199	Toutes	CD4041	PROTECTION EMBRAYAGE CARBONE VERSION PISTE	122,00 €
PANIGALE 1199	Toutes	CD4031	PROTECTION SORTIE BOITE CARBONE	87,90 €
PANIGALE 1199	Toutes	CD4032	PROTECTION AMORTISSEUR CARBONE	90,30 €
PANIGALE 1199	Toutes	CD4062	PROTECTION DURITE FREIN ARRIERE CARBONE	100,10 €
PANIGALE 1199	Toutes	CD4063	PARE CHAINE CARBONE	83,00 €
PANIGALE 1199	Toutes	CD4168	ENTOURAGE DE CLE CARBONE	119,60 €
PANIGALE 1199	Toutes	CD4169	ENTOURAGE DE CLE CARBONE AVEC COUVERCLE CONVOYEUR D'AIR	209,90 €
PANIGALE 1199	Toutes	CD4048	PROTECTION ECHAPPEMENT CARBONE	153,80 €
PANIGALE 1199	Toutes	CD4056	PROTECTION BRAS OSCILLANT CARBONE	136,70 €
PANIGALE 1199	Toutes	CD4057	PROTECTION RACING BRAS OSCILLANT CARBONE	137,10 €
PANIGALE 1199	Toutes	CD4061	COUVERCLE INSTRUMENTATION CARBONE	51,30 €
PANIGALE 1199	Toutes	CD4066	PAIRE D'ENTREE D'AIR CARBONE	239,40 €
PANIGALE 1199	Toutes	CD4100	CARENAGE COMPLET VERSION PISTE CARBONE	2 012,90 €
PANIGALE 1199	Toutes	CD4110	TÊTE DE FOURCHE CARBON	403,20 €
PANIGALE 1199	Toutes	CD4115	TETE DE FOURCHE VERSION ROUTE CARBONE	524,60 €
PANIGALE 1199	Toutes	CD4130	FLANC LATERAL GAUCHE CARBONE	232,40 €
PANIGALE 1199	Toutes	CD4160	FLANC LATERAL DROIT CARBONE	232,40 €
PANIGALE 1199	Toutes	CD4260	SABOT ROUTE CARBONE	330,00 €
PANIGALE 1199	Toutes	CD4265	SABOT PISTE CARBONE	330,00 €
PANIGALE 1199	Toutes	CD4300	PARTIE ARRIERE RACING CARBONE	403,20 €
PANIGALE 1199	Toutes	CD4305	PARTIE ARRIERE VERSION ROUTE CARBONE	475,80 €
PANIGALE 1199	Toutes	CD4340	PROTECTIONS LATERALES RESERVOIR CARBONE	317,20 €



## DUCATI

Modèle	Année	Code	Description	Prix TTC
DUCATI 1098 / 1198	Toutes	CD3010	GARDE BOUE AVANT CARBONE	156,20 €
DUCATI 1098 / 1198	Toutes	CD3015	PARTIE AVANT (V) SABOT CARBONE	119,60 €
DUCATI 1098 / 1198	Toutes	CD3020	GARDE BOUE ARRIERE CARBONE	148,90 €
DUCATI 1098 / 1198	Toutes	CD3031	PROTECTION SORTIE BOITE CARBONE	70,80 €
DUCATI 1098 / 1198	Toutes	CD3048	PROTECTION ECHAPPEMENT CARBONE	75,70 €
DUCATI 1098 / 1198	Toutes	CD3056	PROTECTION BRAS OSCILLANT CARBONE	136,70 €
DUCATI 1098 / 1198	Toutes	CD3057	PROTECTION RACING BRAS OSCILLANT CARBONE	136,70 €
DUCATI 1098 / 1198	Toutes	CD3061	COUVERCLE INSTRUMENTATION CARBONE	83,00 €
DUCATI 1098 / 1198	Toutes	CD3066	PAIRE D'ENTREE D'AIR CARBONE	239,20 €
DUCATI 1098 / 1198	Toutes	CD3110	TÊTE DE FOURCHE CARBONE CARBONE	402,60 €
DUCATI 1098 / 1198	Toutes	CD3100	CARENAGE COMPLET CARBONE VERSION PISTE 848 / 1098 / 1198	1 598,10 €
DUCATI 1098 / 1198	Toutes	CD3105	CARENAGE COMPLET CARBONE VERSION ROUTE 848 / 1098 / 1198	1 793,30 €
DUCATI 1098 / 1198	Toutes	CD3115	TETE DE FOURCHE VERSION ROUTE CARBONE	524,60 €
DUCATI 1098 / 1198	Toutes	CD3130	FLANC LATERAL GAUCHE CARBONE	231,80 €
DUCATI 1098 / 1198	Toutes	CD3160	FLANC LATERAL DROIT CARBONE	231,80 €
DUCATI 1098 / 1198	Toutes	CD3260	SABOT ROUTE CARBONE	329,40 €
DUCATI 1098 / 1198	Toutes	CD3265	SABOT PISTE CARBONE	329,40 €
DUCATI 1098 / 1198	Toutes	CD3300	PARTIE ARRIERE RACING CARBONE	502,70 €
DUCATI 1098 / 1198	Toutes	CD3305	PARTIE ARRIERE VERSION ROUTE CARBONE	502,70 €
DUCATI 1098 / 1198	Toutes	CD3340	PROTECTIONS LATERALES RESERVOIR CARBONE	317,20 €



# HONDA

Modèle	Année	Code	Description	Prix TTC
CBR 1000 / RR	2004 / 2005	CH7100	CARENAGE COMPLET CARBONE AVEC PARTIE ARRIERE	1 851,90 €
CBR 1000 / RR	2004 / 2005	CH7105	CARENAGE COMPLET CARBONE AVEC PARTIE ARRIERE VERSION ROUTE	2 047,10 €
CBR 1000 / RR	2004 / 2005	CH7010	GARDE BOUE AVANT CARBONE	159,90 €
CBR 1000 / RR	2004 / 2005	CH7030	PROTECTION DE CARTER D'ALTERNATEUR CARBONE	109,80 €
CBR 1000 / RR	2004 / 2006	CH7075	ENTREE D'AIR RACING HRC CARBONE	268,40 €
CBR 1000 / RR	2004 / 2007	CH7020	GARDE BOUE ARRIERE CARBONE	146,40 €
CBR 1000 / RR	2004 / 2007	CH7040	PROTECTION DE CARTER D'EMBRAYAGE CARBONE	151,30 €
CBR 1000 / RR	2004 / 2007	CH7050	PROTECTION DE CADRE CARBONE	220,90 €
CBR 1000 / RR	2004 / 2007	CH7055	PROTECTION DE BRAS OSCILLANT CARBONE	183,00 €
CBR 1000 / RR	2006 / 2007	CH11010	GARDE BOUE AVANT CARBONE	159,90 €
CBR 1000 / RR	2006 / 2007	CH11030	PROTECTION DE CARTER D'ALTERNATEUR CARBONE	109,80 €
CBR 1000 / RR	2006 / 2007	CH11040	PROTECTION DE CARTER D'EMBRAYAGE CARBONE	151,30 €
CBR 1000 / RR	2006 / 2007	CH11100	CARENAGE COMPLET CARBONE VERSION PISTE AVEC PARTIE ARRIERE	1 851,90 €
CBR 1000 / RR	2006 / 2007	CH11105	CARENAGE COMPLET CARBONE VERSION ROUTE AVEC PARTIE ARRIERE	2 047,10 €
CBR 1000 / RR	2006 / 2007	CH11300	COQUE ARRIERE VERSION PISTE CARBONE	470,90 €
CBR 1000 / RR	2006 / 2007	CH11305	COQUE ARRIERE VERSION ROUTE CARBONE	544,10 €
CBR 1000 / RR	2006 / 2007	CH11400	PROTECTION DE RESERVOIR (IDEM ORIGINAL) CARBONE	311,10 €
CBR 1000 / RR	2008 / 2011	CH13010	GARDE BOUE AVANT CARBONE	159,90 €
CBR 1000 / RR	2008 / 2011	CH13020	GARDE BOUE ARRIERE CARBONE	134,20 €
CBR 1000 / RR	2008 / 2011	CH13021	HRC GARDE BOUE ARRIERE HRC CARBONE	207,40 €
CBR 1000 / RR	2008 / 2011	CH13030	PROTECTION DE CARTER D'ALTERNATEUR CARBONE	109,80 €
CBR 1000 / RR	2008 / 2011	CH13040	PROTECTION DE CARTER D'EMBRAYAGE CARBONE	151,30 €
CBR 1000 / RR	2008 / 2011	CH13050	PROTECTION DE CADRE CARBONE	220,90 €
CBR 1000 / RR	2008 / 2011	CH13055	PROTECTION DE BRAS OSCILLANT CARBONE	183,00 €
CBR 1000 / RR	2008 / 2011	CH13060	SUPPORT INSTRUMENTATION CARBONE CARBONE	231,80 €
CBR 1000 / RR	2008 / 2011	CH13065	SUPPORT INSTRUMENTATION CARBONE SPECIAL CARBONE	232,40 €
CBR 1000 / RR	2008 / 2011	CH13070	ENTREE D'AIR RACING CARBONE	208,70 €
CBR 1000 / RR	2008 / 2011	CH13075	ENTREE D'AIR RACING HRC CARBONE	208,70 €
CBR 1000 / RR	2008 / 2011	CH13100	CARENAGE COMPLET CARBONE AVEC PARTIE ARRIERE	1 851,90 €
CBR 1000 / RR	2008 / 2011	CH13105	CARENAGE COMPLET CARBONE AVEC PARTIE ARRIERE VERSION ROUTE	2 047,10 €
CBR 1000 / RR	2008 / 2011	CH13210	CARENAGE PARTIE HAUTE HRC CARBONE	641,70 €
CBR 1000 / RR	2008 / 2011	CH13220	CARENAGE PARTIE BASSE HRC CARBONE	428,20 €
CBR 1000 / RR	2008 / 2011	CH13300	PARTIE ARRIERE RACING TYPE ORIGINE CARBONE	470,90 €
CBR 1000 / RR	2008 / 2011	CH13301	PARTIE ARRIERE RACING HRC CARBONE	470,90 €
CBR 1000 / RR	2008 / 2011	CH13400	PROTECTION DE RESERVOIR TYPE ORIGINE CARBONE	311,10 €
CBR 1000 / RR	2008 / 2011	CH13401	PROTECTION DE RESERVOIR HRC CARBONE	311,10 €
CBR 1000 / RR	2008 / 2011	CH13101	CARENAGE COMPLET CARBONE VERSION PISTE AVEC PARTIE ARRIERE	1 851,90 €





## HONDA

Modèle	Année	Code	Description	Prix TTC
CB 1000 R	2008 / *	CH14030	COUVERCLE ALTERNATEUR	109,80 €
CB 1000 R	2008 / *	CH14040	COUVERCLE EMBRAYAGE	151,30 €
CB 1000 R	2008 / *	CH14020	GARDE BOUE ARRIERE CARBONE	207,40 €



## HONDA

Modèle	Année	Code	Description	Prix TTC
CBR 600 RR	2005 / 2012	CH10010	GARDE BOUE AVANT CARBONE	159,90 €
CBR 600 RR	2005 / 2006	CH10020	GARDE BOUE ARRIERE CARBONE	101,30 €
CBR 600 RR	2005 / 2006	CH10030	PROTECTION DE CARTER D'ALTERNATEUR CARBONE	109,80 €
CBR 600 RR	2005 / 2006	CH10040	PROTECTION DE CARTER D'EMBRAYAGE CARBONE	140,30 €
CBR 600 RR	2005 / 2006	CH10050	PROTECTION DE CADRE CARBONE	208,70 €
CBR 600 RR	2005 / 2006	CH10055	PROTECTION DE BRAS OSCILLANT CARBONE	183,00 €
CBR 600 RR	2005 / 2006	CH10070	ENTREE D'AIR RACING CARBONE	208,70 €
CBR 600 RR	2005 / 2006	CH10100	CARENAGE COMPLET VERSION PISTE CARBONE AVEC PARTIE ARRIERE	1 851,90 €
CBR 600 RR	2005 / 2006	CH10105	CARENAGE COMPLET VERSION ROUTE CARBONE AVEC PARTIE ARRIERE	2 047,10 €
CBR 600 RR	2007 / 2012	CH12009	BAC A BATTERIE CARBONE	183,00 €
CBR 600 RR	2007 / 2012	CH12010	GARDE BOUE AVANT CARBONE	101,30 €
CBR 600 RR	2007 / 2012	CH12020	GARDE BOUE ARRIERE CARBONE	102,30 €
CBR 600 RR	2007 / 2012	CH12030	PROTECTION DE CARTER D'ALTERNATEUR CARBONE	109,80 €
CBR 600 RR	2007 / 2012	CH12031	PARE CHAINE CARBONE	107,40 €
CBR 600 RR	2007 / 2012	CH12035	PROTECTION CARTER ALTERNATEUR HRC CARBONE	109,80 €
CBR 600 RR	2007 / 2008	CH12040	PROTECTION DE CARTER D'EMBRAYAGE CARBONE	140,30 €
CBR 600 RR	2007 / 2012	CH12048	PROTECTION D'ECHAPPEMENT CARBONE	68,40 €
CBR 600 RR	2007 / 2012	CH12050	PROTECTION DE CADRE CARBONE	208,70 €
CBR 600 RR	2007 / 2012	CH12055	PROTECTION DE BRAS OSCILLANT CARBONE	183,00 €
CBR 600 RR	2007 / 2012	CH12064	ENTREE D'AIR RACING CARBONE	205,00 €
CBR 600 RR	2007 / 2008	CH12100	CARENAGE COMPLET VERSION PISTE CARBONE AVEC PARTIE ARRIERE	1 851,90 €
CBR 600 RR	2007 / 2008	CH12105	CARENAGE COMPLET VERSION ROUTE CARBONE AVEC PARTIE ARRIERE	2 047,10 €
CBR 600 RR	2007 / 2012	CH12300	COQUE ARRIERE VERSION PISTE CARBONE	470,90 €
CBR 600 RR	2007 / 2012	CH12305	COQUE ARRIERE VERSION ROUTE CARBONE	577,10 €
CBR 600 RR	2007 / 2012	CH12400	PROTECTION DE RESERVOIR (IDEM ORIGINAL) CARBONE	311,10 €
CBR 600 RR	2007 / 2008	CH12040	PROTECTION DE CARTER D'EMBRAYAGE CARBONE	140,30 €
CBR 600 RR	2009 / 2012	CH15105	CARENAGE COMPLET VERSION ROUTE CARBONE AVEC PARTIE ARRIERE	2 047,10 €
CBR 600 RR	2009 / 2012	CH15040	PROTECTION DE CARTER D'EMBRAYAGE CARBONE	140,30 €
CBR 600 RR	2009 / 2012	CH15100	CARENAGE COMPLET CARBONE AVEC PARTIE ARRIERE	1 851,90 €



# KAWASAKI

Modèle	Année	Code	Description	Prix TTC
Z1000	2007 / 2009	CK14010	GARDE BOUE AVANT CARBONE	159,90 €
Z1000	2007 / 2009	CK14020	GARDE BOUE ARRIERE CARBONE	201,30 €
Z1000	2007 / 2009	CK14030	PROTECTION DE CARTER D'ALTERNATEUR CARBONE	109,80 €
Z1000	2007 / 2009	CK14033	PRISES D'AIR CARBONE	390,40 €
Z1000	2007 / 2009	CK14040	PROTECTION DE CARTER D'EMBRAYAGE CARBONE	122,00 €
Z1000	2007 / 2009	CK14045	PROTECTION CARTER DEMARREUR CARBONE	85,40 €
Z1000	2007 / 2009	CK14260	SABOT CARBONE CARBONE	317,20 €
Z1000	2007 / 2012	CK17010	GARDE BOUE AVANT CARBONE	175,70 €
Z1000	2008 / 2012	CK17260	SABOT	317,20 €
Z1000	2008 / 2012	CK17020	GARDE BOUE ARRIERE CARBONE	201,30 €
Z1000	2008 / 2012	CK17030	PROTECTION DE CARTER D'ALTERNATEUR CARBONE	109,80 €
Z1000	2008 / 2012	CK17005	SAUTE VENT	119,60 €
Z1000	2008 / 2012	CK17040	PROTECTION DE CARTER D'EMBRAYAGE CARBONE	122,00 €
Z1000	2008 / 2012	CK17048	PROTECTION D ECHAPPEMENT	136,70 €
Z1000	2008 / 2012	CK17400	PROTECTION RESERVOIR CARBONE	158,60 €



# KAWASAKI

Modèle	Année	Code	Description	Prix TTC
ZX 6 R	2005 / 2006	CK8100	CARENAGE COMPLET CARBONE AVEC PARTIE ARRIERE	1 573,70 €
ZX 6 R	2005 / 2006	CK8300	PARTIE ARRIERE RACING AVEC SUPPORT	473,40 €
ZX 6 R	2005 / 2008	CK8010	GARDE BOUE AVANT CARBONE	159,90 €
ZX 6 R	2005 / 2006	CK8020	GARDE BOUE ARRIERE CARBONE	201,30 €
ZX 6 R	2005 / 2006	CK8030	PROTECTION DE CARTER D'ALTERNATEUR CARBONE	109,80 €
ZX 6 R	2005 / 2006	CK8040	PROTECTION DE CARTER D'EMBRAYAGE CARBONE	122,00 €
ZX 6 R	2005 / 2006	CK8045	PROTECTION CARTER DEMARREUR CARBONE	85,40 €
ZX 6 R	2005 / 2006	CK8050	PROTECTION DE CADRE CARBONE	189,10 €
ZX 6 R	2005 / 2006	CK8055	PROTECTION DE BRAS OSCILLANT CARBONE	183,00 €
ZX 6 R	2007 / 2008	CK11010	GARDE BOUE AVANT CARBONE	160,40 €
ZX 6 R	2007 / 2008	CK11030	PROTECTION DE CARTER D'ALTERNATEUR CARBONE	109,80 €
ZX 6 R	2007 / 2008	CK11040	PROTECTION DE CARTER D'EMBRAYAGE CARBONE	122,00 €
ZX 6 R	2007 / 2008	CK11045	PROTECTION CARTER DEMARREUR CARBONE	109,80 €
ZX 6 R	2007 / 2008	CK11050	PROTECTION DE CADRE CARBONE	189,10 €
ZX 6 R	2007 / 2008	CK11055	PROTECTION DE BRAS OSCILLANT CARBONE	183,00 €
ZX 6 R	2007 / 2008	CK11100	CARENAGE COMPLET CARBONE AVEC PARTIE ARRIERE	1 573,70 €
ZX 6 R	2007 / 2008	CK11300	PARTIE ARRIERE RACING AVEC SUPPORT	473,40 €
ZX 6 R	2009 / 2012	CK15010	GARDE BOUE AVANT CARBONE	159,90 €
ZX 6 R	2009 / 2012	CK15020	GARDE BOUE ARRIERE CARBONE	134,20 €
ZX 6 R	2009 / 2012	CK15100	CARENAGE COMPLET CARBONE AVEC PARTIE ARRIERE	1 573,70 €
ZX 6 R	2009 / 2012	CK15300	PARTIE ARRIERE RACING AVEC FLANCS DE RESERVOIR	473,40 €



# KAWASAKI

Modèle	Année	Code	Description	Prix TTC
ZX 10 R	2006 / 2007	CK8010	GARDE BOUE AVANT CARBONE	160,40 €
ZX 10 R	2006 / 2007	CK9020	GARDE BOUE ARRIERE CARBONE	201,30 €
ZX 10 R	2006 / 2010	CK9030	PROTECTION DE CARTER D'ALTERNATEUR CARBONE	109,80 €
ZX 10 R	2006 / 2010	CK9040	PROTECTION DE CARTER D'EMBRAYAGE CARBONE	122,00 €
ZX 10 R	2006 / 2010	CK9045	PROTECTION CARTER DEMARREUR CARBONE	109,80 €
ZX 10 R	2006 / 2007	CK9050	PROTECTION DE CADRE CARBONE	189,10 €
ZX 10 R	2006 / 2007	CK9055	PROTECTION DE BRAS OSCILLANT CARBONE	183,00 €
ZX 10 R	2006 / 2007	CK9300	PARTIE ARRIERE CARBONE VERSION PISTE	473,40 €
ZX 10 R	2006 / 2007	CK9305	PARTIE ARRIERE CARBONE VERSION ROUTE	546,60 €
ZX 10 R	2006 / 2007	CK9100	CARENAGE COMPLET CARBONE VERSION PISTE AVEC PARTIE ARRIERE	1 573,70 €
ZX 10 R	2006 / 2007	CK9105	CARENAGE COMPLET CARBONE VERSION ROUTE AVEC PARTIE ARRIERE	1 768,90 €
ZX 10 R	2008 / 2010	CK13010	GARDE BOUE AVANT CARBONE	159,90 €
ZX 10 R	2008 / 2010	CK13020	GARDE BOUE ARRIERE CARBONE	159,90 €
ZX 10 R	2008 / 2010	CK13050	PROTECTION DE CADRE CARBONE	189,10 €
ZX 10 R	2008 / 2010	CK13055	PROTECTION DE BRAS OSCILLANT CARBONE	183,00 €
ZX 10 R	2008 / 2010	CK13065	ENTREE D'AIR RACING PLUS SUPPORT INSTRUMENTATION carbone	256,20 €
ZX 10 R	2008 / 2010	CK13300	PARTIE ARRIERE CARBONE VERSION PISTE	473,40 €
ZX 10 R	2008 / 2010	CK13305	PARTIE ARRIERE CARBONE VERSION ROUTE	546,60 €
ZX 10 R	2008 / 2010	CK13100	CARENAGE COMPLET CARBONE VERSION PISTE AVEC PARTIE ARRIERE	1 573,70 €
ZX 10 R	2008 / 2010	CK13105	CARENAGE COMPLET CARBONE VERSION ROUTE AVEC PARTIE ARRIERE	1 768,90 €
ZX 10 R	2011 / 2012	CK16010	GARDE BOUE AVANT CARBONE	159,90 €
ZX 10 R	2011 / 2012	CK16020	GARDE BOUE ARRIERE CARBONE	146,40 €
ZX 10 R	2011 / 2012	CK16030	PROTECTION DE CARTER D'ALTERNATEUR CARBONE	109,80 €
ZX 10 R	2011 / 2012	CK16040	PROTECTION DE CARTER D'EMBRAYAGE CARBONE	122,00 €
ZX 10 R	2011 / 2012	CK16045	PROTECTION CARTER DEMARREUR CARBONE	85,40 €
ZX 10 R	2011 / 2012	CK16050	PROTECTION DE CADRE CARBONE	213,50 €
ZX 10 R	2011 / 2012	CK16055	PROTECTION DE BRAS OSCILLANT CARBONE	183,00 €
ZX 10 R	2011 / 2012	CK16065	ENTREE D'AIR RACING PLUS SUPPORT INSTRUMENTATION carbone	256,20 €
ZX 10 R	2011 / 2012	CK16425	PROTECTIONS LATERALES RESERVOIR CARBONE	298,90 €
ZX 10 R	2011 / 2012	CK16300	PARTIE ARRIERE CARBONE VERSION PISTE	473,40 €
ZX 10 R	2011 / 2012	CK16100	CARENAGE COMPLET CARBONE VERSION PISTE AVEC PARTIE ARRIERE	1 646,90 €



# KAWASAKI

Modèle	Année	Code	Description	Prix TTC
Z 750 / R / S	2007 / 2008	CK12010	GARDE BOUE AVANT CARBONE	159,90 €
Z 750 / R / S	2007 / 2008	CK12020	GARDE BOUE ARRIERE CARBONE HORS 750 ABS	201,30 €
Z 750 / R / S	2007 / 2008	CK12030	PROTECTION DE CARTER D'ALTERNATEUR CARBONE	109,80 €
Z 750 / R / S	2007 / 2008	CK12040	PROTECTION DE CARTER D'EMBRAYAGE CARBONE	122,00 €
Z 750 / R / S	2007 / 2008	CK12045	PROTECTION CARTER DEMARREUR CARBONE	85,40 €
Z 750 / R / S	2007 / 2008	CK12260	SABOT CARBONE CARBONE	317,20 €
Z 750 / R / S	2007 / 2008	CK12345	COUVRE RADIATEUR CARBONE	161,10 €



Modèle	Année	Code	Description	Prix TTC
GSXR 600 / 750	2006 / 2007	CS7040	PROTECTION DE CARTER D'EMBRAYAGE CARBONE	151,30 €
GSXR 600 / 750	2006 / 2007	CS7070	ENTREE D'AIR RACING CARBONE	231,80 €
GSXR 600 / 750	2006 / 2007	CS7100	CARENAGE COMPLET CARBONE VERSION PISTE AVEC PARTIE ARRIERE	1 573,70 €
GSXR 600 / 750	2006 / 2007	CS7105	CARENAGE COMPLET CARBONE VERSION ROUTE AVEC PARTIE ARRIERE	1 768,90 €
GSXR 600 / 750	2006 / 2010	CS6010	GARDE BOUE AVANT CARBONE	160,40 €
GSXR 600 / 750	2006 / 2010	CS7020	GARDE BOUE ARRIERE CARBONE	134,20 €
GSXR 600 / 750	2006 / 2010	CS7050	PROTECTION DE CADRE CARBONE	220,90 €
GSXR 600 / 750	2006 / 2010	CS7055	PROTECTION DE BRAS OSCILLANT CARBONE	195,20 €
GSXR 600 / 750	2006 / 2010	CS7060	SUPPORT INSTRUMENTATION EN CARBONE	231,80 €
GSXR 600 / 750	2006 / 2012	CS7030	PROTECTION DE CARTER D'ALTERNATEUR CARBONE	109,80 €
GSXR 600 / 750	2008 / 2010	CS9070	ENTREE D'AIR RACING CARBONE	231,80 €
GSXR 600 / 750	2008 / 2010	CS9105	CARENAGE COMPLET CARBONE VERSION ROUTE AVEC PARTIE ARRIERE	1 768,90 €
GSXR 600 / 750	2008 / 2010	CS9100	CARENAGE COMPLET CARBONE VERSION PISTE AVEC PARTIE ARRIERE	1 573,70 €
GSXR 600 / 750	2008 / 2010	CS9400	PROTECTION RESERVOIR CARBONE	183,00 €
GSXR 600 / 750	2008 / 2012	CS9040	PROTECTION DE CARTER D'EMBRAYAGE CARBONE	151,30 €
GSXR 600 / 750	2011 / 2013	CS11010	GARDE BOUE AVANT CARBONE	160,40 €
GSXR 600 / 750	2011 / 2013	CS11020	GARDE BOUE ARRIERE CARBONE	146,40 €
GSXR 600 / 750	2011 / 2013	CS11050	PROTECTION DE CADRE CARBONE	219,60 €
GSXR 600 / 750	2011 / 2013	CS11055	PROTECTION DE BRAS OSCILLANT CARBONE	183,00 €
GSXR 600 / 750	2011 / 2013	CS11060	ENTREE D'AIR RACING PLUS SUPPORT INSTRUMENTATION CARBONE	231,80 €
GSXR 600 / 750	2011 / 2013	CS11070	ENTREE D'AIR RACING CARBONE	207,40 €
GSXR 600 / 750	2011 / 2013	CS11100	CARENAGE COMPLET CARBONE AVEC PARTIE ARRIERE	1 573,70 €



Modèle	Année	Code	Description	Prix TTC
GSXR 1000	2005 / 2006	CS6050	PROTECTION DE CADRE CARBONE	189,10 €
GSXR 1000	2005 / 2006	CS6055	PROTECTION DE BRAS OSCILLANT CARBONE	183,00 €
GSXR 1000	2005 / 2006	CS6070	ENTREE D'AIR RACING CARBONE	208,70 €
GSXR 1000	2005 / 2006	CS6100	CARENAGE COMPLET CARBONE PISTE AVEC PARTIE ARRIERE	1 573,70 €
GSXR 1000	2005 / 2006	CS6105	CARENAGE COMPLET CARBONE ROUTE AVEC PARTIE ARRIERE	1 768,90 €
GSXR 1000	2005 / 2008	CS6010	GARDE BOUE AVANT CARBONE	159,90 €
GSXR 1000	2005 / 2008	CS6020	GARDE BOUE ARRIERE CARBONE	134,20 €
GSXR 1000	2005 / 2008	CS6030	PROTECTION DE CARTER D'ALTERNATEUR CARBONE	109,80 €
GSXR 1000	2005 / 2008	CS6040	PROTECTION DE CARTER D'EMBRAYAGE CARBONE	122,00 €
GSXR 1000	2005 / 2008	CS6046	PROTECTION DÉMARREUR CARBONE	109,80 €
GSXR 1000	2007 / 2008	CS8050	PROTECTION DE CADRE CARBONE	208,70 €
GSXR 1000	2007 / 2008	CS8055	PROTECTION DE BRAS OSCILLANT CARBONE	183,00 €
GSXR 1000	2007 / 2008	CS8070	ENTREE D'AIR RACING CARBONE	208,70 €
GSXR 1000	2007 / 2008	CS8200	CARENAGE RACING CARBONE	976,00 €
GSXR 1000	2007 / 2008	CS8500	RESERVOIR CARBONE	1 212,70 €
GSXR 1000	2007 / 2008	CS8100	CARENAGE COMPLET CARBONE PISTE AVEC PARTIE ARRIERE	1 573,70 €
GSXR 1000	2007 / 2008	CS8105	CARENAGE COMPLET CARBONE ROUTE AVEC PARTIE ARRIERE	1 768,90 €
GSXR 1000	2009 / 2012	CS10010	GARDE BOUE AVANT CARBONE	159,90 €
GSXR 1000	2009 / 2012	CS10020	GARDE BOUE ARRIERE CARBONE	146,40 €
GSXR 1000	2009 / 2012	CS10030	PROTECTION DE CARTER D'ALTERNATEUR CARBONE	109,80 €
GSXR 1000	2009 / 2012	CS10040	PROTECTION DE CARTER D'EMBRAYAGE CARBONE	151,30 €
GSXR 1000	2009 / 2012	CS10050	PROTECTION DE CADRE CARBONE	231,80 €
GSXR 1000	2009 / 2012	CS10055	PROTECTION DE BRAS OSCILLANT CARBONE	183,00 €
GSXR 1000	2009 / 2012	CS10060	SUPPORT INSTRUMENTATION CARBONE	231,80 €
GSXR 1000	2009 / 2012	CS10070	ENTREE D'AIR RACING CARBONE	207,40 €
GSXR 1000	2009 / 2012	CS10100	CARENAGE COMPLET CARBONE AVEC PARTIE ARRIERE	1 646,90 €
GSXR 1000	2009 / 2012	CS10200	CARENAGE RACING CARBONE	1 101,50 €
GSXR 1000	2009 / 2012	CS10300	PARTIE ARRIERE MONO RACING CARBONE	485,60 €
GSXR 1000	2009 / 2012	CS10400	PROTECTION RESERVOIR CARBONE	183,00 €
GSXR 1000	2009 / 2012	CS10450	PROTECTIONS LATERALES RESERVOIR CARBONE	183,00 €

## YAMAHA

Modèle	Année	Code	Description	Prix TTC
T MAX	2007 / 2007	CY10010	TETE DE FOURCHE CARBONE	195,20 €
T MAX	2007 / 2007	CY10020	FLANC GAUCHE CARBONE	195,20 €
T MAX	2007 / 2007	CY10030	FLANC DROIT CARBONE	195,20 €
T MAX	2008 / 2009	CY13010	GARDE BOUE AVANT CARBONE	175,70 €



## YAMAHA

Modèle	Année	Code	Description	Prix TTC
R6	2006 / 2007	CY7105	CARENAGE COMPLET CARBONE VERSION ROUTE AVEC PARTIE ARRIERE	1 768,90 €
R6	2006 / 2007	CY7100	CARENAGE COMPLET CARBONE VERSION PISTE AVEC PARTIE ARRIERE	1 573,70 €
R6	2006 / 2007	CY7050	PROTECTION DE CADRE CARBONE	189,10 €
R6	2006 / 2007	CY7400	COUVRE RESERVOIR CARBONE	183,00 €
R6	2006 / 2007	CY7425	COUVRE RESERVOIR ORIGINE CARBONE ET FLANCS	298,90 €
R6	2006 / 2007	CY7065	ENTREE D'AIR AVEC SUPPORT INSTRUMENTATION	256,20 €
R6	2006 / 2012	CY7010	GARDE BOUE AVANT CARBONE	159,90 €
R6	2006 / 2012	CY7020	GARDE BOUE ARRIERE CARBONE	134,20 €
R6	2006 / 2012	CY7030	PROTECTION DE CARTER D'ALTERNATEUR CARBONE	109,80 €
R6	2006 / 2012	CY7040	PROTECTION DE CARTER D'EMBAYAGE CARBONE	122,00 €
R6	2006 / 2012	CY7045	PROTECTION CARTER DEMARREUR CARBONE	85,40 €
R6	2006 / 2012	CY7055	PROTECTION DE BRAS OSCILLANT CARBONE	183,00 €
R6	2008 / 2012	CY12010	GARDE BOUE AVANT CARBONE	160,40 €
R6	2008 / 2012	CY12020	GARDE BOUE ARRIERE CARBONE	134,80 €
R6	2008 / 2012	CY12030	PROTECTION DE CARTER D'ALTERNATEUR CARBONE	110,40 €
R6	2008 / 2012	CY12040	PROTECTION DE CARTER D'EMBAYAGE CARBONE	122,00 €
R6	2008 / 2012	CY12045	PROTECTION CARTER DEMARREUR CARBONE	86,00 €
R6	2008 / 2012	CY12050	PROTECTION DE CADRE CARBONE	189,10 €
R6	2008 / 2012	CY12055	PROTECTION DE BRAS OSCILLANT CARBONE	183,60 €
R6	2008 / 2012	CY12065	ENTREE D'AIR RACING PLUS SUPPORT INSTRUMENTATION carbone	256,20 €
R6	2008 / 2012	CY12105	CARENAGE COMPLET CARBONE VERSION ROUTE AVEC PARTIE ARRIERE	1 768,90 €
R6	2008 / 2012	CY12100	CARENAGE COMPLET CARBONE AVEC PARTIE ARRIERE	1 573,70 €
R6	2008 / 2012	CY12400	PROTECTION RESERVOIR CARBONE	183,00 €
R6	2008 / 2012	CY12425	COUVRE RESERVOIR ORIGINE CARBONE ET FLANCS	298,90 €
R6	2008 / 2012	CY12505	PROTECTION RESERVOIR CARBONE	146,40 €



Modèle	Année	Code	Description	Prix TTC
R1	2002 / 2008	CY5010	GARDE BOUE AVANT CARBONE	159,90 €
R1	2004 / 2005	CY5040	PROTECTION DE CARTER D'EMBRAYAGE CARBONE	122,00 €
R1	2004 / 2006	CY5100	CARENAGE COMPLET CARBONE AVEC PARTIE ARRIERE	1 573,70 €
R1	2004 / 2006	CY5105	CARENAGE COMPLET ROUTE CARBONE AVEC PARTIE ARRIERE	1 768,90 €
R1	2004 / 2006	CY5020	GARDE BOUE ARRIERE CARBONE	159,90 €
R1	2004 / 2006	CY5030	PROTECTION DE CARTER D'ALTERNATEUR CARBONE	109,80 €
R1	2004 / 2006	CY5050	PROTECTION DE CADRE CARBONE	189,10 €
R1	2004 / 2006	CY5055	PROTECTION DE BRAS OSCILLANT CARBONE	183,00 €
R1	2004 / 2006	CY5070	ENTREE D'AIR RACING CARBONE	208,70 €
R1	2004 / 2006	CY5400	PROTECTION RESERVOIR CARBONE	183,00 €
R1	2004 / 2008	CY5045	PROTECTION CARTER DEMARREUR CARBONE	85,40 €
R1	2004 / 2008	CY5047	PROTECTION CARTER MOTEUR CARBONE	85,40 €
R1	2006 / 2006	CY8040	PROTECTION DE CARTER D'EMBRAYAGE CARBONE	122,00 €
R1	2007 / 2008	CY11020	GARDE BOUE ARRIERE CARBONE	159,90 €
R1	2007 / 2008	CY11040	PROTECTION DE CARTER D'EMBRAYAGE CARBONE	122,00 €
R1	2007 / 2008	CY11050	PROTECTION DE CADRE CARBONE	189,10 €
R1	2007 / 2008	CY11055	PROTECTION DE BRAS OSCILLANT CARBONE	183,00 €
R1	2007 / 2008	CY11070	ENTREE D'AIR RACING CARBONE	208,70 €
R1	2007 / 2008	CY11400	PROTECTION RESERVOIR CARBONE	183,00 €
R1	2007 / 2008	CY11500	RESERVOIR CARBONE	1 212,70 €
R1	2007 / 2008	CY11100	CARENAGE COMPLET CARBONE AVEC PARTIE ARRIERE	1 573,70 €
R1	2007 / 2008	CY11105	CARENAGE COMPLET ROUTE CARBONE AVEC PARTIE ARRIERE	1 768,90 €
R1	2009 / 2012	CY14010	GARDE BOUE AVANT CARBONE	159,90 €
R1	2009 / 2012	CY14020	GARDE BOUE ARRIERE CARBONE	159,90 €
R1	2009 / 2012	CY14030	PROTECTION DE CARTER D'ALTERNATEUR CARBONE	109,80 €
R1	2009 / 2012	CY14035	COUVERCLE SORTIE REFROIDISSEMENT CARBONE	85,40 €
R1	2009 / 2012	CY14040	PROTECTION DE CARTER D'EMBRAYAGE CARBONE	122,00 €
R1	2009 / 2012	CY14045	PROTECTION CARTER DEMARREUR CARBONE	85,40 €
R1	2009 / 2012	CY14048	PROTECTION ECHAPPEMENT CARBONE	183,00 €
R1	2009 / 2012	CY14050	PROTECTION DE CADRE CARBONE	231,80 €
R1	2009 / 2012	CY14055	PROTECTION DE BRAS OSCILLANT CARBONE	183,00 €
R1	2009 / 2012	CY14060	SUPPORT INSTRUMENTATION CARBONE	231,80 €
R1	2009 / 2012	CY14070	ENTREE D'AIR RACING PISTE CARBONE	207,40 €
R1	2009 / 2012	CY14075	ENTREE D'AIR RACING CARBONE SBK	207,40 €
R1	2009 / 2012	CY14100	CARENAGE COMPLET CARBONE AVEC PARTIE ARRIERE	1 573,70 €
R1	2009 / 2012	CY14105	CARENAGE COMPLET ROUTE CARBONE AVEC PARTIE ARRIERE	1 768,90 €
R1	2009 / 2012	CY14200	CARENAGE RACING CARBONE	1 101,50 €
R1	2009 / 2012	CY14300	PARTIE ARRIERE SBK CARBONE	502,70 €
R1	2009 / 2012	CY14400	PROTECTION RESERVOIR CARBONE	183,00 €
R1	2009 / 2012	CY14450	PROTECTIONS LATERALES RESERVOIR CARBONE	183,00 €



# CARBO·ONE

Carbo-One propose des carbones vernis destinés aux motos principalement italiennes. Spécialiste des Ducati, il offre une gamme complète d'accessoires haut de gamme pour les motos de Borgo Panigale.

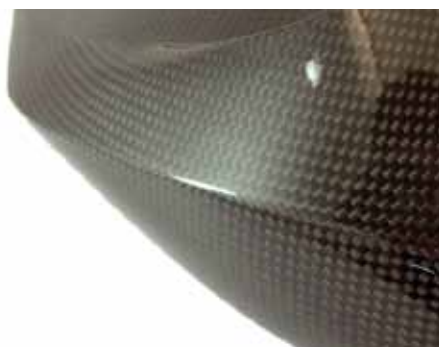

## APRILIA

Modèle	Année	Code	Description	Prix TTC	Fournisseur
RSV 4	Toutes	CB1E-143657	KIT CARENAGE AVANT CARBONE (VERNI)	1114,80 €	CARBO-ONE EVO
RSV 4	Toutes	CB1E-143658	PARTIE ARRIERE RACE CARBONE (VERNI)	578,60 €	CARBO-ONE EVO
RSV 4	Toutes	CB1E-143699	ENTREES D'AIR MAJOREES CARBONE (VERNI)	268,20 €	CARBO-ONE EVO
RSV 4	Toutes	CB1E-143665	PROTECTION DEMARREUR CARBONE (VERNI)	146,80 €	CARBO-ONE EVO
RSV 4	Toutes	CB1E-143659	GARDE BOUE AVANT CARBONE (VERNI)	232,90 €	CARBO-ONE EVO
RSV 4	Toutes	CB1E-143660	GARDE BOUE ARRIERE CARBONE (VERNI)	197,60 €	CARBO-ONE EVO
RSV 4	Toutes	CB1E-143662	PROTECTION BRAS OSCILLANT CARBONE (VERNI)	261,10 €	CARBO-ONE EVO
RSV 4	Toutes	CB1E-143664	PROTECTION RESERVOIR AVANT CARBONE (VERNI)	227,20 €	CARBO-ONE EVO
RSV 4	Toutes	CB1E-143661	PROTECTION CADRE CARBONE (VERNI)	292,10 €	CARBO-ONE EVO
RSV 4	Toutes	CB1E-143663	PROTECTION CHAINE CARBONE (VERNI)	114,30 €	CARBO-ONE EVO



CB1E-143664



CB1E-143659



CB1E-143660

## DUCATI

Modèle	Année	Code	Description	Prix TTC	Fournisseur
DIAVEL	**	CB1E-143826	SABOT MOTEUR (3 Pièces) CARBONE (VERNI)	493,90 €	CARBO-ONE EVO
DIAVEL	**	CB1E-143827	GARDE BOUE AVANT CARBONE (VERNI)	235,70 €	CARBO-ONE EVO
DIAVEL	**	CB1E-143828	GARDE BOUE ARRIERE CARBONE (VERNI)	328,80 €	CARBO-ONE EVO
DIAVEL	**	CB1E-143829	PROTECTION PIGNON CARBONE (VERNI)	134,10 €	CARBO-ONE EVO
DIAVEL	**	CB1E-143830	PROTECTION SELLE ARRIERE CARBONE (VERNI)	348,60 €	CARBO-ONE EVO
DIAVEL	**	CB1E-143831	PROTECTION BLOC CLES CARBONE (VERNI)	310,50 €	CARBO-ONE EVO
DIAVEL	**	CB1E-143832	PROTECTION ENTREES AIR CARBONE (VERNI)	458,60 €	CARBO-ONE EVO
DIAVEL	**	CB1E-143833	COUVRE RESERVOIR LATERAL (LA PAIRE) CARBONE (VERNI)	409,30 €	CARBO-ONE EVO
DIAVEL	**	CB1E-143834	COUVRE RESERVOIR CENTRALE CARBONE (VERNI)	437,50 €	CARBO-ONE EVO
DIAVEL	**	CB1E-143835	SUPPORT DE PLAQUE (TYPE ORIGINAL) CARBONE (VERNI)	204,70 €	CARBO-ONE EVO



CB1E-143829



CB1E-143831



CB1E-143826

Modèle	Année	Code	Description	Prix TTC	Fournisseur
848	**	CB1E-143820	PROTECTION EMBRAYAGE CARBONE/KEVLAR MODELE 848 CARBONE (VERNI)	127,00 €	CARBO-ONE EVO
848 / 1098 / 1198	**	CB1E-143143	SAUTE VENT RACE AVEC ENTREES MAJOREES SBK CARBONE (VERNI)	790,20 €	CARBO-ONE EVO
848 / 1098 / 1198	**	CB1E-143158	SAUTE VENT MOD. ROUTE AVEC ENTREES ORIGINALES CARBONE (VERNI)	633,60 €	CARBO-ONE EVO
848 / 1098 / 1198	**	CB1E-143159	SAUTE VENT RACE AVEC ENTREES PETITES COMME ORIGINE CARBONE (VERNI)	563,10 €	CARBO-ONE EVO
848 / 1098 / 1198	**	CB1E-143167	FLANC GAUCHE CARBONE RACING CARBONE (VERNI)	493,90 €	CARBO-ONE EVO
848 / 1098 / 1198	**	CB1E-143168	FLANC DROITE CARBONE RACING CARBONE (VERNI)	493,90 €	CARBO-ONE EVO
848 / 1098 / 1198	**	CB1E-143179	FLANC GAUCHE CARBONE ROUTE CARBONE (VERNI)	508,00 €	CARBO-ONE EVO
848 / 1098 / 1198	**	CB1E-143180	FLANC DROITE CARBONE ROUTE CARBONE (VERNI)	508,00 €	CARBO-ONE EVO
848 / 1098 / 1198	**	CB1E-143165	LA PAIRE FLANCS SOUS RESERVOIR CARBONE (VERNI)	508,00 €	CARBO-ONE EVO
848 / 1098 / 1198	**	CB1E-143169	SABOT RECUPERATEUR HUILE RACING ( 5 LT ) CARBONE (VERNI)	654,80 €	CARBO-ONE EVO
848 / 1098 / 1198	**	CB1E-143178	SABOT RECUPERATEUR HUILE ROUTE (AVEC PASSAGE BEQUILLE) CARBONE (VERNI)	747,90 €	CARBO-ONE EVO
848 / 1098 / 1198	**	CB1E-143177	PARTIE ARRIERE RACE MONO POSTO ( SANS TROU POUR LE FEU ) CARBONE (VERNI)	620,90 €	CARBO-ONE EVO
848 / 1098 / 1198	**	CB1E-143397	SELLE BIPOSTO 848 / 1098 CARBONE (VERNI)	702,80 €	CARBO-ONE EVO
848 / 1098 / 1198	**	CB1E-143146	ENTREE CARENAGE SUPERIEUR SBK CARBONE (VERNI)	296,40 €	CARBO-ONE EVO
848 / 1098 / 1198	**	CB1E-143149	ENTREE D'AIR DROITE SBK CARBONE (VERNI)	296,40 €	CARBO-ONE EVO
848 / 1098 / 1198	**	CB1E-143150	ENTREE D'AIR GAUCHE SBK CARBONE (VERNI)	296,40 €	CARBO-ONE EVO
848 / 1098 / 1198	**	CB1E-143176	PAIRE FLANCS ENTREES D'AIR 1098 CARBONE (VERNI)	378,20 €	CARBO-ONE EVO
848 / 1098 / 1198	**	CB1E-143161	ENTREE D'AIR PARTIE ARRIERE 848-1098 CARBONE (VERNI) (LA PAIRE)	139,70 €	CARBO-ONE EVO
848 / 1098 / 1198	**	CB1E-143788	CONDUITS AIR CARBONE COMME ORIGINALE ( POUR CARENAGES D'ORIGINE ) CARBONE (VERNI) (LA PAIRE)	409,30 €	CARBO-ONE EVO
848 / 1098 / 1198	**	CB1E-143771	PROTECTION CADRE GAUCHE CARBONE (VERNI)	223,00 €	CARBO-ONE EVO
848 / 1098 / 1198	**	CB1E-143772	PROTECTION CADRE DROITE CARBONE (VERNI)	223,00 €	CARBO-ONE EVO
848 / 1098 / 1198	**	CB1E-143164	PROTECTION BRAS OSCILLANT CARBONE (VERNI)	239,90 €	CARBO-ONE EVO
848 / 1098 / 1198	**	CB1E-143151	GARDE BOUE AVANT CARBONE (VERNI)	235,70 €	CARBO-ONE EVO
848 / 1098 / 1198	**	CB1E-143626	GARDE BOUE AVANT IDENTIQUE MONSTER 696 CARBONE (VERNI)	247,00 €	CARBO-ONE EVO
848 / 1098 / 1198	**	CB1E-143627	GARDE BOUE ARRIERE POUR SILENCIEUX TERMI CARBONE (VERNI)	261,10 €	CARBO-ONE EVO
848 / 1098 / 1198	**	CB1E-143152	GARDE BOUE ARRIERE CARBONE (VERNI)	211,70 €	CARBO-ONE EVO
848 / 1098 / 1198	**	CB1E-143172	GARDE BOUE ARRIERE CARBONE DUCATI 1098 MOD COURT CARBONE (VERNI)	155,30 €	CARBO-ONE EVO
848 / 1098 / 1198	**	CB1E-143173	GARDE BOUE ARRIERE CARBONE DUCATI 1098 MOD LONG CARBONE (VERNI)	234,30 €	CARBO-ONE EVO
848 / 1098 / 1198	**	CB1E-143166	PROTECTION PIGNON DUCATI 848-1098 CARBONE (VERNI)	91,80 €	CARBO-ONE EVO
848 / 1098 / 1198	**	CB1E-143678	PROTECTION POMPE EAU CARBONE (VERNI)	50,80 €	CARBO-ONE EVO
848 / 1098 / 1198	**	CB1E-143655	PROTECTION CARBONE POUR CARTER ALTERNATEUR CARBONE (VERNI)	91,80 €	CARBO-ONE EVO
1098 / 1198	**	CB1E-143656	PROTECTION MOTEUR EN CARBONE POUR CACHE EMBRAYAGE (VERNI)	67,80 €	CARBO-ONE EVO
848 / 1098 / 1198	**	CB1E-143160	PROTECTION SILENCIEUX LATERALE CARBONE (VERNI)	112,90 €	CARBO-ONE EVO
848 / 1098 / 1198	**	CB1E-143631	PROTECTION SILENCIEUX POUR MODELE TERMIGNONI CARBONE (VERNI)	91,80 €	CARBO-ONE EVO
848 / 1098 / 1198	**	CB1E-143690	PROTECTIONS RESERVOIR DUCATI 848-1098-1198 CARBONE (VERNI)	97,40 €	CARBO-ONE EVO
848 / 1098 / 1198	**	CB1E-143153	PAIRE CHAINE CARBONE (VERNI)	111,50 €	CARBO-ONE EVO
848 / 1098 / 1198	**	CB1E-143154	TAMPON SELLE IDENTIQUE ORIGINE CARBONE (VERNI)	254,00 €	CARBO-ONE EVO
848 / 1098 / 1198	**	CB1E-143155	ENTREE CARENAGE CARBONE (VERNI)	239,90 €	CARBO-ONE EVO
848 / 1098 / 1198	**	CB1E-143157	PROTECTION TALONS PILOTE CARBONE (VERNI) (LA PAIRE)	88,90 €	CARBO-ONE EVO
848 / 1098 / 1198	**	CB1E-143163	PROTECTION INSTRUMENTATION DUCATI 848-1098 CARBONE (VERNI)	125,60 €	CARBO-ONE EVO
848 / 1098 / 1198	**	CB1E-143170	PARTIE ARRIERE ROUTE ( AVEC TROU POUR FEU ) MONO POSTO CARBONE (VERNI)	671,70 €	CARBO-ONE EVO
848 / 1098 / 1198	**	CB1E-143171	DESSOUS DE SELLE EN CARBONE PROTEGE CHALEUR VERSION ROUTE (VERNI)	225,80 €	CARBO-ONE EVO
848 / 1098 / 1198	**	CB1E-143174	DESSOUS DE SELLE PROTEGE CHALEUR EN CARBONE RACING (VERNI)	211,70 €	CARBO-ONE EVO
848 / 1098 / 1198	**	CB1E-143197	KIT PROTECTION COURROIES CARBONE (VERNI)	352,80 €	CARBO-ONE EVO
848 / 1098 / 1198	**	CB1E-143199	COUVERCLE INFERIEUR SAUTE VENT ROUTE CARBONE (VERNI)	176,40 €	CARBO-ONE EVO
848 / 1098 / 1198	**	CB1E-143312	COUVERCLE CLES MODELE ORIGIN. CARBONE (VERNI)	112,90 €	CARBO-ONE EVO
848 / 1098 / 1198	**	CB1E-143789	KIT SUPP.SABOT HUILE 848-1098 CARBONE (VERNI)	91,80 €	CARBO-ONE EVO
848 / 1098 / 1198	**	CB1E-143818	PROTECTION CARTER ALTERNATEUR AVEC TROUS DE FIXATION	91,80 €	CARBO-ONE EVO



CB1E-143149



CB1E-143164



Modèle	Année	Code	Description	Prix TTC	Fournisseur
MONSTER 1100	**	CB1E-143398	GARDE BOUE ARRIERE MONSTER 1100 CARBONE (VERNI)	218,80 €	CARBO-ONE EVO
MONSTER 1100	**	CB1E-143622	PROTECTION BRAS OSCILLANT MONSTER 1100 CARBONE (VERNI)	307,70 €	CARBO-ONE EVO
MONSTER 696	**	CB1E-143314	GARDE BOUE ARRIERE monster 696 CARBONE (VERNI)	218,80 €	CARBO-ONE EVO
MONSTER 696 / 1100	**	CB1E-143313	GARDE BOUE AVANT CARBONE (VERNI)	239,90 €	CARBO-ONE EVO
MONSTER 696 / 796 / 1100	**	CB1E-143315	PROTECTION SELLE CARBONE (VERNI)	261,10 €	CARBO-ONE EVO
MONSTER 696 / 796 / 1100	**	CB1E-143316	PROTECTION COURROIES CARBONE (VERNI)	223,00 €	CARBO-ONE EVO
MONSTER 696 / 796 / 1100	**	CB1E-143321	PROTECTION INSTRUMENTS CARBONE (VERNI)	91,80 €	CARBO-ONE EVO
MONSTER 696 / 796 / 1100	**	CB1E-143322	CP.PROTECTION SILENCIEUX CARBONE (VERNI)	134,10 €	CARBO-ONE EVO
MONSTER 696 / 796 / 1100	**	CB1E-143323	PARECHALEUR DROIT CARBONE (VERNI)	72,00 €	CARBO-ONE EVO
MONSTER 696 / 796 / 1100	**	CB1E-143325	PROTECTION PIGNON CARBONE (VERNI)	91,80 €	CARBO-ONE EVO
MONSTER 696 / 796 / 1100	**	CB1E-143326	PRISE D'AIR RESERVOIR CARBONE (VERNI) (LA PAIRE)	120,00 €	CARBO-ONE EVO
MONSTER 696 / 796 / 1100	**	CB1E-143345	COUVRE RESERVOIR INFERIEUR CARBONE (VERNI)	112,90 €	CARBO-ONE EVO
MONSTER 696 / 796 / 1100	**	CB1E-143346	COUVRE RESERVOIR SUPERIEUR CARBONE (VERNI)	247,00 €	CARBO-ONE EVO
MONSTER 696 / 796 / 1100	**	CB1E-143347	COUVRE FILS MOTEUR 696-1100 CARBONE (VERNI)	186,30 €	CARBO-ONE EVO
MONSTER 696 / 796 / 1100	**	CB1E-143620	CADRE PHARE AVANT CARBONE (VERNI)	155,30 €	CARBO-ONE EVO
MONSTER 696 / 796 / 1100	**	CB1E-143621	COUVRE ENTREES RADIATEUR HUILE CARBONE (VERNI)	395,10 €	CARBO-ONE EVO
MONSTER 696 / 796 / 1100	**	CB1E-143623	SAUTE VENT MONSTER 696/1100 CARBONE (VERNI)	335,90 €	CARBO-ONE EVO
MONSTER 696 / 796 / 1100	**	CB1E-143624	PROTECTION VALVE MONSTER CARBONE (VERNI)	53,70 €	CARBO-ONE EVO
MONSTER 696 / 796 / 1100	**	CB1E-143637	PROTECTION CLES 696-1100 CARBONE (VERNI)	87,50 €	CARBO-ONE EVO
MONSTER 696 / 796 / 1100	**	CB1E-143691	COUVRE RESERVOIR 696-1100 GAUCHE CARBONE (VERNI)	359,90 €	CARBO-ONE EVO
MONSTER 696 / 796 / 1100	**	CB1E-143692	COUVRE RESERVOIR 696-1100 DROITE CARBONE (VERNI)	359,90 €	CARBO-ONE EVO
MONSTER 796	2010 / *	CB1E-143398	GARDE BOUE AVANT CARBONE (VERNI)	218,80 €	CARBO-ONE EVO
MONSTER 796	2010 / *	CB1E-143773	PROTECTION SILENCIEUX GAUCHE CARBONE (VERNI)	148,20 €	CARBO-ONE EVO
MONSTER 796	2010 / *	CB1E-143774	PROTECTION SILENCIEUX DROITE CARBONE (VERNI)	148,20 €	CARBO-ONE EVO



CB1E-143315



CB1E-143692--



CB1E-143314

DUCATI

Modèle	Année	Code	Description	Prix TTC	Fournisseur
STREET FIGHTER	**	CB1E-143645	GARDE BOUE AVANT CARBONE (VERNI)	247,00 €	CARBO-ONE EVO
STREET FIGHTER	**	CB1E-143651	GARDE BOUE ARRIERE COURT CARBONE (VERNI)	218,80 €	CARBO-ONE EVO
STREET FIGHTER	**	CB1E-143646	PROTECTIONS LATERALES SUPERIEURES RADIATEUR CARBONE (VERNI) (LA PAIRE)	162,30 €	CARBO-ONE EVO
STREET FIGHTER	**	CB1E-143647	DESSOUS RESERVOIR LA PAIRE CARBONE (VERNI)	444,50 €	CARBO-ONE EVO
STREET FIGHTER	**	CB1E-143648	PROTECTIONS LATERALES RADIATEUR HUILE LA PAIRE CARBONE (VERNI)	282,30 €	CARBO-ONE EVO
STREET FIGHTER	**	CB1E-143649	PROTECTION INSTRUMENTATION CARBONE (VERNI)	87,50 €	CARBO-ONE EVO
STREET FIGHTER	**	CB1E-143650	PROTECTION CLES CARBONE (VERNI)	124,20 €	CARBO-ONE EVO
STREET FIGHTER	**	CB1E-143652	CONDUITS AIR LA PAIRE CARBONE (VERNI)	486,90 €	CARBO-ONE EVO
STREET FIGHTER	**	CB1E-143687	CONDUITS AIR MAJORES LA PAIRE CARBONE (VERNI) (LA PAIRE)	501,00 €	CARBO-ONE EVO
STREET FIGHTER	**	CB1E-143669	DESSOUS PARTIE ARRIERE CARBONE (VERNI)	211,70 €	CARBO-ONE EVO
STREET FIGHTER	**	CB1E-143674	PROTECTION MONO AMMORTISSEUR CARBONE (VERNI) (LA PAIRE)	96,00 €	CARBO-ONE EVO
STREET FIGHTER	**	CB1E-143670	PROTECTION SILENCIEUX CDE RECULEE DROITE CARBONE (VERNI)	132,70 €	CARBO-ONE EVO
STREET FIGHTER	**	CB1E-143671	PROTECTION BRAS OSCILLANT CARBONE (VERNI)	223,00 €	CARBO-ONE EVO
STREET FIGHTER	**	CB1E-143672	PROTECTION ECHAPPEMENT CARBONE (VERNI)	91,80 €	CARBO-ONE EVO
STREET FIGHTER	**	CB1E-143673	RESERVOIR CARBONE COMME ORIGINALE CARBONE (VERNI)	1693,30 €	CARBO-ONE EVO
STREET FIGHTER	**	CB1E-143675	PARTIE ARRIERE ARRIERE BIPLACE CARBONE (VERNI)	691,50 €	CARBO-ONE EVO
STREET FIGHTER	**	CB1E-143676	KIT SAUTE VENT COMME ORIGINALE CARBONE (VERNI)	352,80 €	CARBO-ONE EVO
STREET FIGHTER	**	CB1E-143677	KIT PROTECTION COURROIES SPECIFIQUES ( non 1098) CARBONE (VERNI)	324,60 €	CARBO-ONE EVO
STREET FIGHTER	**	CB1E-143693	PROTEGE TALON COTE GAUCHE BOITE CARBONE (VERNI)	81,90 €	CARBO-ONE EVO

Modèle	Année	Code	Description	Prix TTC	Fournisseur
HYPERMOTARD	**	CB1E-142751	PARECHALEUR MTS-HYPERM CARBONE (VERNI)	143,30 €	CARBO-ONE EVO
HYPERMOTARD	**	CB1E-142752	PROTECTION PIGNON CARBONE (VERNI)	63,50 €	CARBO-ONE EVO
HYPERMOTARD	**	CB1E-142753	CARTER CHAINE MTS-HYPERMOTARD CARBONE (VERNI)	70,60 €	CARBO-ONE EVO
HYPERMOTARD	**	CB1E-142754	PROTECTION BRAS OSCILLANT CARBONE (VERNI)	87,50 €	CARBO-ONE EVO
HYPERMOTARD	**	CB1E-143127	PROTECTION BLOC CLES MONSTER 2000>/HYPERMOTARD CARBONE (VERNI)	91,80 €	CARBO-ONE EVO
HYPERMOTARD	**	CB1E-143128	PROTECTION TALONS PASSAGER CARBONE (VERNI) (LA PAIRE)	91,80 €	CARBO-ONE EVO
HYPERMOTARD	**	CB1E-143185	GARDE BOUE ANTER BAS CARBONE (VERNI)	197,60 €	CARBO-ONE EVO
HYPERMOTARD	**	CB1E-143186	FLANCS ARR HYPERMOTARD CARBONE (VERNI) (LA PAIRE)	393,70 €	CARBO-ONE EVO
HYPERMOTARD	**	CB1E-143187	PROTECTION BRAS OSCILLANT CARBONE (VERNI) (LA PAIRE)	247,00 €	CARBO-ONE EVO
HYPERMOTARD	**	CB1E-143188	KIT PROTECTION COURROIES HYPER-MTS CARBONE (VERNI)	268,20 €	CARBO-ONE EVO
HYPERMOTARD	**	CB1E-143189	PROTECTION ECLAIRAGE ARRIERE CARBONE (VERNI)	169,40 €	CARBO-ONE EVO
HYPERMOTARD	**	CB1E-143192	GARDE BOUE ARRIERE LONG HYPER-MTS CARBONE (VERNI)	278,00 €	CARBO-ONE EVO
HYPERMOTARD	**	CB1E-143193	PROTECTION RESERVOIR CARBONE (VERNI)	197,60 €	CARBO-ONE EVO
HYPERMOTARD	**	CB1E-143330	GARDE BOUE ARRIERE SANS PARECHAINE COURT CARBONE (VERNI)	228,60 €	CARBO-ONE EVO
HYPERMOTARD	**	CB1E-143331	PROTECTION CHAINE DUCATI HYPERMOTARD CARBONE (VERNI)	108,70 €	CARBO-ONE EVO
HYPERMOTARD	**	CB1E-143332	ANGLE PROTECTION PIGNON HYPER CARBONE (VERNI)	96,00 €	CARBO-ONE EVO
HYPERMOTARD	**	CB1E-143333	GARDE BOUE ARRIERE CORTO HYPER CARBONE (VERNI)	247,00 €	CARBO-ONE EVO
HYPERMOTARD	**	CB1E-143344	FLANCS ARRIÈRES POUR MONTAGE SILENCIEUX LATERAUX (VERNI) (LA PAIRE)	303,40 €	CARBO-ONE EVO
HYPERMOTARD	**	CB1E-143633	COTE RESERVOIR HYPERMOTARD CARBONE (VERNI) (LA PAIRE)	620,90 €	CARBO-ONE EVO
HYPERMOTARD	**	CB1E-143634	SAUTE VENT FRONTAL CARBONE (VERNI)	451,60 €	CARBO-ONE EVO
HYPERMOTARD	**	CB1E-143635	PROTECTION SAUTE VENT INFERIEUR HYPERMOTARD CARBONE (VERNI)	141,20 €	CARBO-ONE EVO
HYPERMOTARD	**	CB1E-143636	PROTECTION INSTRUMENTATION HYPERMOTARD CARBONE (VERNI)	53,70 €	CARBO-ONE EVO
HYPERMOTARD EVO	2010 / 2011	CB1E-143316	PROTECTION COURROIES HYPER 796 CARBONE (VERNI)	223,00 €	CARBO-ONE EVO
HYPERMOTARD EVO	2010 / 2011	CB1E-143778	PROTECTION COURROIES HYPER 1100 CARBONE (VERNI)	261,10 €	CARBO-ONE EVO

DUCATI

Modèle	Année	Code	Description	Prix TTC	Fournisseur
MULTISTRADA 1200	2010 / *	CB1E-143794	PROTECTION INFERIEURE SILENCIEUX CARBONE (VERNI)	144,00 €	CARBO-ONE EVO
MULTISTRADA 1200	2010 / *	CB1E-143779	GARDE BOUE AVANT CARBONE (VERNI)	279,40 €	CARBO-ONE EVO
MULTISTRADA 1200	2010 / *	CB1E-143777	GARDE BOUE ARRIERE TYPE ORIGINE CARBONE (VERNI)	190,50 €	CARBO-ONE EVO
MULTISTRADA 1200	2010 / *	CB1E-143780	GARDE BOUE ARRIERE MOD LONG CARBONE (VERNI)	261,10 €	CARBO-ONE EVO
MULTISTRADA 1200	2010 / *	CB1E-143781	GARDE BOUE ARRIERE CARBONE - ARRIÈRE (VERNI)	239,90 €	CARBO-ONE EVO
MULTISTRADA 1200	2010 / *	CB1E-143782	PARE CHAINE AVANT CARBONE (VERNI)	111,50 €	CARBO-ONE EVO
MULTISTRADA 1200	2010 / *	CB1E-143783	PARE CHAINE ARRIERE CARBONE (VERNI)	84,70 €	CARBO-ONE EVO
MULTISTRADA 1200	2010 / *	CB1E-143784	PROTECTION TUBE FREIN ARRIERE CARBONE (VERNI)	45,20 €	CARBO-ONE EVO
MULTISTRADA 1200	2010 / *	CB1E-143785	EXTRACTEUR D'AIR CARBONE (VERNI) (LA PAIRE)	218,80 €	CARBO-ONE EVO
MULTISTRADA 1200	2010 / *	CB1E-143786	MUSEAU AVANT AVEC PRISE D'AIR CARBONE (VERNI)	606,80 €	CARBO-ONE EVO
MULTISTRADA 1200	2010 / *	CB1E-143787	ENTREE D'AIR AVANT CARBONE (VERNI)	155,30 €	CARBO-ONE EVO
MULTISTRADA 1200	2010 / *	CB1E-143804	PROTECTION COURROIES (3 PIECES) CARBONE (VERNI)	331,60 €	CARBO-ONE EVO
MULTISTRADA 1200	2010 / *	CB1E-143775	SABOT AVANT 3 PIECES CARBONE (VERNI)	345,80 €	CARBO-ONE EVO
MULTISTRADA 1200	2010 / *	CB1E-143776	PROTECTION BRAS OSCILLANT CARBONE (VERNI)	280,90 €	CARBO-ONE EVO
MULTISTRADA 1200	2010 / *	CB1E-143799	PROTECTION PIGNON CARBONE (VERNI)	84,70 €	CARBO-ONE EVO
MULTISTRADA 1200	2010 / *	CB1E-143821	PROTECTION SILENCIEUX POUR TERMIG CARBONE (VERNI)	101,60 €	CARBO-ONE EVO



## HONDA

Modèle	Année	Code	Description	Prix TTC	Fournisseur
CB 1000 R	2009 / *	CB1E-143679	PROTECTION ALTERNATEUR CARBONE (VERNI)	139,70 €	CARBO-ONE EVO
CB 1000 R	2009 / *	CB1E-143680	PROTECTION EMBRAYAGE DOUBLE CARBONE (VERNI)	170,80 €	CARBO-ONE EVO
CB 1000 R	2009 / *	CB1E-143681	PROTECTION BRAS OSCILLANT CARBONE (VERNI)	131,30 €	CARBO-ONE EVO
CB 1000 R	2009 / *	CB1E-143682	PROTECTION CHAINE ARRIERE/SUPERIEURE CARBONE (VERNI)	124,20 €	CARBO-ONE EVO
CB 1000 R	2009 / *	CB1E-143683	PROTECTION COURONNE ARRIERE CARBONE (VERNI)	110,10 €	CARBO-ONE EVO
CB 1000 R	2009 / *	CB1E-143684	PROTECTION CONTA KM CARBONE (VERNI)	110,10 €	CARBO-ONE EVO
CB 1000 R	2009 / *	CB1E-143685	GARDE BOUE AVANT CARBONE (VERNI)	217,40 €	CARBO-ONE EVO
CB 1000 R	2009 / *	CB1E-143686	GARDE BOUE ARRIERE CARBONE (VERNI)	186,30 €	CARBO-ONE EVO



CB1E-143684



CB1E-143683



CB1E-143682



CB1E-143679



CB1E-143686



CB1E-143681

## MV AGUSTA

Modèle	Année	Code	Description	Prix TTC	Fournisseur
F3	2012 / 2013	CB1E-143884	PAIRE DE CACHES CONDUIT D'AIR TYPE ORIGINE	378,235	CARBO-ONE EVO
F3	2012 / 2013	CB1E-143885	PAIRE EXTRACTEURS D'AIR	319,0928	CARBO-ONE EVO
F3	2012 / 2013	CB1E-143886	V DE RADIATEUR EN 2 PARTIES	281,957	CARBO-ONE EVO
F3	2012 / 2013	CB1E-143887	SABOT INFERIEUR EN 2 PARTIES	495,144	CARBO-ONE EVO
F3	2012 / 2013	CB1E-143888	GARDE BOUE AVANT	299,8372	CARBO-ONE EVO
F3	2012 / 2013	CB1E-143889	GARDE BOUE ARRIERE	189,8052	CARBO-ONE EVO
F3	2012 / 2013	CB1E-143890	CACHE CHAINE SUPERIEUR	144,417	CARBO-ONE EVO
F3	2012 / 2013	CB1E-143891	CACHE CHAINE INFERIEUR	158,171	CARBO-ONE EVO
F3	2012 / 2013	CB1E-143892	CACHE PIGNON	158,171	CARBO-ONE EVO
F3	2012 / 2013	CB1E-143893	FLANCS LATERAUX DESSOUS DE RESERVOIR	343,85	CARBO-ONE EVO
F3	2012 / 2013	CB1E-143894	CACHE BOITE A AIR	220,064	CARBO-ONE EVO



CB1E-143885



CB1E-143889



CB1E-143884

**MV AGUSTA**

Modèle	Année	Code	Description	Prix TTC	Fournisseur
BRUTALE	* / 2009	CB1E-141022	GARDE BOUE AVANT CARBONE (VERNI)	279,40 €	CARBO-ONE EVO
BRUTALE	* / 2009	CB1E-141026	PROTECTION CHAINE CARBONE (VERNI)	127,00 €	CARBO-ONE EVO
BRUTALE	* / 2009	CB1E-141097	GARDE BOUE ARRIERE AVEC PARECHAINE CARBONE (VERNI)	-	CARBO-ONE EVO
BRUTALE	* / 2009	CB1E-143320	EXTRACTEUR D'AIR CYLINDRES CARBONE (VERNI) (LA PAIRE)	120,00 €	CARBO-ONE EVO
BRUTALE	* / 2009	CB1E-143337	PROTECTION BLOC CLES CARBONE (VERNI)	120,00 €	CARBO-ONE EVO
BRUTALE	* / 2009	CB1E-143339	PARTIE ARRIERE CARBONE (VERNI)	256,90 €	CARBO-ONE EVO
BRUTALE	* / 2009	CB1E-143632	GARDE BOUE ARIERE LONG CARBONE (VERNI)	221,60 €	CARBO-ONE EVO
BRUTALE	* / 2009	CB1E-143638	PAIRE FLANCS DESSOUS RESERVOIR CARBONE (VERNI)	136,90 €	CARBO-ONE EVO
BRUTALE	* / 2009	CB1E-143639	PROTECTIONS LATERALE RADIATEUR CARBONE (VERNI) (LA PAIRE)	136,90 €	CARBO-ONE EVO
BRUTALE	* / 2009	CB1E-143640	PROTECTION SUPERIEURE RADIATEUR CARBONE (VERNI) (LA PAIRE)	242,80 €	CARBO-ONE EVO
BRUTALE	* / 2009	CB1E-143813	FLANC RESERVOIR BRUTALE COTE GAUCHE CARBONE (VERNI)	211,70 €	CARBO-ONE EVO
BRUTALE	* / 2009	CB1E-143814	FLANC RESERVOIR BRUTALE COTE DROIT CARBONE (VERNI)	211,70 €	CARBO-ONE EVO
BRUTALE	* / 2009	CB1E-143815	COUVRE AIR BOX BRUTALE COTE GAUCHE CARBONE (VERNI)	239,90 €	CARBO-ONE EVO
BRUTALE	* / 2009	CB1E-143816	COUVRE AIR BOX BRUTALE COTE DROIT CARBONE (VERNI)	239,90 €	CARBO-ONE EVO
BRUTALE 1090	2010 / *	CB1E-143839	PROTECTION ECHAPPEMENT CARBONE (VERNI)	94,60 €	CARBO-ONE EVO
BRUTALE 1090	2010 / *	CB1E-143840	PROTECTION POMPE FREIN CARBONE (VERNI)	39,60 €	CARBO-ONE EVO
BRUTALE 1090	2010 / *	CB1E-143841	PROTECTION TALONS ( LA PAIRE) CARBONE (VERNI)	108,70 €	CARBO-ONE EVO
BRUTALE 1090	2010 / *	CB1E-143842	COUVERCLE CLES CARBONE (VERNI)	127,00 €	CARBO-ONE EVO
BRUTALE 1090	2010 / *	CB1E-143843	GARDE BOUE ARRIERE CARBONE (VERNI)	221,60 €	CARBO-ONE EVO
BRUTALE 1090	2010 / *	CB1E-143844	PASSECABLE CENTRE RADIATEUR CARBONE (VERNI)	110,10 €	CARBO-ONE EVO
BRUTALE 1090	2010 / *	CB1E-143845	PROTECTION CHAINE SUPERIEURE CARBONE (VERNI)	148,20 €	CARBO-ONE EVO
BRUTALE 1090	2010 / *	CB1E-143846	PROTECTION CHAINE INFERIEURE CARBONE (VERNI)	-	CARBO-ONE EVO
BRUTALE 1090	2010 / *	CB1E-143847	FLANCS DESSOUS DE RESERVOIR ( LA PAIRE) CARBONE (VERNI)	-	CARBO-ONE EVO
BRUTALE 1090	2010 / *	CB1E-143848	FLANCS RADIATEUR ( LA PAIRE) CARBONE (VERNI)	461,50 €	CARBO-ONE EVO
BRUTALE 1090	2010 / *	CB1E-143849	COUVRE AIR BOX( LA PAIRE) CARBONE (VERNI)	426,20 €	CARBO-ONE EVO
BRUTALE 1090	2010 / *	CB1E-143850	SAUTE VENT CARBONE (VERNI)	-	CARBO-ONE EVO
BRUTALE 1090	2010 / *	CB1E-143851	COUVRE RADIATEUR HUILE CARBONE (VERNI)	-	CARBO-ONE EVO

**MV AGUSTA**

Modèle	Année	Code	Description	Prix TTC	Fournisseur
F4	* / 2009	CB1E-141022	GARDE BOUE AVANT CARBONE (VERNI)	279,40 €	CARBO-ONE EVO
F4	* / 2009	CB1E-141024	PARECHALEUR CARBONE (VERNI)	66,40 €	CARBO-ONE EVO
F4	* / 2009	CB1E-141026	PROTECTION CHAINE CARBONE (VERNI)	127,00 €	CARBO-ONE EVO
F4	* / 2009	CB1E-141027	FLANC AIR BOX GAUCHE CARBONE (VERNI)	70,60 €	CARBO-ONE EVO
F4	* / 2009	CB1E-141028	FLANC AIR BOX DROIT CARBONE (VERNI)	70,60 €	CARBO-ONE EVO
F4	* / 2009	CB1E-141029	PROTECTION BLOC CLES CARBONE (VERNI)	105,90 €	CARBO-ONE EVO
F4	* / 2009	CB1E-141034	PROTECTION TALONS CARBONE (VERNI)	112,90 €	CARBO-ONE EVO
F4	* / 2009	CB1E-141037	FLANC DROIT CARBONE (VERNI)	530,60 €	CARBO-ONE EVO
F4	* / 2009	CB1E-141038	FLANC GAUCHE CARBONE (VERNI)	530,60 €	CARBO-ONE EVO
F4	* / 2009	CB1E-141039	SAUTE VENT CARBONE (VERNI)	656,20 €	CARBO-ONE EVO
F4	* / 2009	CB1E-141040	SABOT INFERIEUR ROUTE CARBONE (VERNI)	719,70 €	CARBO-ONE EVO
F4	* / 2009	CB1E-141041	PARTIE ARRIERE MONOPLACE ROUTE CARBONE (VERNI)	917,20 €	CARBO-ONE EVO
F4	* / 2009	CB1E-141097	GARDE BOUE ARRIERE AVEC PARECHAINE CARBONE (VERNI)	-	CARBO-ONE EVO
F4	* / 2009	CB1E-143307	TRIANGLE RADIATEUR CARBONE (VERNI)	251,20 €	CARBO-ONE EVO
F4	* / 2009	CB1E-143340	SAUTE VENT CARBONE (VERNI)	649,10 €	CARBO-ONE EVO
F4	* / 2009	CB1E-143341	SABOT RACING CARBONE (VERNI)	719,70 €	CARBO-ONE EVO
F4	* / 2009	CB1E-143342	PARTIE ARRIERE CARBONE (VERNI)	917,20 €	CARBO-ONE EVO
F4	* / 2009	CB1E-190143	RESERVOIR MV F4 IDENTIQUE ORIGINE CARBONE (VERNI)	1693,30 €	CARBO-ONE EVO
F4	* / 2009	CB1E-143632	GARDE BOUE ARIERE LONG CARBONE (VERNI)	221,60 €	CARBO-ONE EVO

## TRIUMPH

Modèle	Année	Code	Description	Prix TTC	Fournisseur
Daytona 675 / street Triple	**	CB1E-143300	GARDE BOUE AVANT CARBONE (VERNI)	183,50 €	CARBO-ONE EVO
Daytona 675 / street Triple	**	CB1E-143301	GARDE BOUE ARRIERE CARBONE (VERNI)	162,30 €	CARBO-ONE EVO
Daytona 675	**	CB1E-143642	PROTECTION CAPTEUR ELECTRIQUE CARBONE (VERNI)	127,00 €	CARBO-ONE EVO
Daytona 675 / street Triple	**	CB1E-143643	PROTECTION EMBRAYAGE CARBONE (VERNI)	127,00 €	CARBO-ONE EVO
Daytona 675 / street Triple	**	CB1E-143644	PROTECTION DEMARREUR CARBONE (VERNI)	98,80 €	CARBO-ONE EVO

## TRIUMPH

Modèle	Année	Code	Description	Prix TTC	Fournisseur
SPEED TRIPLE 1050	2007 / 2010	CB1E-140960	PROTECTION COURONNE CARBONE (VERNI)	50,10 €	CARBO-ONE EVO
SPEED TRIPLE 1050	2007 / 2010	CB1E-143060	PROTECTION ECHAPPEMENT COTE GAUCHE CARBONE (VERNI)	97,40 €	CARBO-ONE EVO
SPEED TRIPLE 1050	2007 / 2010	CB1E-143061	PROTECTION ECHAPPEMENT COTE DROIT CARBONE (VERNI)	97,40 €	CARBO-ONE EVO
SPEED TRIPLE 1050	2005 / 2010	CB1E-143066	COUVERCLE PIGNON CARBONE (VERNI)	138,30 €	CARBO-ONE EVO
SPEED TRIPLE 1050	2007 / 2010	CB1E-143067	PROTECTION RADIATEUR CARBONE DROIT (VERNI)	84,70 €	CARBO-ONE EVO
SPEED TRIPLE 1050	2007 / 2010	CB1E-143068	PROTECTION RADIATEUR CARBONE GAUCHE (VERNI)	84,70 €	CARBO-ONE EVO
SPEED TRIPLE 1050	2005 / 2010	CB1E-143069	GARDE BOUE AVANT CARBONE AVEC VISSERIE (VERNI)	218,80 €	CARBO-ONE EVO
SPEED TRIPLE 1050	2007 / 2010	CB1E-143101	GARDE BOUE ARRIERE CARBONE (VERNI)	275,20 €	CARBO-ONE EVO



## TRIUMPH

Modèle	Année	Code	Description	Prix TTC	Fournisseur
Street triple / R	**	CB1E-143302	SABOT MOTEUR CARBONE (VERNI)	366,90 €	CARBO-ONE EVO
Street triple / R	**	CB1E-143303	SAUTE VENT ( 2 PIECES) CARBONE (VERNI)	296,40 €	CARBO-ONE EVO
Street triple / R	**	CB1E-143304	PROTECTION LATERALE GAUCHE DE SELLE CARBONE (VERNI)	127,00 €	CARBO-ONE EVO
Street triple / R	**	CB1E-143305	PROTECTION LATERALE DROITE DE SELLE CARBONE (VERNI)	127,00 €	CARBO-ONE EVO
Street triple / R	**	CB1E-143306	PROTECTION SELLE ARRIERE CARBONE (VERNI)	176,40 €	CARBO-ONE EVO
Street triple / R	**	CB1E-143641	LA PAIRE PROTECTIONS LATERALES RADIATEUR CARBONE (VERNI)	225,80 €	CARBO-ONE EVO





Partenaires des championnats Harley XR 1200 cup, Yamaha YZF 125 R, Thruxton Cup, Parkingo Street Cup, Speed cup, nous sommes en mesure de vous fournir tous les carénages en fibre de verre développés spécifiquement pour ces championnats.

#### HARLEY-DAVIDSON

Modèle	Année	Code	Description	Prix TTC	Fournisseur
XR 1200	**	VTR6000	PLAQUE NUMÉRO	87,40 €	PLASTIC BIKE
XR 1200	**	VTR6001	PARTIE ARRIÈRE SELLE RACING POUR SELLE NEOPRENE	224,80 €	PLASTIC BIKE
XR 1200	**	VTR6002	SABOT CUP	162,30 €	PLASTIC BIKE
XR 1200	**	VTR6004	COUVRE SELLE PASSAGER	87,40 €	PLASTIC BIKE



#### TRIUMPH

Modèle	Année	Code	Description	Prix TTC	Fournisseur
SPEED TRIPLE 1050	2006 / 2008	VT7003	SABOT FIBRE	192,00 €	PLASTIC BIKE
SPEED TRIPLE 1050	2006 / 2008	VTR7002	PARTIE ARRIÈRE RACING AVEC SUPPORT FIBRE	229,70 €	PLASTIC BIKE

Modèle	Année	Code	Description	Prix TTC	Fournisseur
THRUXTON	**	VT7051	FLANCS LATÉRAUX 2 PIÈCES	83,00 €	PLASTIC BIKE
THRUXTON	**	VT7052	PORTE NUMERO AVANT	48,00 €	PLASTIC BIKE
THRUXTON	**	VT7053	FLANCS LATÉRAUX SOUS SELLE 2 PIÈCES	99,00 €	PLASTIC BIKE
THRUXTON	**	VT7054	SABOT	117,00 €	PLASTIC BIKE
THRUXTON	**	VTR7050	PARTIE ARRIÈRE RACING	206,00 €	PLASTIC BIKE



Modèle	Année	Code	Description	Prix TTC	Fournisseur
Street triple / R	**	VTR7064	SABOT RACING STREET CUP	206,00 €	PLASTIC BIKE
Street triple / R	**	VTR7065	PARTIE ARRIÈRE STREET CUP	247,00 €	PLASTIC BIKE

#### YAMAHA

Modèle	Année	Code	Description	Prix TTC	Fournisseur
YZF 125 R	**	VTR2000	CARENAGE RACING 4 PIÈCES	439,00 €	PLASTIC BIKE
YZF 125 R	**	VTR2001	PARTIE ARRIÈRE RACING POUR SELLE D'ORIGINE	188,00 €	PLASTIC BIKE
YZF 125 R	**	VTR2002	COUVRE RESERVOIR RACING	126,00 €	PLASTIC BIKE



STOMP est le créateur des fameux Stomp Grip destinés à aider le maintien du pilote dans les phases de freinage et sur les appuis, diminuant ainsi les efforts sur les avant bras. Les grips de réservoir sont en forme de volcans (d'où le nom du produit : VOLCANO) et sont conçus en matière souple, de manière à se déformer et à maintenir idéalement le pilote. Très faciles à installer grâce à leur face autocollante, ils sont disponibles en version transparente ou noire pour la majorité des modèles de route / piste / cross. Des modèles universels sont cependant aussi disponibles.

Méfiez vous des imitations. Essayez les STOMP GRIPS une seule fois, et vous ne vous en passez plus jamais !

#### UNIVERSELS

Modèle	Code	Description	Prix TTC
UNIVERSEL LARGE TRANSPARENT	55-10-001	STOMP GRIP UNIVERSEL LARGE TRANSPARENT	59,80 €
UNIVERSEL LARGE NOIR	55-10-001B	STOMP GRIP UNIVERSEL LARGE NOIR	59,80 €
UNIVERSEL ETROIT TRANSPARENT	55-10-002	STOMP GRIP UNIVERSEL ETROIT TRANSPARENT	59,80 €
UNIVERSEL ETROIT NOIR	55-10-002B	STOMP GRIP UNIVERSEL ETROIT NOIR	59,80 €

#### APRILIA

\* Préciser B pour la version noire

Modèle	Année	Code	Description	Prix TTC
RSV 1000	2004 / 2009	55-7001 (B)	STOMP GRIP TRANSPARENT OU NOIR (B)	59,80 €
RSV 1000	2002 / 2003	55-7002 (B)	STOMP GRIP TRANSPARENT OU NOIR (B)	59,80 €
DORSODURO 750	toutes	55-7003 (B)	STOMP GRIP TRANSPARENT OU NOIR (B)	59,80 €
RSV 4	toutes	55-7004 (B)	STOMP GRIP TRANSPARENT OU NOIR (B)	59,80 €
TUONO	2002 / 2005	55-7005 (B)	STOMP GRIP TRANSPARENT OU NOIR (B)	59,80 €
TUONO	2006 / 2010	55-7006 (B)	STOMP GRIP TRANSPARENT OU NOIR (B)	59,80 €
TUONO V4	2011 / 2013	55-7007 (B)	STOMP GRIP TRANSPARENT OU NOIR (B)	59,80 €
DORSODURO 1200	2011 / 2012	55-7008 (B)	STOMP GRIP TRANSPARENT OU NOIR (B)	59,80 €

#### BMW

\* Préciser B pour la version noire

Modèle	Année	Code	Description	Prix TTC
K 1200 R	toutes	55-9001 (B)	STOMP GRIP TRANSPARENT OU NOIR (B)	59,80 €
K 1200 S	toutes	55-9002 (B)	STOMP GRIP TRANSPARENT OU NOIR (B)	59,80 €
S 1000 RR	toutes	55-9003 (B)	STOMP GRIP TRANSPARENT OU NOIR (B)	59,80 €
F 800 GS	toutes	55-9004 (B)	STOMP GRIP TRANSPARENT OU NOIR (B)	59,80 €
K 1300 S	toutes	55-9005 (B)	STOMP GRIP TRANSPARENT OU NOIR (B)	59,80 €



## DUCATI

\* Préciser B pour la version noire

Modèle	Année	Code	Description	Prix TTC
749 / 999	toutes	55-6001 (B)	STOMP GRIP TRANSPARENT OU NOIR (B)	59,80 €
748 / 916 / 996 / 998	toutes	55-6002 (B)	STOMP GRIP TRANSPARENT OU NOIR (B)	59,80 €
848 / 1098 / 1198 / STREET FIGHTER	toutes	55-6003 (B)	STOMP GRIP TRANSPARENT OU NOIR (B)	59,80 €
MONSTER	1999 / 2008	55-6004 (B)	STOMP GRIP TRANSPARENT OU NOIR (B)	59,80 €
HYPERMOTARD	2008 / 2013	55-6005 (B)	STOMP GRIP TRANSPARENT OU NOIR (B)	59,80 €
MONSTER	2009 / 2013	55-6006 (B)	STOMP GRIP TRANSPARENT OU NOIR (B)	59,80 €
PANIGALE 1199	2012 / 2013	55-6007 (B)	STOMP GRIP TRANSPARENT OU NOIR (B)	59,80 €

## KTM

\* Préciser B pour la version noire

Modèle	Année	Code	Description	Prix TTC
RC 8	toutes	55-5001 (B)	STOMP GRIP TRANSPARENT OU NOIR (B)	59,80 €
SUPERDUKE 990	toutes	55-5002 (B)	STOMP GRIP TRANSPARENT OU NOIR (B)	59,80 €
DUKE 690	toutes	55-5003 (B)	STOMP GRIP TRANSPARENT OU NOIR (B)	59,80 €



## HONDA

\* Préciser B pour la version noire

Modèle	Année	Code	Description	Prix TTC
VTR 1000 (RC 51)	toutes	55-5001 (B)	STOMP GRIP TRANSPARENT OU NOIR (B)	59,80 €
CBR 1000 RR	2004 / 2007	55-5002 (B)	STOMP GRIP TRANSPARENT OU NOIR (B)	59,80 €
CBR 600 RR	2003 / 2006	55-5003 (B)	STOMP GRIP TRANSPARENT OU NOIR (B)	59,80 €
CBR 954 RR	toutes	55-5004 (B)	STOMP GRIP TRANSPARENT OU NOIR (B)	59,80 €
CBR 600 F4i	2001 / 2006	55-5005 (B)	STOMP GRIP TRANSPARENT OU NOIR (B)	59,80 €
CBR 600 RR	2007 / 2012	55-5006 (B)	STOMP GRIP TRANSPARENT OU NOIR (B)	59,80 €
CBR 1000 RR	2008 / 2011	55-5007 (B)	STOMP GRIP TRANSPARENT OU NOIR (B)	59,80 €
ST 1300	toutes	55-5008 (B)	STOMP GRIP TRANSPARENT OU NOIR (B)	59,80 €
CBR 250 R	toutes	55-5009 (B)	STOMP GRIP TRANSPARENT OU NOIR (B)	59,80 €
CBR 1000 RR	2012 / 2013	55-5010 (B)	STOMP GRIP TRANSPARENT OU NOIR (B)	59,80 €
VFR 800	2002 / 2007	55-2011 (B)	STOMP GRIP TRANSPARENT OU NOIR (B)	59,80 €





## KAWASAKI

\* Préciser B pour la version noire

Modèle	Année	Code	Description	Prix TTC
ZX 6 R 636	2003 / 2004	55-3001 (B)	STOMP GRIP TRANSPARENT OU NOIR (B)	59,80 €
ZX 10 R	2004 / 2007	55-3002 (B)	STOMP GRIP TRANSPARENT OU NOIR (B)	59,80 €
ZX 6 R 636	2005 / 2006	55-3003 (B)	STOMP GRIP TRANSPARENT OU NOIR (B)	59,80 €
ZX 6 RR	2007 / 2008	55-3004 (B)	STOMP GRIP TRANSPARENT OU NOIR (B)	59,80 €
ZX 14	2006 / 2011	55-3005 (B)	STOMP GRIP TRANSPARENT OU NOIR (B)	59,80 €
ZX 10 R	2008 / 2010	55-3006 (B)	STOMP GRIP TRANSPARENT OU NOIR (B)	59,80 €
ER 6 / VERSYS	2007 / 2008	55-3007 (B)	STOMP GRIP TRANSPARENT OU NOIR (B)	59,80 €
NINJA 250 R	2008 / 2012	55-3008 (B)	STOMP GRIP TRANSPARENT OU NOIR (B)	59,80 €
ZX 6 RR	2009 / 2011	55-3009 (B)	STOMP GRIP TRANSPARENT OU NOIR (B)	59,80 €
Z 1000	2010 / 2012	55-3010 (B)	STOMP GRIP TRANSPARENT OU NOIR (B)	59,80 €
ER 6 / VERSYS	2009 / 2011	55-2011 (B)	STOMP GRIP TRANSPARENT OU NOIR (B)	59,80 €
ZX 10 R	2011 / 2012	55-2012 (B)	STOMP GRIP TRANSPARENT OU NOIR (B)	59,80 €
KLR 650	2008 / 2012	55-2013 (B)	STOMP GRIP TRANSPARENT OU NOIR (B)	59,80 €
ZX 14	2012 / 2013	55-2014 (B)	STOMP GRIP TRANSPARENT OU NOIR (B)	59,80 €
ZX 6 RR	2003 / 2004	55-2015 (B)	STOMP GRIP TRANSPARENT OU NOIR (B)	59,80 €
ZZR 600	2005 / 2011	55-2016 (B)	STOMP GRIP TRANSPARENT OU NOIR (B)	59,80 €
ZX 6 RR	2005 / 2006	55-2017 (B)	STOMP GRIP TRANSPARENT OU NOIR (B)	59,80 €

## SUZUKI

\* Préciser B pour la version noire

Modèle	Année	Code	Description	Prix TTC
GSXR 600 / 750	2002 / 2003	55-4001 (B)	STOMP GRIP TRANSPARENT OU NOIR (B)	59,80 €
GSXR 600 / 750	2004 / 2005	55-4002 (B)	STOMP GRIP TRANSPARENT OU NOIR (B)	59,80 €
GSXR 1000	2005 / 2006	55-4003 (B)	STOMP GRIP TRANSPARENT OU NOIR (B)	59,80 €
GSXR 1000	2003 / 2004	55-4004 (B)	STOMP GRIP TRANSPARENT OU NOIR (B)	59,80 €
SV 650 / SV 1000	2003 / 2009	55-4005 (B)	STOMP GRIP TRANSPARENT OU NOIR (B)	59,80 €
GSXR 600 / 750	2006 / 2007	55-4006 (B)	STOMP GRIP TRANSPARENT OU NOIR (B)	59,80 €
GSXR 1000	2007 / 2008	55-4007 (B)	STOMP GRIP TRANSPARENT OU NOIR (B)	59,80 €
GSXR 600 / 750	2008 / 2009	55-4008 (B)	STOMP GRIP TRANSPARENT OU NOIR (B)	59,80 €
HAYBUSA 1300	2002 / 2012	55-3009 (B)	STOMP GRIP TRANSPARENT OU NOIR (B)	59,80 €
GSXR 1000	2009 / 2012	55-3010 (B)	STOMP GRIP TRANSPARENT OU NOIR (B)	59,80 €
GSXR 600 / 750	2011 / 2012	55-3011 (B)	STOMP GRIP TRANSPARENT OU NOIR (B)	59,80 €

## TRIUMPH

\* Préciser B pour la version noire

Modèle	Année	Code	Description	Prix TTC
DAYTONA 650	2004 / 2005	55-8001 (B)	STOMP GRIP TRANSPARENT OU NOIR (B)	59,80 €
DAYTONA 955	1999 / 2007	55-8002 (B)	STOMP GRIP TRANSPARENT OU NOIR (B)	59,80 €
DAYTONA 675 / STREET TRIPLE	toutes	55-8003 (B)	STOMP GRIP TRANSPARENT OU NOIR (B)	59,80 €
SPEED 1050	2005 / 2010	55-8004 (B)	STOMP GRIP TRANSPARENT OU NOIR (B)	59,80 €



## YAMAHA

\* Préciser B pour la version noire

Modèle	Année	Code	Description	Prix TTC
R 1	2002 / 2003	55-3001 (B)	STOMP GRIP TRANSPARENT OU NOIR (B)	59,80 €
R 1	2004 / 2006	55-3002 (B)	STOMP GRIP TRANSPARENT OU NOIR (B)	59,80 €
R 6	1999 / 2002	55-3003 (B)	STOMP GRIP TRANSPARENT OU NOIR (B)	59,80 €
R 6	2003 / 2005	55-3004 (B)	STOMP GRIP TRANSPARENT OU NOIR (B)	59,80 €
R 6	2006 / 2007	55-3005 (B)	STOMP GRIP TRANSPARENT OU NOIR (B)	59,80 €
R 1	2007 / 2008	55-3006 (B)	STOMP GRIP TRANSPARENT OU NOIR (B)	59,80 €
R 1	2009 / 2012	55-3007 (B)	STOMP GRIP TRANSPARENT OU NOIR (B)	59,80 €
FZ 6 R	2009 / 2012	55-3008 (B)	STOMP GRIP TRANSPARENT OU NOIR (B)	59,80 €
FZ 1	2006 / 2012	55-3009 (B)	STOMP GRIP TRANSPARENT OU NOIR (B)	59,80 €
R 6	2008 / 2012	55-3010 (B)	STOMP GRIP TRANSPARENT OU NOIR (B)	59,80 €



Sprintfilter produit des filtres à air depuis 1952, et est devenu le spécialiste italien des filtres à air sportifs pour voitures et moto, produisant notamment pour les marques les plus connues actuellement.

Cependant, depuis 2 ans, Sprintfilter a développé sa propre gamme de filtre à air, en innovant et en remplaçant l'élément filtrant classique (le coton, utilisé par les autres marques de filtre à air) par une membrane polyester qui permet d'augmenter le passage d'air, donc la puissance (**+2.5 cv** selon Motociclismo en ne changeant que le filtre à air sur un CBR1000RR) tout en augmentant le pouvoir filtrant ! Ce système permet en outre d'avoir un entretien facilité par rapport aux classiques filtres en coton, un seul nettoyage avec un détergent quelconque puis soufflé à l'air comprimé suffit. A l'inverse du coton, aucun ajout d'huile n'est nécessaire pour un fonctionnement efficace.

Cette nouvelle gamme de filtres est actuellement en train de révolutionner le monde de la compétition et de l'utilisation sur route, car pas moins de 12 teams sur 18 seront équipés de ces filtres en SBK mondial en 2013, et toute une gamme pour les naked a également été développée sur le même principe.

## TEAM TEN KATE

Jonathan REA  
utilise SPRINT FILTER



## SPÉCIFICITÉS DES FILTRES

Le filtre polyester (contrairement à celui en coton) retient 94% des particules de 100 microns, mais paradoxalement laisse passer 25% de plus de flux d'air. La photo faite au microscope met en évidence les fibres très épaisses du filtre en coton et les fibres beaucoup plus petites, calibrées au micron près, du filtre en polyester (P08). Grâce à cette fabrication très spéciale, le filtre polyester permet une meilleure filtration ainsi qu'une perméabilité optimale à l'air, sans en perturber le flux comme peut le faire le coton.

Il est aussi important de souligner que les résultats obtenus lors des différents tests en soufflerie et en action en WSBK montrent que les résultats des filtres en coton ne sont pas constants, du fait même de leur structure qui est souple et se déforme, alors que à contrario la performance des filtres polyesters est constante.

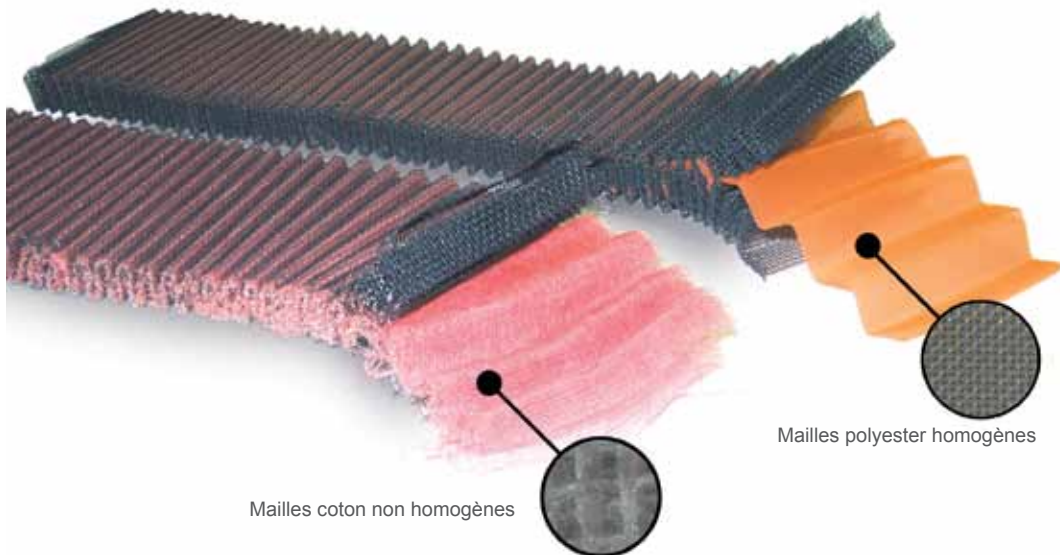

## PILOTES SPRINTFILTER

MAX NEUKIRCHNER TEAM TEN KATE



JEREMY GUARNONI



SYLVAIN GUINTOLI



MATHIEU LAGRIVE TEAM HONDA ALTHEA SBK



## APRILIA

Modèle	Année	Code	Description	Prix TTC
RXV4.5 / SXV4.5 / RXV5.5 / SXV5.5	2006 / *	PM05S	FILTRE À AIR HAUTE PERFORMANCE	87,00 €
SHIVER	2008 / *	PM108S	FILTRE À AIR HAUTE PERFORMANCE	90,00 €
DORSODURO	2009 / *	PM108S	FILTRE À AIR HAUTE PERFORMANCE	90,00 €
RSV MILLE 1000	1999 / 2003	CM06S	FILTRE À AIR HAUTE PERFORMANCE	88,00 €
RSV 1000 SP 1000	2000 / 2001	CM06S	FILTRE À AIR HAUTE PERFORMANCE	88,00 €
SL1000 FALCO	2000 / 2004	CM06S	FILTRE À AIR HAUTE PERFORMANCE	88,00 €
RST 1000 FUTURA 1000	2001 / 2004	CM06S	FILTRE À AIR HAUTE PERFORMANCE	88,00 €
TUONO FIGHTER	2003 / 2004	CM04S	FILTRE À AIR HAUTE PERFORMANCE	87,00 €
TUONO 1000 R	2004 / 2007	CM04S	FILTRE À AIR HAUTE PERFORMANCE	87,00 €
TUONO RACING 1000	2004 / 2006	CM04S	FILTRE À AIR HAUTE PERFORMANCE	87,00 €
RSV 1000 R	2004 / 2007	PM05S	FILTRE À AIR HAUTE PERFORMANCE	87,00 €
RSV 1000 R Factory	2005 / 2007	PM05S	FILTRE À AIR HAUTE PERFORMANCE	87,00 €
TUONO R Factory	2005 / 2007	PM05S	FILTRE À AIR HAUTE PERFORMANCE	87,00 €
RSV4 (o.e. 8104329)	2009 / *	PM05S	FILTRE À AIR HAUTE PERFORMANCE	87,00 €
RSV4 (o.e. 858930)	2009 / *	PM94S	FILTRE À AIR HAUTE PERFORMANCE	108,00 €
RSV4 factory APRC SE	2011	PM94S	FILTRE À AIR HAUTE PERFORMANCE	108,00 €



## BMW

Modèle	Année	Code	Description	Prix TTC
F 800 S / ST	2006 / *	PM109S	FILTRE À AIR HAUTE PERFORMANCE	64,00 €
F 800 GS	2007 / *	PM109S	FILTRE À AIR HAUTE PERFORMANCE	64,00 €
F 800 R	2009 / *	PM109S	FILTRE À AIR HAUTE PERFORMANCE	64,00 €
R 850 R / RT	1995 / 2006	CM07S	FILTRE À AIR HAUTE PERFORMANCE	72,00 €
R1100GS ABS	1992 / 1999	CM07S	FILTRE À AIR HAUTE PERFORMANCE	72,00 €
R1100R/R1100R ABS	1994 / 2001	CM07S	FILTRE À AIR HAUTE PERFORMANCE	72,00 €
R1100RT ABS	1996 / 2011	CM07S	FILTRE À AIR HAUTE PERFORMANCE	72,00 €
R1150GS	1999 / 2003	CM07S	FILTRE À AIR HAUTE PERFORMANCE	72,00 €
R1150R	2001 / 2006	CM07S	FILTRE À AIR HAUTE PERFORMANCE	72,00 €
R1150RS	2001 / 2005	CM07S	FILTRE À AIR HAUTE PERFORMANCE	72,00 €
R1150GS Adventure	2002 / 2005	CM07S	FILTRE À AIR HAUTE PERFORMANCE	72,00 €
R1150R Rockster	2004 / 2006	CM07S	FILTRE À AIR HAUTE PERFORMANCE	72,00 €
R1200C	1997 / 2004	CM08S	FILTRE À AIR HAUTE PERFORMANCE	64,00 €
R 1200C Cruiser	1998 / 2001	CM08S	FILTRE À AIR HAUTE PERFORMANCE	64,00 €
R 1200C Indipendent	2001 / 2003	CM08S	FILTRE À AIR HAUTE PERFORMANCE	64,00 €
R1200C Avantgarde	2001 / 2002	CM08S	FILTRE À AIR HAUTE PERFORMANCE	64,00 €
R1200C Classic	2001 / 2003	CM08S	FILTRE À AIR HAUTE PERFORMANCE	64,00 €
R1200C Montauk	2003 / 2004	CM08S	FILTRE À AIR HAUTE PERFORMANCE	64,00 €
R1200CL	2003 / 2006	CM08S	FILTRE À AIR HAUTE PERFORMANCE	64,00 €
R 1200 GS	2004 / *	PM35S	FILTRE À AIR HAUTE PERFORMANCE	63,00 €
R 1200 RT	2005 / *	PM35S	FILTRE À AIR HAUTE PERFORMANCE	63,00 €
HP2 Enduro	2006 / 2007	PM35S	FILTRE À AIR HAUTE PERFORMANCE	63,00 €
R 1200 S	2006 / *	PM35S	FILTRE À AIR HAUTE PERFORMANCE	63,00 €
HP2 Megamoto	2007 / 2008	PM35S	FILTRE À AIR HAUTE PERFORMANCE	63,00 €
R 1200 R	2007 / *	PM35S	FILTRE À AIR HAUTE PERFORMANCE	63,00 €
K1200	1997 / 2008	PM85S	FILTRE À AIR HAUTE PERFORMANCE	74,00 €
S1000RR	2009 / *	PM93S	FILTRE À AIR HAUTE PERFORMANCE	100,00 €

## BUELL

Modèle	Année	Code	Description	Prix TTC
S1 Lightning	1996 / 2002	OM09S	FILTRE À AIR HAUTE PERFORMANCE	77,00 €
M2 Cyclone	1997 / 2002	OM09S	FILTRE À AIR HAUTE PERFORMANCE	77,00 €
S3 Thunderbolt	1997 / 2001	OM09S	FILTRE À AIR HAUTE PERFORMANCE	77,00 €
S2 Thunderbolt	1998 / 2002	OM09S	FILTRE À AIR HAUTE PERFORMANCE	77,00 €
M2 Cyclon Low	2001 / *	OM09S	FILTRE À AIR HAUTE PERFORMANCE	77,00 €
BUELL S3 Thunderbolt	2002 / *	OM09S	FILTRE À AIR HAUTE PERFORMANCE	77,00 €
BUELL S3T Thunderbolt	2002 / *	OM09S	FILTRE À AIR HAUTE PERFORMANCE	77,00 €
BUELL X1 Lightning	2002 / *	OM09S	FILTRE À AIR HAUTE PERFORMANCE	77,00 €
1125 R	2007 / *	PM41S	FILTRE À AIR HAUTE PERFORMANCE	136,00 €



## CAGIVA

Modèle	Année	Code	Description	Prix TTC
CANYON 900	2000 / 2000	P031S	FILTRE À AIR HAUTE PERFORMANCE	74,00 €
GRAN CANYON 900	1998 / 1999	P031S	FILTRE À AIR HAUTE PERFORMANCE	74,00 €
NAVIGATOR 1000	1999 / 2003	P031S	FILTRE À AIR HAUTE PERFORMANCE	74,00 €
RAPTOR 1000	2000 / *	CM97S	FILTRE À AIR HAUTE PERFORMANCE	69,00 €

Modèle	Année	Code	Description	Prix TTC
MONSTER 400 Dark	2002 / 2003	P106S	FILTRE À AIR HAUTE PERFORMANCE	76,00 €
MONSTER 400	2003 / 2007	PM10S	FILTRE À AIR HAUTE PERFORMANCE	76,00 €
MONSTER 400S I.E.	2004 / 2005	PM10S	FILTRE À AIR HAUTE PERFORMANCE	76,00 €
MONSTER 400 Dark IE	2005 / 2005	PM10S	FILTRE À AIR HAUTE PERFORMANCE	76,00 €
600SS	1991 / 1999	P106S	FILTRE À AIR HAUTE PERFORMANCE	76,00 €
MONSTER 600	1993 / 2001	P106S	FILTRE À AIR HAUTE PERFORMANCE	76,00 €
MONSTER 620/Dark	2002 / 2006	PM10S	FILTRE À AIR HAUTE PERFORMANCE	76,00 €
MULTISTRADA 620	2005 / *	PM12S	FILTRE À AIR HAUTE PERFORMANCE	88,00 €
MONSTER 695	2007	PM10S	FILTRE À AIR HAUTE PERFORMANCE	76,00 €
MONSTER 696	2008 / *	CM61S	FILTRE À AIR HAUTE PERFORMANCE	88,00 €
750 PASO	1987 / *	P106S	FILTRE À AIR HAUTE PERFORMANCE	76,00 €
750SS	1991 / 1999	P106S	FILTRE À AIR HAUTE PERFORMANCE	76,00 €
MONSTER 750	1996 / 2001	P106S	FILTRE À AIR HAUTE PERFORMANCE	76,00 €
750SS I.E.	2001 / 2002	P106S	FILTRE À AIR HAUTE PERFORMANCE	76,00 €
MONSTER 750 Dark/i.e	2002 / *	PM10S	FILTRE À AIR HAUTE PERFORMANCE	76,00 €
HYPERMOTARD 796	2009 / *	CM61S	FILTRE À AIR HAUTE PERFORMANCE	88,00 €
MONSTER 796	2010 / *	CM61S	FILTRE À AIR HAUTE PERFORMANCE	88,00 €
800SS	2003 / 2007	P106S	FILTRE À AIR HAUTE PERFORMANCE	76,00 €
600 SS / 750 SS / 900 SS	1991 / 2002	PM121S	FILTRE À AIR HAUTE PERFORMANCE	76,00 €
MONSTER	1991 / 2002	PM121S	FILTRE À AIR HAUTE PERFORMANCE	76,00 €
MONSTER	2003 / 2004	PM10S	FILTRE À AIR HAUTE PERFORMANCE	76,00 €
MONSTER 800 i.e	2003 / 2004	PM10S	FILTRE À AIR HAUTE PERFORMANCE	76,00 €
MONSTER S2R 800	2005 / 2007	PM10S	FILTRE À AIR HAUTE PERFORMANCE	76,00 €
MONSTER S2R 800 Dark	2005 / 2006	PM10S	FILTRE À AIR HAUTE PERFORMANCE	76,00 €
MONSTER S2R 803	2005 / 2007	PM10S	FILTRE À AIR HAUTE PERFORMANCE	76,00 €
848	2008 / *	CM13S	FILTRE À AIR HAUTE PERFORMANCE	98,00 €
900SS	1991 / 1999	P106S	FILTRE À AIR HAUTE PERFORMANCE	76,00 €
900 Superlight	1992 / 1997	P106S	FILTRE À AIR HAUTE PERFORMANCE	76,00 €
MONSTER 900	1993 / 2000	P106S	FILTRE À AIR HAUTE PERFORMANCE	76,00 €
MONSTER M900 City	1999 / *	P106S	FILTRE À AIR HAUTE PERFORMANCE	76,00 €
MONSTER M900 Cromo	1999 / 2001	P106S	FILTRE À AIR HAUTE PERFORMANCE	76,00 €
MONSTER M900 S	1999 / 2000	P106S	FILTRE À AIR HAUTE PERFORMANCE	76,00 €
MONSTER 900 i.e.	2000 / 2002	P106S	FILTRE À AIR HAUTE PERFORMANCE	76,00 €
MONSTER 900 Dark	2000 / *	P106S	FILTRE À AIR HAUTE PERFORMANCE	76,00 €
900SS i.e.	2001 / *	P106S	FILTRE À AIR HAUTE PERFORMANCE	76,00 €
MONSTER 900 i.e.	2001 / *	P106S	FILTRE À AIR HAUTE PERFORMANCE	76,00 €
ST4 916	1999 / 2003	P106S	FILTRE À AIR HAUTE PERFORMANCE	76,00 €
MONSTER S4 916	2001 / 2003	PM10S	FILTRE À AIR HAUTE PERFORMANCE	76,00 €
ST2 944	1997 / 2003	P106S	FILTRE À AIR HAUTE PERFORMANCE	76,00 €
ST2	2000 / 2001	P106S	FILTRE À AIR HAUTE PERFORMANCE	76,00 €
ST3 992	2004 / 2007	P106S	FILTRE À AIR HAUTE PERFORMANCE	76,00 €
MONSTER S2R 1000	2006 / 2007	P106S	FILTRE À AIR HAUTE PERFORMANCE	76,00 €
ST4S 996	2001 / 2005	P106S	FILTRE À AIR HAUTE PERFORMANCE	76,00 €
MONSTER S4 996	2003 / 2006	PM10S	FILTRE À AIR HAUTE PERFORMANCE	76,00 €
998 all models	2006 / 2007	PM10S	FILTRE À AIR HAUTE PERFORMANCE	76,00 €
MONSTER S4R TESTA STRETTA	2007 / *	PM10S	FILTRE À AIR HAUTE PERFORMANCE	76,00 €
916/996/998 all models (2 F.)	1994 / *	SM11S	FILTRE À AIR HAUTE PERFORMANCE	272,00 €
999 all models (2 filtri)	2003 / 2007	SM11S	FILTRE À AIR HAUTE PERFORMANCE	272,00 €
1000SS	2003 / 2006	P106S	FILTRE À AIR HAUTE PERFORMANCE	76,00 €
MONSTER 1000 IE	2003 / 2005	PM10S	FILTRE À AIR HAUTE PERFORMANCE	76,00 €
MULTISTRADA 1000 DS	2003 / 2006	PM12S	FILTRE À AIR HAUTE PERFORMANCE	88,00 €
MONSTER S2R 1000	2006 / 2007	PM10S	FILTRE À AIR HAUTE PERFORMANCE	76,00 €
1098 all model	2007 / *	CM13S	FILTRE À AIR HAUTE PERFORMANCE	98,00 €
MONSTER/S 1100	2009 / *	CM61S	FILTRE À AIR HAUTE PERFORMANCE	88,00 €
MULTISTRADA 1100	2007 / 2009	PM12S	FILTRE À AIR HAUTE PERFORMANCE	88,00 €
HYPERMOTARD 1100	2008 / *	CM61S	FILTRE À AIR HAUTE PERFORMANCE	88,00 €
1198	2009 / *	CM13S	FILTRE À AIR HAUTE PERFORMANCE	98,00 €
STREETFIGHTER/S	2009 / *	CM13S	FILTRE À AIR HAUTE PERFORMANCE	98,00 €
MULTISTRADA 1200/S	2010 / *	CM13S	FILTRE À AIR HAUTE PERFORMANCE	98,00 €
MONSTER 1100 EVO	2011 / *	CM13S	FILTRE À AIR HAUTE PERFORMANCE	98,00 €
DIAVEL	2011 / *	CM13S	FILTRE À AIR HAUTE PERFORMANCE	98,00 €
PANIGALE	2012 / 2013	PM127S	FILTRE À AIR HAUTE PERFORMANCE	106,00 €

## GILERA

Modèle	Année	Code	Description	Prix TTC
CBR 125 R	2004 / 2007	P077S	FILTRE À AIR HAUTE PERFORMANCE	57,00 €
GP 800	2008 / 2009	PM120S	FILTRE À AIR HAUTE PERFORMANCE	87,00 €

## HARLEY-DAVIDSON

Modèle	Année	Code	Description	Prix TTC
XR 1200 R	2008 / *	PM40S	FILTRE À AIR HAUTE PERFORMANCE	71,00 €

## HONDA

Modèle	Année	Code	Description	Prix TTC
@125	* / 2006	PM103S	FILTRE À AIR HAUTE PERFORMANCE	64,00 €
CBF500	2004 / 2006	CM14S	FILTRE À AIR HAUTE PERFORMANCE	64,00 €
CB 600 HORNET	1998 / 2006	CM14S	FILTRE À AIR HAUTE PERFORMANCE	64,00 €
CBR600F4	2001 / 2003	PM13S	FILTRE À AIR HAUTE PERFORMANCE	97,00 €
CBF 600	2004 / 2006	CM14S	FILTRE À AIR HAUTE PERFORMANCE	64,00 €
CBF 600 S	2004 / 2006	CM14S	FILTRE À AIR HAUTE PERFORMANCE	64,00 €
CBR600 RR	2004 / 2006	PM16S	FILTRE À AIR HAUTE PERFORMANCE	102,00 €
CB 600 HORNET	2007 / *	CM36S	FILTRE À AIR HAUTE PERFORMANCE	78,00 €
CBR 600 RR	2007 / *	PM46S	FILTRE À AIR HAUTE PERFORMANCE	102,00 €
CB900F HORNET	2003 / 2007	CM15S	FILTRE À AIR HAUTE PERFORMANCE	102,00 €
CBR 1000 RR (2 filtri)	2004 / 2007	CM17S	FILTRE À AIR HAUTE PERFORMANCE	156,00 €
CB 1000 R	2008 / *	CM96S	FILTRE À AIR HAUTE PERFORMANCE	97,00 €
CBR 1000 RR	2008 / *	PM58S	FILTRE À AIR HAUTE PERFORMANCE	106,00 €
CB 1300 F	2003 / *	CM101S	FILTRE À AIR HAUTE PERFORMANCE	103,00 €
VFR 800	1998 / 2011	PM112S	FILTRE À AIR HAUTE PERFORMANCE	99,00 €
VFR V-TEC	2002 / *	PM112S	FILTRE À AIR HAUTE PERFORMANCE	99,00 €
XL700 TRANSALP	2008 / *	PM113S	FILTRE À AIR HAUTE PERFORMANCE	98,00 €
CBR 600F	2011 / *	CM36S	FILTRE À AIR HAUTE PERFORMANCE	78,00 €



## KAWASAKI

Modèle	Année	Code	Description	Prix TTC
NINJA 250 Z	2009 / *	PM95S	FILTRE À AIR HAUTE PERFORMANCE	101,00 €
ZX 6 R	1998 / 2001	PM18S	FILTRE À AIR HAUTE PERFORMANCE	104,00 €
ZX 6 RR	2003 / 2004	PM19S	FILTRE À AIR HAUTE PERFORMANCE	100,00 €
ZX 6 RR	2005 / 2006	PM20S	FILTRE À AIR HAUTE PERFORMANCE	100,00 €
ZX 6 R	2007 / 2008	PM48S	FILTRE À AIR HAUTE PERFORMANCE	99,00 €
ZX 6 R	2009 / *	PM92S	FILTRE À AIR HAUTE PERFORMANCE	99,00 €
ZX 6 R	2002 / 2002	PM18S	FILTRE À AIR HAUTE PERFORMANCE	104,00 €
ZX 6 R	2003 / 2004	PM19S	FILTRE À AIR HAUTE PERFORMANCE	100,00 €
ZX 6 R	2005 / 2006	PM20S	FILTRE À AIR HAUTE PERFORMANCE	100,00 €
Z 750	2004 / *	OM33S	FILTRE À AIR HAUTE PERFORMANCE	89,00 €
Z 750 R	2011 / *	OM33S	FILTRE À AIR HAUTE PERFORMANCE	89,00 €
ZX 9 R	1998 / 2003	PM21S	FILTRE À AIR HAUTE PERFORMANCE	104,00 €
Z 1000	2003 / 2006	OM33S	FILTRE À AIR HAUTE PERFORMANCE	89,00 €
ZX 10 R	2004 / 2007	PM22S	FILTRE À AIR HAUTE PERFORMANCE	108,00 €
Z 1000	2007 / 2009	OM33S	FILTRE À AIR HAUTE PERFORMANCE	89,00 €
ZX 10 R	2008 / 2010	PM47S	FILTRE À AIR HAUTE PERFORMANCE	99,00 €
ER 6 N	* / 2010	PM63S	FILTRE À AIR HAUTE PERFORMANCE	80,00 €
ZX 10 R	2011 / *	PM110S	FILTRE À AIR HAUTE PERFORMANCE	105,00 €
GTR 1400	2007 / *	PM62S	FILTRE À AIR HAUTE PERFORMANCE	99,00 €
ZZR 1400	2007 / *	PM62S	FILTRE À AIR HAUTE PERFORMANCE	99,00 €
Z 1000	2010 / *	PM111S	FILTRE À AIR HAUTE PERFORMANCE	93,00 €
Z 1000 SX	2010 / *	PM111S	FILTRE À AIR HAUTE PERFORMANCE	93,00 €



## KTM

Modèle	Année	Code	Description	Prix TTC
690 DUKE/SM	2007 / 2008	PM73S	FILTRE À AIR HAUTE PERFORMANCE	97,00 €
690 SMC/ENDURO/R	2008 / 2009	PM74S	FILTRE À AIR HAUTE PERFORMANCE	103,00 €
990 LC8 SUPERDUKE R	2003 / 2008	PM75S	FILTRE À AIR HAUTE PERFORMANCE	90,00 €
990 LC8 ADVENTURE S	2006 / *	PM75S	FILTRE À AIR HAUTE PERFORMANCE	90,00 €
990 LC8 ADVENTURE R	2009 / *	PM75S	FILTRE À AIR HAUTE PERFORMANCE	90,00 €
990 LC8 SM T	2009 / *	PM75S	FILTRE À AIR HAUTE PERFORMANCE	90,00 €
RC 8 1190	2008 / *	PM76S	FILTRE À AIR HAUTE PERFORMANCE	100,00 €
RC 8 1190 R	2009 / *	PM76S	FILTRE À AIR HAUTE PERFORMANCE	100,00 €

## KYMCO

Modèle	Année	Code	Description	Prix TTC
DOWNTOWN 300	2009 / 2013	PM105S	FILTRE À AIR HAUTE PERFORMANCE	64,00 €
X CITING 500	2005 / 2013	PM37S	FILTRE À AIR HAUTE PERFORMANCE	63,00 €



## MOTO GUZZI

Modèle	Année	Code	Description	Prix TTC
BREVA 750 i.e.	2003	PM03S	FILTRE À AIR HAUTE PERFORMANCE	87,00 €
NEVADA 750 i.e.	2004	PM03S	FILTRE À AIR HAUTE PERFORMANCE	87,00 €
LE MANS	1976	PM120S	FILTRE À AIR HAUTE PERFORMANCE	87,00 €
LE MANS III	1981	PM120S	FILTRE À AIR HAUTE PERFORMANCE	87,00 €
BREVA 850 i.e	2005	CM02S	FILTRE À AIR HAUTE PERFORMANCE	86,00 €
GRISO 850	2005	PM01S	FILTRE À AIR HAUTE PERFORMANCE	89,00 €
NORGE 850	2006	CM02S	FILTRE À AIR HAUTE PERFORMANCE	86,00 €
SP 1000 II	1983	PM120S	FILTRE À AIR HAUTE PERFORMANCE	87,00 €
SP 1000 III	1989	PM120S	FILTRE À AIR HAUTE PERFORMANCE	87,00 €
CALIFORNIA III	1987	PM120S	FILTRE À AIR HAUTE PERFORMANCE	87,00 €
GT 1000	1987	PM120S	FILTRE À AIR HAUTE PERFORMANCE	87,00 €
V10 CENTAURO 1000	1998	P031S	FILTRE À AIR HAUTE PERFORMANCE	74,00 €
BREVA 1.100 i.e	2005	CM02S	FILTRE À AIR HAUTE PERFORMANCE	86,00 €
GRISO 1100	2005	PM01S	FILTRE À AIR HAUTE PERFORMANCE	89,00 €
NORGE 1200	2006	CM02S	FILTRE À AIR HAUTE PERFORMANCE	86,00 €
GRISO 1200	2007	PM01S	FILTRE À AIR HAUTE PERFORMANCE	89,00 €
BREVA 1.200 i.e	2007	CM02S	FILTRE À AIR HAUTE PERFORMANCE	86,00 €
STELVIO	2008	PM01S	FILTRE À AIR HAUTE PERFORMANCE	89,00 €

## MV AGUSTA

Modèle	Année	Code	Description	Prix TTC
F4 750	2003 / 2005	PM64S	FILTRE À AIR HAUTE PERFORMANCE	114,00 €
F4 1000	2006 / 2007	PM64S	FILTRE À AIR HAUTE PERFORMANCE	114,00 €
F4 1000 R 312	2007 / *	PM64S	FILTRE À AIR HAUTE PERFORMANCE	114,00 €
F4 1078 RR	2009 / *	PM64S	FILTRE À AIR HAUTE PERFORMANCE	114,00 €
F4 1078 RR 312	2009 / *	PM64S	FILTRE À AIR HAUTE PERFORMANCE	114,00 €
F3	2012 / 2013	CM135S	FILTRE À AIR HAUTE PERFORMANCE	97,00 €
BRUTALE B3	2012 / 2013	CM135S	FILTRE À AIR HAUTE PERFORMANCE	97,00 €

## SUZUKI

Modèle	Année	Code	Description	Prix TTC
DRZ400E/SM	2001 / *	CM45S	FILTRE À AIR HAUTE PERFORMANCE	80,00 €
BURGMAN 400	2006 / *	PM106S	FILTRE À AIR HAUTE PERFORMANCE	64,00 €
GSF 600 Bandit	1995 / 1999	PM100S	FILTRE À AIR HAUTE PERFORMANCE	63,00 €
GSXR 600	2001 / 2003	PM23S	FILTRE À AIR HAUTE PERFORMANCE	102,00 €
GSXR 600	2004 / 2005	PM24S	FILTRE À AIR HAUTE PERFORMANCE	102,00 €
GSXR 600	2006 / *	PM25S	FILTRE À AIR HAUTE PERFORMANCE	97,00 €
GSR 600	2006 / 2008	PM65S	FILTRE À AIR HAUTE PERFORMANCE	108,00 €
GSR 750	Toutes	PM65S	FILTRE À AIR HAUTE PERFORMANCE	108,00 €
SV650 N/S	2003 / 2008	PM66S	FILTRE À AIR HAUTE PERFORMANCE	98,00 €
GSF 650 N/BANDIT	2005 / 2008	PM67S	FILTRE À AIR HAUTE PERFORMANCE	69,00 €
GSX-R 750W	1992 / 2005	PM100S	FILTRE À AIR HAUTE PERFORMANCE	63,00 €
GSXR750	2004 / 2005	PM24S	FILTRE À AIR HAUTE PERFORMANCE	102,00 €
GSXR 750	2006 / 2010	PM25S	FILTRE À AIR HAUTE PERFORMANCE	97,00 €
TL 1000 S	1997 / *	CM97S	FILTRE À AIR HAUTE PERFORMANCE	69,00 €
GSXR 1000	2002 / 2004	PM23S	FILTRE À AIR HAUTE PERFORMANCE	102,00 €
SV 1000 S	2003 / 2007	PM66S	FILTRE À AIR HAUTE PERFORMANCE	98,00 €
GSXR 1000	2005 / 2008	PM26S	FILTRE À AIR HAUTE PERFORMANCE	100,00 €
GSXR 1000	2009 / *	PM91S	FILTRE À AIR HAUTE PERFORMANCE	97,00 €
GSF 1200 N/Bandit	2000 / 2008	PM67S	FILTRE À AIR HAUTE PERFORMANCE	69,00 €
GSF 1250 N/Bandit	2007 / *	PM67S	FILTRE À AIR HAUTE PERFORMANCE	69,00 €
HAYABUSA	1999 / 2007	CM69S	FILTRE À AIR HAUTE PERFORMANCE	116,00 €
HAYABUSA	2008 / *	PM70S	FILTRE À AIR HAUTE PERFORMANCE	106,00 €
B-KING	2008 / *	PM68S	FILTRE À AIR HAUTE PERFORMANCE	100,00 €
TL 1000S	1997 / *	CM97S	FILTRE À AIR HAUTE PERFORMANCE	69,00 €
DL 650 V-STORM	2003 / *	PM114S	FILTRE À AIR HAUTE PERFORMANCE	95,00 €
DL 1000 V-STORM	2003 / *	PM114S	FILTRE À AIR HAUTE PERFORMANCE	95,00 €
SFV 650 GLADIUS	2009 / *	PM117S	FILTRE À AIR HAUTE PERFORMANCE	95,00 €
GSXR 600 / 750	2011 / 2013	PM122S	FILTRE À AIR HAUTE PERFORMANCE	89,00 €

## TRIUMPH

Modèle	Année	Code	Description	Prix TTC
DAYTONA 675	2006 / *	PM60S	FILTRE À AIR HAUTE PERFORMANCE	100,00 €
STREET TRIPLE 675	2007 / *	PM60S	FILTRE À AIR HAUTE PERFORMANCE	100,00 €
SPRINT 1050	2005 / 2011	PM115S	FILTRE À AIR HAUTE PERFORMANCE	95,00 €
TIGER 1050	2007 / 2013	PM115S	FILTRE À AIR HAUTE PERFORMANCE	95,00 €
SPEED TRIPLE 1050	2005 / 2010	PM115S	FILTRE À AIR HAUTE PERFORMANCE	95,00 €
SPEED TRIPLE 1050	2011 / 2013	PM123S	FILTRE À AIR HAUTE PERFORMANCE	90,00 €
ST 1050	2005 / *	PM115S	FILTRE À AIR HAUTE PERFORMANCE	95,00 €
TIGER 800	2011 / 2013	PM124S	FILTRE À AIR HAUTE PERFORMANCE	90,00 €



## YAMAHA

Modèle	Année	Code	Description	Prix TTC
XMAX	2005 / *	PM107S	FILTRE À AIR HAUTE PERFORMANCE	65,00 €
XCITY	2005 / *	PM107S	FILTRE À AIR HAUTE PERFORMANCE	65,00 €
YZF 125R	2009 / *	PM116S	FILTRE À AIR HAUTE PERFORMANCE	78,00 €
XMAX	2005 / *	PM107S	FILTRE À AIR HAUTE PERFORMANCE	65,00 €
XCITY	2005 / *	PM107S	FILTRE À AIR HAUTE PERFORMANCE	65,00 €
T MAX	2001 / 2007	PM34S	FILTRE À AIR HAUTE PERFORMANCE	74,00 €
T MAX	2008 / *	PM44S	FILTRE À AIR HAUTE PERFORMANCE	77,00 €
FZS FAZER 600	1998 / 2003	CM102S	FILTRE À AIR HAUTE PERFORMANCE	66,00 €
YZF R6 600	1999 / 2005	PM27S	FILTRE À AIR HAUTE PERFORMANCE	104,00 €
FZ6	2004 / 2006	PM71S	FILTRE À AIR HAUTE PERFORMANCE	94,00 €
FZ6 S2	2007 / *	PM71S	FILTRE À AIR HAUTE PERFORMANCE	94,00 €
YZF R6 600	2006 / 2007	PM30S	FILTRE À AIR HAUTE PERFORMANCE	115,00 €
YZF R6 600	2008 / *	PM50S	FILTRE À AIR HAUTE PERFORMANCE	106,00 €
XT 660 R/X	2004 / *	PM42S	FILTRE À AIR HAUTE PERFORMANCE	84,00 €
MT03	2007 / *	PM42S	FILTRE À AIR HAUTE PERFORMANCE	84,00 €
FZ8	2010 / *	PM72S	FILTRE À AIR HAUTE PERFORMANCE	97,00 €
YZF R1	1998 / 2001	CM39S	FILTRE À AIR HAUTE PERFORMANCE	88,00 €
YZF R1	2002 / 2003	PM29S	FILTRE À AIR HAUTE PERFORMANCE	108,00 €
FZS FAZER 1000	2001 / 2005	CM98S	FILTRE À AIR HAUTE PERFORMANCE	88,00 €
YZF R1	2004 / 2006	PM28S	FILTRE À AIR HAUTE PERFORMANCE	100,00 €
FZ1 1000	2006 / 2008	PM72S	FILTRE À AIR HAUTE PERFORMANCE	97,00 €
FZ1 FAZER 1000	2006 / 2008	PM72S	FILTRE À AIR HAUTE PERFORMANCE	97,00 €
YZF R1	2007 / 2008	PM49S	FILTRE À AIR HAUTE PERFORMANCE	100,00 €
YZF R1	2009 / *	PM90S	FILTRE À AIR HAUTE PERFORMANCE	99,00 €

# *ELECTRONIC RACING COMPONENTS*

PZ racing est une jeune société italienne, fondée par deux passionnés de moto et de circuit. Non contents des accessoires qu'ils trouvaient sur le marché, ils ont tout simplement choisi de les produire, et heureusement pour nous tous...

Suite logique aux accessoires GP, PZ racing a développé pour la route comme pour la piste les gammes suivantes :

- Des rapports de vitesse engagés (classiques ou plug and play)
- Des indicateurs de régime maxi ou SHIFTLIGHT
- Des chronomètres GPS,
- Des boîtiers GPS utilisables avec les tableaux de bord d'origine
- Des indicateurs d'heure de fonctionnement
- Des indicateurs de température
- Des systèmes antivols de géolocalisation par GPS...

Dernière nouveauté 2013 de chez PZ Racing : vous mettre à la place d'un pilote de GP ! Le boîtier Video Render (disponible pour la plupart des motos en plug and play) est un boîtier GPS qui se connecte à la prise diagnostic de votre moto afin d'en récupérer les données essentielles : rapport engagé, vitesse, régime, ouverture papillon... Un logiciel gratuit téléchargeable sur le site PZracing.it vous permet ensuite de caler ces informations avec la vidéo issue de n'importe quelle caméra, de manière à voir vos évolutions sur piste, avec en incrustation vidéo vos temps au tour, rapport engagé, accélération / décélération, régime avec barre graphique... un produit exceptionnel et extrêmement simple à utiliser !!!!

PZ Racing, à essayer de toute urgence !!!!



Les indicateurs de rapport engagé GT310 sont prévus pour être installés très rapidement, en se connectant tout simplement sur la prise diagnostic de la moto. En effet, chaque GT310 a une prise spécifique suivant la moto sur laquelle vous devez l'installer.

Cet indicateur est entièrement géré par microprocesseur, le câblage ainsi que les instructions sont inclus dans le kit. Un écran LCD de 20mm permet une visibilité excellente, grâce à un rétroéclairage dont vous pouvez choisir la couleur : fond rouge, vert, orange, rose, violet ou bleu.

A la différence de la plupart des indicateurs de rapport engagé sur le marché qui utilisent un éclairage à LED, la visibilité du Gear Tronics est exceptionnelle même en plein soleil, de part son écran LCD.

Ecran LCD 20mm  
6 couleurs de rétroéclairage au choix sur un unique produit  
Dimensions externes : 43x30x17mm  
Boîtier étanche.

113,60 € TTC



BRANCHEZ-LE EN UN CLIC ET C'EST PARTI !

113,60 € TTC

\* Choix de la couleur au montage

MOTOS COMPATIBLES (également pour le système video render) :

**GT310-D1 DUCATI**

HYPERMOTARD 796 / 1100	2010 / 2012
MONSTER 696	2008 / 2012
MONSTER 796	2010 / 2012
MONSTER 1100 S	2009 / 2012

**GT310-D2 DUCATI**

DIAVEL	2011 / 2012
HYPERMOTARD 1100	2008 / 2009
STREETFIGHTER	2009 / 2012
848	2008 / 2012
1098	2007 / 2009
1198	2009 / 2012
PANIGALE 1199	2012 / 2013

**GT310-D3 DUCATI**

MONSTER 400	2005
MONSTER 620	2002 / 2006
MONSTER 695	2007
MONSTER 750	2002
MONSTER 800	2003 / 2004
MONSTER S2R 800	2007
MONSTER 900	2002
MONSTER 1000	2003 / 2005
MONSTER S2R 1000	2006 / 2007
MONSTER S4R	2003 / 2005
MONSTER S2R	2005 / 2006
MONSTER S4RS	2006
MONSTER S4R TESTA	2007 / 2008
MONSTER S4RS TESTA	2008
ST3	2004 / 2007
ST4	2004 / 2005
SS800	2005
SS1000	2005
MULTISTRADA 620	2005 / 2006
MULTISTRADA 1000	2003 / 2006
MULTISTRADA 1100	2007 / 2009
749	2005 / 2006
999	2005 / 2006
GT 1000	2007 / 2010
SPORT 1000	2007 / 2009

**GT310-H1 HONDA**

CBF 400 SF/SB	2008 / 2012
HORNET 600	2007 / 2012
CB 1000R	2008 / 2012
CB 1100	2010 / 2012
CB 1300 S/F	2003 / 2012
CBF 600	2008 / 2012
CBF 1000	2006 / 2012
CBR 600 RR	2003 / 2012
CBR 600 F	2011 / 2012
CBR 1000 RR	2004 / 2012
CROSSRUNNER	2010 / 2012
VFR 800	2006 / 2012
VFR 1200	2009 / 2012
XL125V VARADERO	2007 / 2012
XL700V TRANSALP	2008 / 2012
XL1000V CARADERO	2003 / 2012
NC 700	2012
VTX 1800	2004 / 2012

**GT310-K1 KAWASAKI**

ZX-6R	2003 / 2008
ZX-6RR	2003 / 2006
ZX-10R	2004 / 2007
Z 750	2004 / 2006
Z 1000	2003 / 2006
ER-6N/F / VERSYS / KLE	2006 / 2011
NINJA 250R (FI)	2008 / 2012
NINJA 400R / 650R	2006 / 2011

**GT310-K2 KAWASAKI**

Z 750	2007 / 2009
Z 1000	2007 / 2009

**GT310-K3 KAWASAKI**

NINJA 300	2013
ER6 NF	2012
KLE 650 / VERSYS	2010 / 2012
Z 750 / R	2010 / 2012
Z 1000 / SX	2010 / 2012
W 800	2011 / 2012
Z800	2013
VULCAN / VN900	2011 / 2012
ZRX 1200	2011 / 2012

**GT310-S1 SUZUKI**

GSX-R 600 / 750	2004 / 2005
GSX-R 1000	2003 / 2004
GSX 1400	2004 / 2009
SV 650 / 1000	2003 / 2011
VSTROM 650 / 1000	2004 / 2011
BANDIT 650 / 1250	2007 / 2011
GSX 650 F	2008 / 2011
INTRUDER	2005 / 2011

**GT310-T1 TRIUMPH**

AMERICA	2011 / 2012
BONNEVILLE	2010 / 2012
DAYTONA 650	2005
ROCKET 3	2004 / 2012
SPEED TRIPLE 1050	2005 / 2012
SPEEDMASTER	2011 / 2012
SPRINT 1050	2005 / 2012
THRUXTON	2010 / 2012
THUNDERBIRD	2010 / 2012
TIGER 1050	2007 / 2012
DAYTONA 675	2006 / 2012

**GT310-Y1 YAMAHA**

FZS FAZER 600	1998 / 2001
FZS FAZER 1000	2000 / 2005
R1	1998 / 2001
FJR 1300	2000 / 2005
FJR 1300 ABS	2002 / 2005

**GT310-Y2 YAMAHA**

FZS FAZER 600	2002 / 2004
FZS FAZER 1000 (NO ABS)	2006 / 2011
FZ1 (NO ABS)	2006 / 2011
R6	2006 / 2011
R1	2007 / 2008

**GT310-Y3 YAMAHA**

R6	2003 / 2005
R1	2002 / 2006

**GT310-Y4 YAMAHA**

R6	2003 / 2005
FZ6 / FZ6 S2 (NO ABS)	2004 / 2011
FZ8 (NO ABS)	2010 / 2012
XJ6 (NO ABS)	2008 / 2010
MT03	2006 / 2010
XT660	2004 / 2010

## INDICATEUR DE RAPPORT ENGAGÉ UNIVERSEL : GT300

PZ a développé un indicateur de rapport engagé universel (Gear Tronics) géré entièrement par microprocesseur. Le Gear Tronics est extrêmement simple à installer, le câblage ainsi que les instructions sont inclus dans le kit. Un écran LCD de 20mm permet une visibilité excellente, grâce à un rétroéclairage dont vous pouvez choisir la couleur : fond rouge, vert, orange, rose, violet ou bleu.

A la différence de la plupart des indicateurs de marche sur le marché qui utilisent un éclairage a LED, la visibilité du Gear Tronics est exceptionnelle même en plein soleil, de part son écran LCD.

Ecran LCD 20mm  
6 couleurs de rétroéclairage au choix sur un unique produit  
Dimensions externes : 43x30x17mm  
Boîtier étanche.

**74,70 € TTC**



## INDICATEUR DE RAPPORT ENGAGÉ : GT400

Le GT 400 propose les mêmes fonctionnalités que le GT 300, avec en plus l'indicateur de régime maxi qui peut être choisi parmi 5 seuils prédéfinis. L'écran LCD a pour dimensions 25x22 mm.

Ecran LCD 25x22 mm  
6 couleurs de rétroéclairage au choix  
Dimensions externes : 50x40x21 mm  
Boîtier étanche.

Accessoires disponibles :

SS100 G (capteur inductif de vitesse) pour les motos dépourvues de capteur électronique de vitesse.

GT102 interface régime moteur pour les véhicules dépourvus d'indicateur électronique de régime moteur.

**101,60 € TTC**



## INDICATEUR DE RÉGIME MAXI : LT200

Indicateur de régime maxi géré par microprocesseur, il permet de signaler 5 différents seuils de régime atteints, seuils qui peuvent être définis par le pilote. Très simple à installer sur tout type de véhicule. Les instructions de montage ainsi que le câblage sont fournis dans le kit.

Dimensions 70x20x30 mm  
Led haute luminosité

**68,70 €**



## INTERFACE RELEVÉ RÉGIME MOTEUR : GT102

Ce produit permet de récupérer l'information régime moteur pour les motos qui sont dépourvues de système électronique. Il peut notamment être nécessaire pour l'installation du GT300 sur certaines motos.

**35,80 € TTC**



## CHRONOMÈTRES GPS : **NOUVEAUTÉ**

La nouvelle génération des chronomètres GPS START se décline en 3 versions : la version START, START PRO et la START EVO.

Le GPS est dorénavant intégré dans le boîtier et permet de mémoriser plus de 150 tours, de relever la différence entre le meilleur tour et le dernier tour effectué. Ces chronomètres sont pourvus d'une fonction rétro illumination, mémorisation du circuit, mise en veille automatique... Technologie GPS 10 Hz, gestion de 2 partiels, précision au centième de seconde, indication de la vitesse maxi, mémorisation jusqu'à 6 circuits différents.

Les versions PRO et EVO vous permettent de récupérer les données sur PC via transfert Bluetooth et d'analyser les données via un logiciel gratuit téléchargeable sur le site [www.pzracing.it](http://www.pzracing.it). Vous pourrez ainsi analyser les trajectoires et étudier les accélérations, décélérations et pour la version EVO voir vos régimes et rapports engagés, ouverture papillon... Le logiciel RACE RENDER est aussi compatible avec les versions START PRO et START EVO (voir le descriptif du race render avec le produit Video Render).

2 versions d'alimentation sont possibles, autoalimenté avec batteries internes et alimentation 12V sur batterie moto.



**A partir de 263,10 €.**

FONCTIONS	START	START PRO	START EVO
Récepteur GPS 10 Hz intégré	●	●	●
Précision au 1/100 de seconde	●	●	●
Batterie interne sur demande, le préciser lors de la commande	●	●	●
Gestion de 2 partiels	●	●	●
Calcul du temps idéal	●	●	●
Mémorisation de la Vitesse Maximale a chaque tour	●	●	●
Mémorisation de 150 tours et de 50 sessions	●	●	●
LED d'information du meilleur tour et du meilleur partiel effectué	●	●	●
Compteur d'heure moteur	●	●	●
Acquisition des données : temps / tour, trajectoire, vitesse, accélération / décélération	-	●	●
Acquisition des données régime moteur, température moteur, ouverture papillon	-	-	●
Transmission des informations sur PC via Bluetooth	-	●	●
Ecran de 25 mm	●	●	●
2 possibilités de visualisation des données	●	●	-
4 possibilités de visualisation des données	-	-	●
Différence entre meilleur tour et tour précédent	●	●	●
Mémorisation des coordonnées de 6 circuits	●	●	●
S'éteint automatiquement	●	●	●
Rétro éclairage	●	●	●
Boîtier anti-choc résistant à l'eau (sauf haute pression)	●	●	●
Dimensions 78x63x32mm	●	●	●
Codes	ST100 ST100/A	ST100P ST100P/A	ST100E ST100E/A
PRIX TTC PUBLIC	263,10 €	322,90 €	394,60 €

## CHRONO TABLEAU DE BORD ORIGINAL : LP200

Le système LAPTRONIC est un récepteur GPS 10 Hz destiné à être utilisé avec le tableau de bord d'origine sur certaines motos (voir tableau ci-dessous). Ce récepteur utilise l'écran original, et le temps réalisé sera ainsi visualisé directement sur le tableau de bord ! Les informations sont mémorisées en interne au tableau de bord original et peuvent être très facilement visualisées et rappelées sur cet écran. Le tableau de bord original mémorise le meilleur tour, la vitesse maximale ainsi que les régimes maxi atteints lors de chaque tour.

Il suffit de brancher 4 connexions pré établies à l'arrière de votre tableau de bord pour connecter le LP 200.

**215,20 €**

### MODÈLES DE MOTOS COMPATIBLES

APRILIA : RS125 / RS 250 / RSV 1000 / TUONO / RSV4
BMW : S1000RR
DUCATI : MONSTER 696, 796, 1100 / HYPERMOTARD / STREETFIGHTER, 1098/1198
KAWASAKI : ZX-6R (2007/2010) / ZX-10R (2006/2009)
KTM: RC8
TRIUMPH : STREET TRIPLE / DAYTONA 675
MV AGUSTA : FA (2010/2011), BRUTALE 990 (2010/2011) 1090 (2010/2011)
YAMAHA : R1



## RÉCEPTEUR GPS DUCATI : DE200

Le système DESMOTRONIC est un récepteur GPS 5 Hz destiné à être utilisé avec le tableau de bord d'origine des Ducati 749 / 999 / 848 / 1098 / 1198. Ce récepteur utilise l'écran original, le temps réalisé sera ainsi visualisé directement sur le tableau de bord ! Les informations sont mémorisées en interne au tableau de bord original et peuvent être très facilement visualisées et rappelées sur cet écran. Le tableau de bord original mémorise le meilleur tour, la vitesse maximale ainsi que les régimes maxi atteints lors de chaque tour.

203,30 €



## MINIMETER COMPTEUR D'HEURE MOTEUR : MM200

Le MINIMETER est un compteur d'heure d'utilisation du moteur. Adapté à tout type de véhicule (moto, scooter, quad, minimoto, kart), il est autoalimenté et fonctionne sur le principe des vibrations. La lecture se fait via un écran LCD à 5 chiffres. Le boîtier est étanche et antichoc. Il s'allume et s'éteint automatiquement en même temps que le moteur sans même avoir besoin de le connecter.

Fonction : Compteur d'heure

57,40 €



## MULTY (HEURES / TOURS / TEMPÉRATURE) : MT300

Le MULTY est un compteur d'heure d'utilisation du moteur, il mesure aussi la température de l'eau et indique le régime du moteur. Adapté à tout type de véhicule (moto, scooter, quad, minimoto, kart), aussi bien 2 temps que 4 temps, il est autoalimenté et se connecte très facilement. La lecture se fait via un écran LCD à 5 chiffres. Le boîtier est étanche et antichoc. Il s'allume et s'éteint automatiquement en même temps que le moteur.

Fonction : Compteur d'heure, Régime, Température moteur

95,60 €



## INDICATEUR DE TEMPÉRATURE D'EAU : TH300 / TH300 12V

Le THERMY H20 est un indicateur de température de l'eau du moteur. Adapté à tout type de véhicule (moto, scooter, quad, minimoto, kart) car l'information provient directement de la sonde fournie dans le kit, il est disponible en version autoalimentée ou en version 12V et se connecte très facilement. La lecture se fait via un écran LCD à 3 chiffres. Le boîtier a pour dimensions 47x33x15 mm. Température exprimée en °C ou °F.

(Autoalimentation)

Fonction : indicateur de température d'eau

83,70 €



## INDIC. DE TEMP. DE GAZ D'ÉCHAPPEMENTS : TK300 / TK300 12V

Le THERMY K est un indicateur de température des gaz d'échappement. Adapté à tout type de véhicule (moto, scooter, quad, minimoto, kart) car l'information provient directement de la sonde thermocouple fournie dans le kit, il est autoalimenté ou alimenté de manière externe au choix et se connecte très facilement. La lecture se fait via un écran LCD à 3 chiffres. Le boîtier a pour dimensions 47x33x15 mm.

(Alimentation externe 12V ou autoalimentation)

Fonction : indicateur de température des gaz d'échappement.

179,40 € TTC



## SYSTÈME DE SURVEILLANCE VEHICULE GPS : CALL ME - CM100

NOUVEAUTÉ

Le système CALL ME est un système de localisation GSM / GPS qui permet de récupérer immédiatement la position du véhicule si vous appelez le système CALL ME via votre mobile. En retour de l'appel, le boîtier CALL ME vous renverra par SMS la position longitude et latitude du véhicule. Si vous utilisez un Smartphone, cette position sera visible directement sur Google Map.

De plus le système est doté de deux sorties (optionnelles) qui vous permettent à distance d'activer ou de désactiver des éléments tels que le klaxon, sirène, lumières...

Vous pouvez également programmer 2 alarmes avec le système CALL ME de manière à ce qu'il vous informe par SMS du déplacement non désiré du véhicule ou si le véhicule dépasse une certaine vitesse.

Le système call me CM100 fonctionne avec une carte SIM prépayée (non fournie).

**215,20 €**

### Option disponible :

Il est possible d'ajouter jusqu'à deux relais pour commander les éléments désirés à distance.

Code CM101 au tarif de 23,90 €.



## SYSTÈME DE COMMUNICATION BOX / PILOTE : BOX STATION ET CAPTURE

NOUVEAUTÉ

Le système BOX STATION associé aux boîtiers CAPTURE permet un dialogue efficace et optimisé entre pilote et box. Il permet de remplacer avantageusement les classiques panneaux.

Le message est rédigé sur la box station. Lors du passage du pilote devant le stand, le message est alors reçu par le boîtier CAPTURE installé sur la moto, message qui peut alors être lu par le pilote quand il le souhaite.

La BOX STATION permet de gérer jusqu'à 3 pilotes différents en même temps. La batterie interne permet une autonomie d'environ 200 heures. La BOX STATION est livrée dans une valisette.

La fréquence de transmission est de 2,4 GHz, compatible avec les normes Européennes et mondiales FCC.

Tarif de la BOX STATION - BS100 : **299,00 €**

Tarif d'un boîtier CAPTURE - CA100 : **179,40 €**



BOX STATION BS100



CAPTURE - CA100

## INDICATEUR DE REGIME MOTEUR : RP600

L'indicateur de régime moteur RP600 est autonome grâce à ses batteries internes. Il permet aussi grâce à sa fonction d'allumage automatique de compter les heures de fonctionnement du moteur. Il est sans branchement électrique car le relevé de l'information se fait de manière inductive. Il est compatible avec les moteurs 2 ou 4 temps.

Ses dimensions réduites lui permettent une installation aisée, sur les 2 roues comme sur les kartings par exemple.

La lecture se fait via un écran LCD. Le boîtier a pour dimensions 47x33x15 mm.

**77,70 €**





Le système VIDEO RENDER est un système GPS qui permet de récupérer les informations de votre moto via une connectique PLUG AND PLAY (pour la plupart des motos, sinon une solution universelle est également disponible).

Toutes les données de la moto seront ainsi mémorisées sur une clé USB (non fournie), et le logiciel RACE RENDER (téléchargeable gratuitement sur le site [www.pzracing.it](http://www.pzracing.it)) vous permettra de caler les informations récupérées avec la vidéo que vous aurez filmé (et ce, quelle que soit la caméra).

Vous pourrez alors réaliser un montage avec les incrustations des données sur votre vidéo. Plusieurs choix de montages vidéo sont proposés. Vous pourrez y voir ainsi :

- Votre position sur le circuit
- Vitesse
- Régime moteur (barre graphique et valeur numérique),
- Ouverture accélérateur
- Rapport engagé
- Accélération / décélération
- Heure
- Temps au tour
- Meilleur tour
- Retard / gain par rapport au tour précédent ou au meilleur tour
- Visualisation du circuit et de la position de la moto sur le circuit



227,20 €

**Compatible avec toutes les caméras**



(Clé USB non fournie)

**MOTOS COMPATIBLES :**

Les motos compatibles avec le video render plug and play VR100 sont les memes que pour les motos compatibles avec le GT310. Par exemple pour la Ducati 1198, commander le modèle VR100-D2.

Le modèle de VIDEO RENDER universel a pour code : VR100-U

**CAPTEUR DE VITESSE INDUCTIF : SS100G**

Permet de prendre l'information vitesse pour les motos dépourvues de capteur électronique d'origine.

38,80 € TTC



**RACCORD POUR DURITE D'EAU : SS201**

A utiliser avec nos capteurs de température d'eau, suivant les diamètres des durites.

20,90 € TTC





Depuis plus de 10 ans la société italienne SP ELECTRONICS développe et produit en Italie des Quick Shifter plug and play utilisés par les teams les plus importants en Superbike, Supersport, Moto 3, Supertourisme, Karting...

Avantages des Quick Shifter SP ELECTRONICS :

- passage des vitesses plus rapide
- optimisation de l'insertion des rapports et ce quelles que soient les conditions d'accélération
- limitation des mouvements de la moto lors du passage des vitesses
- améliorations de la traction grâce à la diminution des transferts de charges de la boîte
- limitation de l'usure du pneu
- réglage possible des temps de coupure à l'injection

Schéma de principe du montage du shifter CGS2 SP ELECTRONICS.

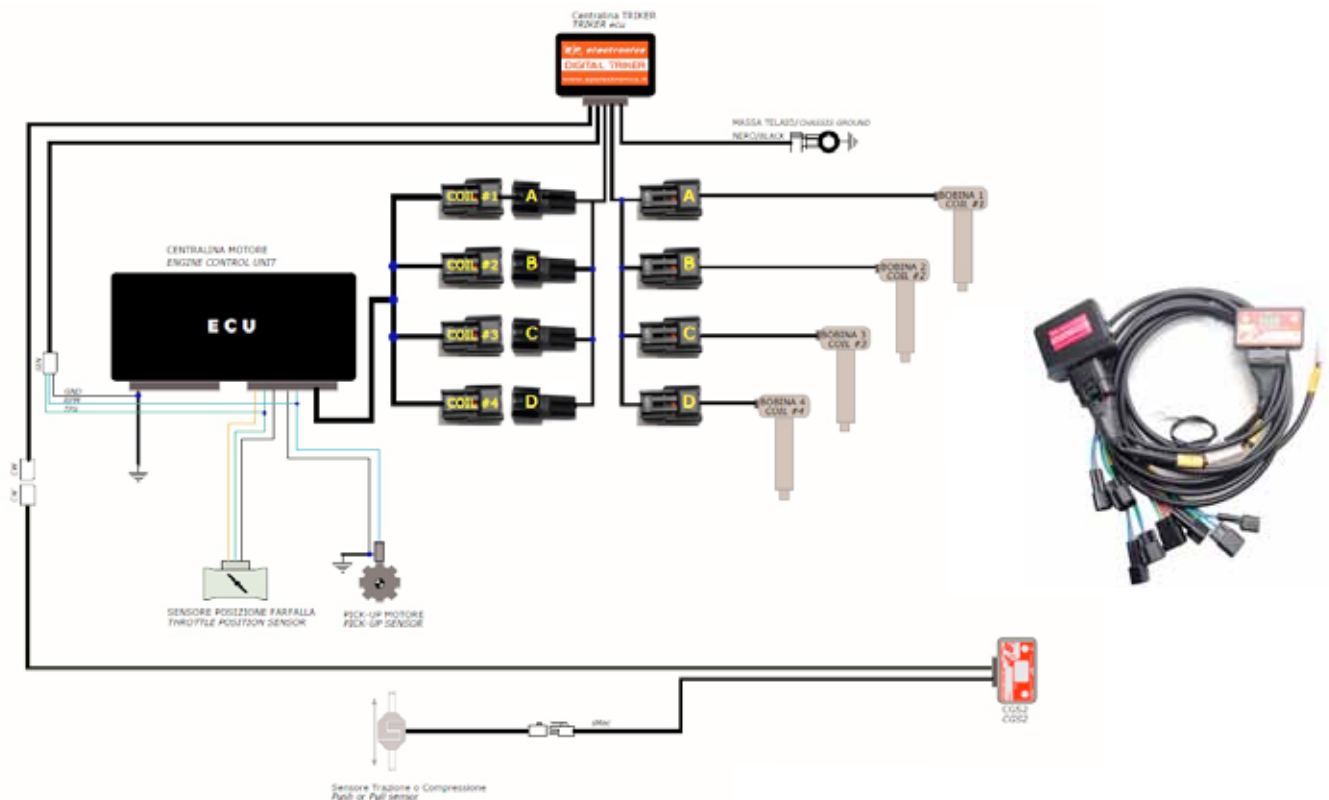

## KITS COMPLETS CGS2 QUICK SHIFTER PLUG AND PLAY

Le kit comprend la Ebox, le Triker, le cablage plug and play et le capteur.

Le boîtier électronique CGS2 est programmable suivant deux modalités :

- Mode EASY (mode configuré en usine) avec la possibilité de configurer le Cut-Off (temps de coupure à l'injection) entre 40 et 80 millièmes avec une précision de 1 millième / sec.

- Mode PRO, qui permet de régler les temps de coupure en fonction de l'ouverture des gaz, avec des réglages possibles gaz 100% d'ouverture, ouverture partielle des gaz ou alors en fonction d'un seuil de régime prédéfini. (fonction disponible avec l'ajout de capteur de position papillon disponibles en option).

Ces réglages se font via la Ebox et grâce à 3 boutons, UP, SET et DOWN de manière très simple (fonctionnement détaillé dans la notice livrée avec le produit).

L'ensemble se connecte très facilement sur votre moto grâce à la prédisposition en PLUG AND PLAY. Vous pouvez aussi choisir entre des capteurs en traction ou en compression.



Kit cablage  
PLUG AND PLAY



Ebox : permet de gérer les réglages de  
Cut Off (coupure à l'injection).



Triker : fait le lien entre les  
capteurs bobine et l'ECU.

### APRILIA

Modèle	Code	Description	Prix TTC
RSV4 / TUONO V4 (pas APRC)	CGS2-TK-NO-AP	KIT QUICK SHIFTER AVEC CAPTEUR APRILIA	418,60 €
RSV4 / TUONO V4 (pas APRC)	CGS2-TK-CP-AP	KIT QUICK SHIFTER AVEC CAPTEUR COMPRESSION	418,60 €
RSV4 / TUONO V4 (pas APRC)	CGS2-TK-TR-AP	KIT QUICK SHIFTER AVEC CAPTEUR TRACTION	418,60 €
RSV4 / TUONO V4 APRC	SEN-NO-AP	CAPTEUR APRILIA RSV4 / TUONO APRC	173,70 €
RSV4 / TUONO V4 APRC	SEN-CP-M6	CAPTEUR EN COMPRESSION APRILIA RSV4 / TUONO APRC	173,70 €
RSV4 / TUONO V4 APRC	SEN-TR-M6	CAPTEUR EN TRACTION APRILIA RSV4 / TUONO APRC	173,70 €



Capteur Aprilia

\* Capteur pour shifter d'origine

### BENELLI

Modèle	Code	Description	Prix TTC
TORNADO 1130, 899 (2011/2013)	CGS2-TK-CP-BE	KIT QUICK SHIFTER AVEC CAPTEUR COMPRESSION	418,60 €
TORNADO 1130, 899 (2011/2013)	CGS2-TK-TR-BE	KIT QUICK SHIFTER AVEC CAPTEUR TRACTION	418,60 €

### DUCATI

Modèle	Code	Description	Prix TTC
916, 996, 998, 748	CGS2-IC-LD-DU	KIT QUICK SHIFTER AVEC CAPTEUR LEVIER DIRECT DUCATI	502,40 €
916, 996, 998, 748	CGS2-IC-CP-DU	KIT QUICK SHIFTER AVEC CAPTEUR COMPRESSION	418,60 €
916, 996, 998, 748	CGS2-IC-TR-DU	KIT QUICK SHIFTER AVEC CAPTEUR TRACTION	418,60 €
749, 999, 1098, 848	CGS2-SC-LD-DU	KIT QUICK SHIFTER AVEC CAPTEUR LEVIER DIRECT DUCATI	502,40 €
749, 999, 1098, 848, MONSTER, STREETFIGHTER	CGS2-SC-CP-DU	KIT QUICK SHIFTER AVEC CAPTEUR COMPRESSION	418,60 €
749, 999, 1098, 848, MONSTER, STREETFIGHTER	CGS2-SC-TR-DU	KIT QUICK SHIFTER AVEC CAPTEUR TRACTION	418,60 €
DESMOSEDICI	CGS2-SC-CP-D16	KIT QUICK SHIFTER AVEC CAPTEUR COMPRESSION	502,40 €
DESMOSEDICI	CGS2-SC-TR-D16	KIT QUICK SHIFTER AVEC CAPTEUR TRACTION	502,40 €
1098R, 1198, 1198 S, 1198 SP	SEN-LD-CA-DU	LEVIER DIRECT DUCATI 1098R / 1198 / 1198 S / 1198 SP	269,10 €
1098R, 1198, 1198 S, 1198 SP	SEN-CP-CA-DU	CAPTEUR EN COMPRESSION DUCATI 1098R / 1198 / 1198 S / 1198 SP	173,50 €
1098R, 1198, 1198 S, 1198 SP	SEN-TR-CA-DU	CAPTEUR EN TRACTION DUCATI 1098R / 1198 / 1198 S / 1198 SP	173,50 €

\* Capteur pour shifter d'origine



Levier direct pour Ducati.

## HONDA

Modèle	Code	Description	Prix TTC
CBR 600, CBR 1000, CBR 1100 XX	CGS2-TK-CP-HO	KIT QUICK SHIFTER AVEC CAPTEUR COMPRESSION MOTEUR 4 CYL	418,60 €
CBR 600, CBR 1000, CBR 1100 XX	CGS2-TK-TR-HO	KIT QUICK SHIFTER AVEC CAPTEUR TRACTION MOTEUR 4 CYL	418,60 €



## KAWASAKI

Modèle	Code	Description	Prix TTC
Z750, Z800, Z1000, ZX6R, ZX10R, ZX12R	CGS2-TK-CP-KA	KIT QUICK SHIFTER AVEC CAPTEUR COMPRESSION MOTEUR 4 CYL	418,60 €
Z750, Z800, Z1000, ZX6R, ZX10R, ZX12R	CGS2-TK-TR-KA	KIT QUICK SHIFTER AVEC CAPTEUR TRACTION MOTEUR 4 CYL	418,60 €

## KTM

Modèle	Code	Description	Prix TTC
RC8 (2008/2010)	CGS2-IC-CP-KT	KIT QUICK SHIFTER AVEC CAPTEUR COMPRESSION	418,60 €
RC8 (2008/2010)	CGS2-IC-TR-KT	KIT QUICK SHIFTER AVEC CAPTEUR TRACTION	418,60 €
RC8 (2011/2013)	CGS2-TK-CP-KT	KIT QUICK SHIFTER AVEC CAPTEUR COMPRESSION	418,60 €
RC8 (2011/2013)	CGS2-TK-TR-KT	KIT QUICK SHIFTER AVEC CAPTEUR TRACTION	418,60 €
950 SM, 990 SM (2003/2011)	CGS2-IC-NO-KT	KIT QUICK SHIFTER AVEC CAPTEUR KTM	418,60 €

## MV AGUSTA

Modèle	Code	Description	Prix TTC
BRUTALE (2007/2011), F4 (2005/2009)	CGS2-SC-NO-MV	KIT QUICK SHIFTER AVEC CAPTEUR MV AGUSTA	418,60 €
BRUTALE (2007/2011), F4 (2005/2009)	CGS2-SC-CP-MV	KIT QUICK SHIFTER AVEC CAPTEUR COMPRESSION	418,60 €
BRUTALE (2007/2011), F4 (2005/2009)	CGS2-SC-TR-MV	KIT QUICK SHIFTER AVEC CAPTEUR TRACTION	418,60 €
F4 (2010/2011)	CGS2-TK-NO-MV	KIT QUICK SHIFTER AVEC CAPTEUR MV AGUSTA	418,60 €
F4 (2010/2011)	CGS2-TK-CP-MV	KIT QUICK SHIFTER AVEC CAPTEUR COMPRESSION	418,60 €
F4 (2010/2011)	CGS2-TK-TR-MV	KIT QUICK SHIFTER AVEC CAPTEUR TRACTION	418,60 €
F4 2013, F3, BRUTALE 675-800, RIVALE	SEN-CP-CA-MV	CAPTEUR EN COMPRESSION MV AGUSTA F3, B3, BRUTALE 675-800	173,50 € *
F4 2013, F3, BRUTALE 675-800, RIVALE	SEN-TR-CA-MV	CAPTEUR EN COMPRESSION MV AGUSTA F3, B3, BRUTALE 675-800	173,50 € *

\* Capteur pour shifter d'origine



Capteur en compression ou traction



Levier spécifique avec capteur intégré pour Ducati. Il est aussi possible de régler la dureté du dispositif.



Capteur Aprilia / MV Agusta

## SUZUKI

Modèle	Code	Description	Prix TTC
HAYABUSA, GSXR 600-750-1000	CGS2-TK-CP-SU	KIT QUICK SHIFTER AVEC CAPTEUR COMPRESSION MOTEUR 4 CYL	418,60 €
HAYABUSA, GSXR 600-750-1000	CGS2-TK-TR-SU	KIT QUICK SHIFTER AVEC CAPTEUR TRACTION MOTEUR 4 CYL	418,60 €

## TRIUMPH

Modèle	Code	Description	Prix TTC
SPEED TRIPLE, STREET, DAYTONA	CGS2-TK-CP-TH	KIT QUICK SHIFTER AVEC CAPTEUR COMPRESSION	418,60 €
SPEED TRIPLE, STREET, DAYTONA	CGS2-TK-TR-TH	KIT QUICK SHIFTER AVEC CAPTEUR TRACTION	418,60 €

## YAMAHA

Modèle	Code	Description	Prix TTC
R6, R1, FZ1, FZ6	CGS2-TK-CP-YA	KIT QUICK SHIFTER AVEC CAPTEUR COMPRESSION MOTEUR 4 CYL	418,60 €
R6, R1, FZ1, FZ6	CGS2-TK-TR-YA	KIT QUICK SHIFTER AVEC CAPTEUR TRACTION MOTEUR 4 CYL	418,60 €

## MOTO 3

Modèle	Code	Description	Prix TTC
MOTO 3	CGS2-TK-CP-M3	KIT QUICK SHIFTER AVEC CAPTEUR COMPRESSION	418,60 €
MOTO 3	CGS2-TK-TR-M3	KIT QUICK SHIFTER AVEC CAPTEUR TRACTION	418,60 €

# REPROGRAMMATION BOITIER ELECTRONIQUE ECU



## REPROGRAMMATION DU BOITIER ELECTRONIQUE DUCATI / MV AGUSTA F3

Si vous souhaitez reprogrammer votre boîtier d'origine DUCATI ou MV AGUSTA de manière à profiter d'une cartographie optimisée pour votre moto, si vous souhaitez adapter un boîtier déjà codé d'une autre moto ou bien monter un tableau de bord d'occasion, supprimer le tableau de bord (ce qui est idéal sur certains prototypes ducati) ou bien monter un tableau de bord adaptable, nous sommes en mesure de procéder à la reprogrammation de votre boîtier Ducati. La suppression de l'anti démarrage codé est possible sur les modèles DUCATI suivants :

Modèle	Description	Prix TTC
Monster 620 / 695 / 800 / S4R	REPROGRAMMATION + SUPPRESSION ANTI DEMARRAGE CODÉ	nous contacter
749 / 999 S / R	REPROGRAMMATION + SUPPRESSION ANTI DEMARRAGE CODÉ	nous contacter
848 / 1098 / 1198 S / R	REPROGRAMMATION + SUPPRESSION ANTI DEMARRAGE CODÉ	nous contacter
SPORT CLASSIC / PAUL SMART	REPROGRAMMATION + SUPPRESSION ANTI DEMARRAGE CODÉ	nous contacter
MULTISTRADA 620 / 1000 / 1100	REPROGRAMMATION + SUPPRESSION ANTI DEMARRAGE CODÉ	nous contacter
STREETFIGHTER 1098	REPROGRAMMATION + SUPPRESSION ANTI DEMARRAGE CODÉ	nous contacter
ST3 / ST4 / ST4S	REPROGRAMMATION + SUPPRESSION ANTI DEMARRAGE CODÉ	nous contacter
SUPERSPORT 620 / 800 / 1000	REPROGRAMMATION + SUPPRESSION ANTI DEMARRAGE CODÉ	nous contacter
HYPERMOTARD 1100 / 1100 S	REPROGRAMMATION + SUPPRESSION ANTI DEMARRAGE CODÉ	nous contacter



La reprogrammation est quant à elle possible sur l'ensemble des modèles DUCATI (nous préciser votre système d'échappement ainsi que votre filtre à air, si vous souhaitez conserver la sonde Lambda ou non) :

Modèle	Description	Prix TTC
PANIGALE 1199	REPROGRAMMATION	nous contacter
MONSTER 1100 / 1100 EVO	REPROGRAMMATION	nous contacter
MULTISTRADA 1200	REPROGRAMMATION	nous contacter
TOUTES DUCATI	REPROGRAMMATION	nous contacter
MV AGUSTA F3	REPROGRAMMATION MOTEUR + TRACTION OPTIMISÉ	nous contacter



Puissance à la roue corrigé [CV]

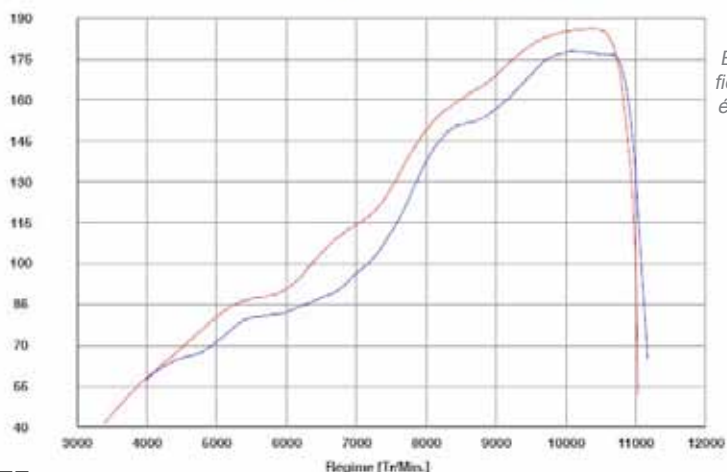

Exemple de résultat obtenu sur une Panigale avec ligne complète ZARD + MAP spécifique retravaillée + Filtre Polyester haute performance SPRINTFILTER. La courbe bleue étant celle obtenue avec la ligne racing et boîtier livré avec le kit performance Ducati, la rouge avec le kit repro + ZARD + Filtre Sprintfilter.



# ACCOSSATO

Accossato a tout d'abord été un constructeur de motos, avant de devenir le développeur et le fournisseur d'éléments mécaniques pour les plus grandes sociétés italiennes.

Depuis plusieurs années, Accossato a développé une gamme d'accessoires spécifiques pour la compétition.

Nous vous proposons dans ce catalogue le meilleur du catalogue Accossato, maître cylindre de 19mm radiaux (certainement un des meilleurs compromis efficacité / prix du marché), demi guidons à charnière, étriers...





REPLIABLE

Code	Description	Prix TTC
AM AG 021	MAITRE CYLINDRE DE FREIN 19X18 AVEC LEVIER REPLIABLE	237,40 €
AM AG 035	MAITRE CYLINDRE DE FREIN 19X20 AVEC LEVIER REPLIABLE	237,40 €
AM AG 040	FREIN MAITRE CYLINDRE 19X19 AVEC LEVIER REPLIABLE	237,40 €
AM AG 027	FREIN MAITRE CYLINDRE 16X18 AVEC LEVIER REPLIABLE	246,80 €
AM AG 033	FREIN MAITRE CYLINDRE 16X16 AVEC LEVIER REPLIABLE	246,80 €



FIXE

Code	Description	Prix TTC
AM AG 023	MAITRE CYLINDRE DE FREIN 19X18 LEVIER FIXE	199,40 €
AM AG 029	FREIN MAITRE CYLINDRE 19X20 AVEC LEVIER FIXE	199,40 €
AM AG 039	FREIN MAITRE CYLINDRE 19X19 FORGE AVEC LEVIER FIXE	199,40 €
AM AG 028	FREIN MAITRE CYLINDRE 16X18 AVEC LEVIER FIXE	208,90 €
AM AG 034	FREIN MAITRE CYLINDRE 16X16 AVEC LEVIER FIXE	208,90 €

Accossato a développé un système permettant de modifier le bras de levier (donc l'effort) sur le piston sans changer de maître cylindre : il s'agit du système PRS (disponible en forgé ou taillé masse, pour frein ou embrayage)...



Code	Description	Prix TTC
AM AG 024	PRS FREIN MAITRE CYLINDRE 16 X 15-16-17 LEVIER FIXE	303,80 €
AM AG 030	PRS FREIN MAITRE CYLINDRE 16 X 17-18-19 LEVIER FIXE	284,80 €
AM AG 036	PRS EVOLUTION 19 x 17-18-19 CNC FREIN MAITRE CYLINDRE TAILLE MASSE	664,50 €
AM AG 022	MAITRE CYLINDRE DE FREIN PRS 19 x 17-18-19 FORGÉ	294,30 €





**REPLIABLE**

Code	Description	Prix TTC
AM AG 031	EMBRAYAGE MAITRE CYLINDRE 16X18 AVEC LEVIER REPLIABLE	256,30 €
AM AG 025	EMBRAYAGE MAITRE CYLINDRE 16X16 AVEC LEVIER REPLIABLE	256,30 €



**FIXE**



Code	Description	Prix TTC
AM AG 032	EMBRAYAGE MAITRE CYLINDRE 16X18 AVEC LEVIER FIXE	227,90 €
AM AG 026	EMBRAYAGE MAITRE CYLINDRE 16X16 AVEC LEVIER FIXE	227,90 €



Accossato a développé un système permettant de modifier le bras de levier (donc l'effort) sur le piston sans changer de maître cylindre : il s'agit du système PRS (disponible en forgé ou taillé masse, frein ou embrayage)...

Code	Description	Prix TTC
AM AG 037	EMBRAYAGE MAITRE CYLINDRE PRS EVO 16 x 15-16-17 TAILLE MASSE	664,50 €
AM AG 038	EMBRAYAGE MAITRE CYLINDRE 19X20 AVEC LEVIER REPLIABLE	275,30 €

**ACCESSOIRES POUR MAITRES-CYLINDRES ET LEVIERS**

Code	Description	Prix TTC
MS2362	BANJO DOUBLE M10 x 1	6,50 €
MS2363	BANJO DOUBLE M10 x 1,25	6,50 €
MS2365	BANJO SIMPLE M10 x 1	6,80 €
MS2366	BANJO SIMPLE M10 x 1,25	7,90 €

NOTE : les maitres cylindres Accossato sont pourvus d'un filetage M10x1



Banjo double



Banjo simple

Sur demande nos kits durites aviation spécifiques pour votre moto







Code	Description	Prix TTC
6011 52 00	LEVIER FIXE POUR MC ACCOSSATO / BREMBO (entraxe 16, 18 ou 20 mm) NOIR	38,90 €
6016 52L	LEVIER REPLIABLE POUR MC ACCOSSATO / BREMBO VERSION COURTE, NOIR	108,80 €
6015 52L	LEVIER REPLIABLE POUR MC ACCOSSATO / BREMBO VERSION LONGUE, NOIR	108,80 €

Livré en noir, sur demande autres couleurs disponibles (supplément de prix).



1500N



1400N

Code	Description	Prix TTC
1400N	LEVIER D'EMBAYAGE COMPLET REPLIABLE A CABLE NOIR	136,10 €
1500N	LEVIER D'EMBAYAGE REPLIABLE A CABLE REGLAGE MICROMETRIQUE	141,00 €

## DEMI-GUIDONS



Préciser la couleur lors de la commande, silver par défaut.

Demi guidons type endurance, sur charnière : pas de démontage du té supérieur en cas de changement. Inclinaison de 7°. Guidons réhaussés +10mm ou +20mm avec inclinaison de 10° possible sur demande.

Code	Description	Prix TTC
090038A50	PAIRE DEMI GUIDON ENDURANCE COULEUR SILVER FORGES DIAM 50	153,10 €
090038A51	PAIRE DEMI GUIDON ENDURANCE COULEUR SILVER FORGES DIAM 51	153,10 €
090038A52	PAIRE DEMI GUIDON ENDURANCE COULEUR SILVER FORGES DIAM 52	153,10 €
090038A53	PAIRE DEMI GUIDON ENDURANCE COULEUR SILVER FORGES DIAM 53.5	153,10 €



Code	Description	Prix TTC
1001 10	TUBES ALU 7003 POUR DEMI GUIDON RACING	35,90 €
0 100 1	EMBOUS DE GUIDON PLASTIQUE POUR DEMI GUIDON RACING	4,80 €



Code	Description	Prix TTC
1000 69 B24	PAIRE POIGNEE RACING	12,00 €



Code	Description	Prix TTC
1999 01BMW	TIRAGE RAPIDE POUR BMW SANS CABLE (utilisation des cables d'origine)	131,60 €



*Livré en noir, sur demande couleurs disponibles*

Code	Description	Prix TTC
MY 2010	TIRAGE RAPIDE SANS CABLE AVEC 3 INSERTS	131,60 €



Code	Description	Prix TTC
MY 2010 01	TIRAGE RAPIDE AVEC CABLES	196,20 €



Code	Description	Prix TTC
CAVI	CABLES POUR TIRAGE RAPIDE ACCOSSATO (consulter la liste application)	71,80 €



Contacteur avec banjo double sortie

Code	Description	Prix TTC
IDROSTOP 1	CONTACTEUR STOP BANJO 1 SORTIE	24,00 €
IDROSTOP 2	CONTACTEUR STOP BANJO DOUBLE SORTIE	24,00 €



Code	Description	Prix TTC
VG1	RESERVOIR DE FLUIDE 30ML	24,00 €
VP1	RESERVOIR DE FLUIDE 15ML	19,20 €
FIXATION CLIPS	CLIPS DE FIXATION DURITE	3,80 €
RUBBER	DURITE DE FREIN	3,80 €
KIT VG	KIT COMPLET VG + CLIPS + DURITE + SUPPORT INOX	47,50 €
KIT VP	KIT COMPLET VP + CLIPS + DURITE + SUPPORT INOX	43,70 €

## ÉTRIERS ACCOSSATO

Cette gamme d'étriers a été développée après de nombreuses années de partenariat avec les teams, notamment ceux du SBK mondial. Une gamme 5 étriers est aujourd'hui proposée (+1 en préparation avec entraxe de 100mm) vous permettant de choisir la configuration adaptée pour avoir le meilleur freinage. De l'étrier monobloc usiné à l'étrier en aluminium forgé avec pistons en titane, les étriers Accossato vous permettront d'avoir un freinage irréprochable, puissant, avec du feeling et une endurance exceptionnelle.



APGZ04



APGZ01



APGZ02

Code	Description	Prix TTC
AGPZ01	ETRIER MONOBLOC TAILLE MASSE + 4 PISTONS TITANE 34 mm - OFFSET 22,5mm - ENTRAXE 108 mm	2024,00 €
AGPZ02	ETRIER MONOBLOC FORGÉ + 4 PISTONS 34 mm + PLAQUETTES - OFFSET 22,5 mm - ENTRAXE 108 mm	1104,00 €
AGPZ03	ETRIER MONOBLOC FORGÉ + 4 PISTONS 34 mm + PLAQUETTES - OFFSET 22,5 mm - ENTRAXE 108 mm	828,00 €
AGPZ04	PAIRE ETRIERES NOIRS MONOBLOC FORGE + 4 PISTONS EN ALUMINIUM 34mm + PLAQUETTES - PAS DE CACHE POUSSIERE - OFFSET 22,5 mm - ENTRAXE 108 mm	861,20 €
AGPZ05	PAIRE ETRIERES MONOBLOC TAILLE MASSE + 2 PISTONS 38mm + 2 PISTONS 34mm PLAQUETTES - PAS DE CACHE POUSSIERE - OFFSET 30 mm - ENTRAXE 100 mm	1794,00 €

**LA PAIRE 861,20 €**



Plaquettes racing de forme standard, toutes marques sont adaptables.

Sur demande nos kits durites aviation spécifiques pour votre moto





Développée à l'origine pour des applications militaires, la fibre KERMEL est utilisée partout dans le monde dans le domaine des vêtements de protection contre la chaleur et les flammes, en particulier pour les vêtements d'intervention des pompiers.

KERMEL a développé une gamme dédiée aux sports mécaniques avec la gamme SKEED. Pour sa protection contre le risque de brûlure lors de glissades, contre le feu, ou pour son confort thermique exceptionnel pour les sports d'hiver, la gamme SKEED répondra à toutes vos attentes, en conformité avec les normes FFM et FIM.

Découvrez ici les deux modèles phares de la gamme SKEED: les sous combinaisons moto racer et moto racer ventilée (autres modèles sur demande).

### SOUS COMBINAISON MOTO RACER HOMOLOGUÉE FIM : COMO

Pour temps frais ou demi-saison. Col montant, zone sous aisselle sans couture et en maille ventilée, patte de maintien pour faciliter l'enfilage, élastique de maintien extra plat en bas de combinaison.

149,90 € TTC

Tailles disponibles : S M L XL XXL

Recommandé officiellement par la FIM et la FFM.



Coupe près du corps pour un confort optimal.



**Demi saison  
ou temps frais**

Elastique de maintien bas de jambe déporté avec finition ultra plate : pas de surépaisseur



Elastique de maintien en base de manche pour faciliter l'enfilage



Zone aisselle en maille ventilée et sans coutures.



Col montant, double ouverture zippée déportée et fermeture protégée.

## SOUS COMBINAISON MOTO RACER VENTILÉE HOMOLOGUÉE FIM : COMV

Pour climats chaud ou modéré, SKEED a conçu la sous combinaison Moto Racer ventilée. Ras de cou, zone sous aisselle sans couture et en maille ventilée, plastron sans couture également ventilé, patte de maintien pour faciliter l'enfilage, élastique de maintien extra plat en bas de combinaison.

149,90 € TTC

Tailles disponibles : S M L XL XXL

Ventilée

Coupe près du corps pour un confort optimal.



Elastique de maintien en base de manche pour faciliter l'enfilage

Elastique de maintien bas de jambe déporté avec finition ultra plate : pas de surépaisseur

Recommandé officiellement par la FIM et la FFM.



Zone aisselle et plastron en maille ventilée et sans coutures.

Pas de fermeture centrale mais 2 zips déportés.

Protège curseur de zip, pas de contact avec la peau.



Plastron ventilé.

### CORRESPONDANCE DES TAILLES

Ce tableau correspond aux morphologies dites classiques. La matière est plus élastique et extensible en largeur qu'en hauteur. En cas de doute plutôt privilégier le résultat donné par la hauteur. Du sur mesure est possible suivant un supplément de 50€ le cas échéant.

POIDS	TAILLE	TAILLE							
		1,60M	1,69M	1,70M	1,76M	1,77M	1,83M	1,84M	1,95M
50 KG			S		M		L		XL
60KG			S		M		L		XL
60 KG			S		M		L		XL
70KG			S		M		L		XL
70 KG			M		M		L		XL
80KG			M		M		L		XL
80 KG			M		L		L		XL
100KG			M		L		L		XL
100 KG			L		XL		2XL		2XL
120KG			L		XL		2XL		2XL

# kiddi moto

Kiddimoto est un designer et fabricant britannique de draisienne au design unique et de grande qualité, conçues en bois (issu de forêts éco-gérées ) pour les enfants âgés de 2 à 6 ans.

Les draisienne Kiddimoto ne sont pas seulement des 2 roues ludiques, ce sont aussi des jouets éducatifs contribuant au développement de votre enfant par l'apprentissage de l'équilibre.

Avec Kiddimoto, les enfants aussi ont droit à leur superbike, scooter ou scrambler ! Répliques des motos des pilotes, nos bambins ont de quoi faire parler la poudre avec ces motos en bois ! Nous avons aussi pensé à leur protection avec casques et gants à l'effigie de leur pilotes préférés, ou tout simplement en harmonie avec le drapeau anglais ou italien !

Gazz !!!!!!!!!!!



## MODÈLES SUPERBIKE



Description	Code	Prix TTC
SUPERBIKE RED BLACK	916-101	120,00 €



Description	Code	Prix TTC
SUPERBIKE YELLOW BLACK	916-103	120,00 €



Description	Code	Prix TTC
SUPERBIKE GREEN BLACK	916-104	120,00 €



Description	Code	Prix TTC
SBK ORANGE BLACK WHITE	916-105	120,00 €



Description	Code	Prix TTC
SUPERBIKE PINK WHITE	916-106	120,00 €



Description	Code	Prix TTC
SUPERBIKE RED WHITE BLUE	916-107	120,00 €



Description	Code	Prix TTC
SUPERBIKE BLACK	916-109	120,00 €



Description	Code	Prix TTC
SUPERBIKE WHITE BLACK	916-113	120,00 €



Description	Code	Prix TTC
SUPERBIKE RED WHITE	916-114	120,00 €



Description	Code	Prix TTC
SUPERBIKE BLUE WHITE BLACK	916-115	120,00 €

## MODÈLES HEROES



Description	Code	Prix TTC
HEROES BARRY SHEENE	916-301	145,00 €



Description	Code	Prix TTC
HEROES NICKY HAYDEN	916-303	145,00 €



Description	Code	Prix TTC
HEROES MIKE HAILWOOD	916-304	145,00 €



Description	Code	Prix TTC
HEROES NICKY HAYDEN 2009	916-305	145,00 €



Description	Code	Prix TTC
HEROES TROY CORSER BMW	916-307	145,00 €



Description	Code	Prix TTC
HEROES TROY CORSER YELLOW	916-308	145,00 €

## MODÈLES HEROES



Description	Code	Prix TTC
HEROES CARL FOGARTY	916-311	145,00 €



Description	Code	Prix TTC
HEROES KEVIN SCHWANTZ	916-312	145,00 €



Description	Code	Prix TTC
HEROES EDDIE LAWSON	916-313	145,00 €



Description	Code	Prix TTC
HEROES WAYNE RAINEY	916-314	145,00 €



Description	Code	Prix TTC
HEROES KENNY ROBERTS	916-317	145,00 €



Description	Code	Prix TTC
HEROES NEIL HODGSON	916-321	145,00 €



Description	Code	Prix TTC
HEROES JOEY DUNLOP TT	916-323	145,00 €



Description	Code	Prix TTC
HEROES MIKE HAILWOOD 1978	916-324	145,00 €



Description	Code	Prix TTC
HEROES KНИЕVEL OFFICIAL	916-326	145,00 €



Description	Code	Prix TTC
HEROES BEN SPIES 2011	916-331	145,00 €



Description	Code	Prix TTC
HEROES BEN SPIES 2011	916-330	145,00 €



Description	Code	Prix TTC
HEROES BEN SPIES RED 2011	916-332	145,00 €



Description	Code	Prix TTC
HEROES LORENZO 2012	916-340	145,00 €



Description	Code	Prix TTC
HEROES LORENZO BLACK	916-399	145,00 €

## MODÈLES SCRAMBLER



Description	Code	Prix TTC
SCRAMBLER RED BLACK WHITE	916-202	120,00 €



Description	Code	Prix TTC
SCRAMBLER BLUE BLACK WHITE	916-203	120,00 €



Description	Code	Prix TTC
SCRAMB. YELLOW BLACK WHITE	916-204	120,00 €





Description	Code	Prix TTC
SCRAMBLER GREEN BLACK WHITE	916-205	120,00 €



Description	Code	Prix TTC
SCRAMBLER PINK WHITE	916-207	120,00 €



Description	Code	Prix TTC
SCRAMBLER FIRE	916-208	125,00 €



Description	Code	Prix TTC
SCRAMBLER POLICE	916-209	125,00 €



Description	Code	Prix TTC
SCRAMBLER ARMY	916-210	125,00 €



Description	Code	Prix TTC
SCRAMBLER KNIEVEL OFFICIAL	916-211	125,00 €

## MODÈLES SCOOTER



Description	Code	Prix TTC
SCOOTER WHITE UNION JK	916-402	139,00 €



Description	Code	Prix TTC
SCOOTER RED BLACK	916-404	139,00 €



Description	Code	Prix TTC
SCOOTER SEAFOAM GREEN	916-407	139,00 €



Description	Code	Prix TTC
SCOOTER BRIT POP	916-408	139,00 €



Description	Code	Prix TTC
SCOOTER ORANGE STRIPE	916-409	139,00 €



Description	Code	Prix TTC
SCOOTER RED/WHITE	916-410	139,00 €



Description	Code	Prix TTC
SCOOTER BABY BLUE STRIPE	916-411	139,00 €



Description	Code	Prix TTC
SCOOTER PINK STRIPE	916-412	139,00 €



Description	Code	Prix TTC
SCOOTER ITALIAN TARGET	916-414	139,00 €



Description	Code	Prix TTC
SCOOTER NEW MOD TARGET	916-415	139,00 €

## MODÈLES KURVE



Description	Code	Prix TTC
KURVE UNION JACK	916-601	72,00 €



Description	Code	Prix TTC
KURVE TYRE	916-602	72,00 €



Description	Code	Prix TTC
ITALIAN	916-603	72,00 €



Description	Code	Prix TTC
KURVE PASTEL DOTTY	916-605	72,00 €



Description	Code	Prix TTC
KURVE RED DOTTY	916-606	72,00 €



Description	Code	Prix TTC
KURVE USA	916-608	72,00 €



Description	Code	Prix TTC
KURVE POLICE	916-609	85,00 €



Description	Code	Prix TTC
KURVE FIRE	916-610	85,00 €



Description	Code	Prix TTC
KURVE FLOWER	916-611	72,00 €



Description	Code	Prix TTC
KURVE CHERRY	916-612	72,00 €



Description	Code	Prix TTC
KURVE EVEL	916-613	85,00 €



Description	Code	Prix TTC
KURVE RED TYRE	916-614	72,00 €



Description	Code	Prix TTC
KURVE ELBOWZ	916-615	85,00 €



Description	Code	Prix TTC
KURVE LORENZO	916-620	85,00 €

## MODÈLES CHOPPER



Description	Code	Prix TTC
CHOPPER EVEL	916-506	135,00 €



Description	Code	Prix TTC
CHOPPER USA	916-507	135,00 €



Description	Code	Prix TTC
CHOPPER FLAMES	916-508	135,00 €



GLV001



GLV002



GLV005



GLV006



GLV009



GLV010



GLV003



GLV004



GLV007



GLV008



GLV011



GLV012

Description	Code	Prix TTC
GANTS RED	GLV001	10,00 €
GANTS YELLOW	GLV002	10,00 €
GANTS BLUE	GLV003	10,00 €
GANTS PINK	GLV004	10,00 €

Description	Code	Prix TTC
GANTS TYRE	GLV005	10,00 €
GANTS 8 BALL	GLV006	10,00 €
GANTS ORANGE	GLV007	10,00 €
GANTS UNION JACK	GLV008	10,00 €

Description	Code	Prix TTC
GANTS BLACK	GLV009	10,00 €
GANTS GREEN	GLV010	10,00 €
GANTS PASTEL DOTTY	GLV011	10,00 €
GANTS RED DOTTY	GLV012	10,00 €



KMH 001



KMH 002



KMH 011



KMH 012



KMH 020



KMH 021



KMH 003



KMH 004



KMH 013



KMH 014



KMH 022



KMH 023



KMH 005



KMH 006



KMH 015



KMH 016



KMH 024



KMH 025



KMH 007



KMH 009



KMH 017



KMH 018



KMH 026



KMH 027



KMH 010



KMH 019

Taille	Tour de tête
S	48 - 52 cm
M	54 - 58 cm

Taille	Tour de tête
S	48 - 52 cm
M	54 - 58 cm

Taille	Tour de tête
S	48 - 52 cm
M	54 - 58 cm

Description	Code	Prix TTC
CASQUE 8 BALL	KMH 001	30,00 €
CASQUE TARGET	KMH 002	30,00 €
CASQUE ITALIAN LOGO	KMH 003	30,00 €
CASQUE PINK LOGO	KMH 004	30,00 €
CASQUE RED LOGO	KMH 005	30,00 €
CASQUE RED GOGGLE	KMH 006	30,00 €
CASQUE BLUE GOGGLE	KMH 007	30,00 €
CASQUE BLUE LOGO	KMH 008	30,00 €
CASQUE CHERRY	KMH 026	30,00 €

Description	Code	Prix TTC
CASQUE RED AND DOTTY	KMH 009	30,00 €
CASQUE TYRE	KMH 010	30,00 €
CASQUE STARS AND STRIPES	KMH 011	30,00 €
CASQUE ZEBRA	KMH 012	30,00 €
CASQUE UNION JACK	KMH 013	30,00 €
CASQUE HAILWOOD	KMH 014	40,00 €
CASQUE SHEENE	KMH 015	40,00 €
CASQUE SCHWANTZ	KMH 016	40,00 €
CASQUE PASTEL DOTTY	KMH 023	30,00 €

Description	Code	Prix TTC
CASQUE DUNLOP	KMH 017	40,00 €
CASQUE USA FLAG	KMH 018	30,00 €
CASQUE BEN SPIES	KMH 019	40,00 €
CASQUE PINK GOGGLE	KMH 021	30,00 €
CASQUE FOGARTY	KMH 022	40,00 €
CASQUE POLICE	KMH 024	30,00 €
CASQUE EVEL KNIEVEL	KMH 020	40,00 €
CASQUE FIRE	KMH 025	30,00 €
CASQUE ELBOWZ B.SPIES	KMH 027	40,00 €

# Banz

The Protection Experts

Babybanz est le leader mondial dans la production d'éléments de sécurité pour les enfants. Des lunettes de soleil en passant par des chapeaux, des tenues anti-uv ou des protections auditives, Babybanz a développé une gamme complète pour protéger vos enfants.

En ce qui concerne la moto, nous nous sommes intéressés aux futurs motard(e)s et à leur protection auditive, pour tous les enfants qui sont sur les paddocks, à proximité des stands ou des circuits. Deux tailles sont proposées, de 3 mois à deux ans puis à partir de deux ans.



Description	Code	Prix TTC
BABYBANZ 3 MOIS - 2 ANS BLEU	12409	24,90 €



Description	Code	Prix TTC
BABYBANZ BÉBÉ ROSE	12416	24,90 €



Description	Code	Prix TTC
BABYBANZ CAMOUFLAGE BLEU A PARTIR DE 2 ANS	3469	24,90 €

Description	Code	Prix TTC
BABYBANZ CAMOUFLAGE ROSE A PARTIR DE 2 ANS	3476	24,90 €

Description	Code	Prix TTC
BABYBANZ CAMOUFLAGE A PARTIR DE 2 ANS	3452	24,90 €



Description	Code	Prix TTC
BABYBANZ BLEU A PARTIR DE 2 ANS	3438	24,90 €

Description	Code	Prix TTC
BABYBANZ ROSE A PARTIR DE 2 ANS	3445	24,90 €

Description	Code	Prix TTC
BABYBANZ A PARTIR DE 2 ANS NOIR	10627	24,90 €
GRIS	10634	

# CONDITIONS GÉNÉRALES DE VENTE

---

Toute commande implique l'acceptation des conditions générales de vente définies ci-dessous :

## **COMMANDES :**

Les commandes pour le matériel standard et spécial engagent le client. Une fois la production lancée, aucune annulation ou modification de la commande ne sera acceptée. Les commandes doivent être passées par fax ou e-mail.

## **LES PRIX :**

Ils peuvent être révisés sans préavis, de même que les informations contenues dans ce catalogue. Les informations, photos, schémas ou coloris ne sont ici qu'à titre indicatif et peuvent subir des modifications sans préavis. Malgré nos contrôles, des erreurs inévitables ont pu se glisser dans les tarifs, contactez nous pour une ultérieure vérification.

## **DÉLAIS DE LIVRAISON :**

Les délais ne sont indiqués qu'à titre indicatif et sans engagement. Un non respect de ces délais ne peut être sujet à annulation de commande ou de remboursement.

## **LIVRAISON :**

La marchandise commandée est livrée départ usine. La marchandise voyage aux risques et péril de l'acheteur. L'acheteur se doit de mentionner sur le bon de livraison du livreur un quelconque défaut concernant l'emballage ou la marchandise. Les éventuelles réclamations doivent être faites dans les 24H suivant la réception du colis. Les frais de conditionnement sont inclus dans les frais de transport. L'acheteur doit faire connaître lors de la commande par quel transporteur la marchandise doit être expédiée. Si ce n'était pas le cas, EVO-X utilisera son transporteur habituel avec facturation des frais de port à l'acheteur.

## **PAIEMENT :**

Les règlements seront à réaliser en fonction des conditions de paiement indiquées sur la facture de vente. En cas de retard de paiement, EVO-X se réserve le droit de suspendre les livraisons des commandes en cours et/ou de réclamer le règlement anticipé dans le cas de nouvelles commandes.

## **CLAUSE DE RÉSERVE DE PROPRIÉTÉ :**

En application de la loi 90,335 du 12 Mai 1980, nous nous réservons la propriété des marchandises jusqu'au règlement intégral des factures d'achat concernées. En cas de non règlement partiel ou total à la date d'échéance, nous nous réservons le droit de reprendre possession des produits. En cas de contestation, le tribunal de commerce de la Roche sur Yon est seul compétent.

## **GARANTIE :**

Les produits sont garantis contre les défauts de fabrication par nos fournisseurs pendant 2 ans à compter de la date d'acquisition. En cas de produits défectueux acquis directement chez EVO-X, le client doit, au préalable de toute démarche, informer Evo-X par écrit. Le retour éventuel de la marchandise est au frais du client. L'acceptation de la garantie n'est effective qu'après analyse et accord de notre fournisseur. Seuls les échappements homologués sont garantis 2 ans. Le fait de retirer ou de démonter un élément de ces échappements rend la garantie caduque. Les échappements racing, de par leur utilisation, ne sont pas garantis.

## **RESPONSABILITÉ :**

EVO-X décline toute responsabilité pour tout usage impropre des articles vendus. Elle décline en outre les responsabilités pour dommages physiques, moraux ou matériels d'une quelconque entité due à l'usage, aux applications ou aux montages incorrects. Nous conseillons vivement de contacter des professionnels pour la pose des produits de ce catalogue. Certains articles commercialisés par EVO-X ne sont pas homologués et ne peuvent être utilisés qu'à des fins privées, circuit ou manifestations. Les articles homologués sont clairement identifiés dans le catalogue, lors de la livraison et sur les articles eux-mêmes. Certains produits ne sont pas soumis aux normes concernant la circulation sur les routes publiques, consulter les lois en vigueur à ce sujet.

## **PHOTOS :**

Les photos sont présentées à titre indicatif et n'engagent pas la responsabilité d'Evo-X. Les marques ou logos des marques ne sont présentés ici que dans un but informel, dans le but de renseigner et d'informer. En aucun cas EVO-X ne représente ou n'est liée aux marques présentées.

## **TRAITES ET RECOUVREMENT :**

Le montant de l'indemnité forfaitaire pour frais de recouvrement prévue alinéa du I de l'article L441-6 est fixé à 40,00 €. Les frais de refus de LCR sont 25 €.



Tél : (+33) 06 98 92 85 55  
Fax : (+33) 02 51 42 38 07  
Mail : [info@evo-xracing.com](mailto:info@evo-xracing.com)  
Admin : [adv@evo-xracing.com](mailto:adv@evo-xracing.com)